

## MŰSZAKI LEÍRÁS

### „Kétköteles markoló beszerzése” tárgyú eljárásban

A Záhony-Port Zrt. 1 db új, 10 tonna teherbírású, kétköteles ércmarkoló beszerzését tervezi bakdaruhoz.

A fent megjelölt eszközt a Társaság a fuvarozó vasútállalatok által megrendelt, 1520/1435 mm nyomtávú vagonok közötti vasérc átrakásra használt bakdaruk munkaeszközeként kívánja használni. Az alábbi műszaki paraméterek a jelenleg használatban lévő markoló paraméterei.

#### Általános adatok:

Töltő térfogat	2,7 m <sup>3</sup>	Ömlesztett anyag	vasérc
Töltő tömeg	2750 kg	Ömlesztett sűrűség	2,5 t/m <sup>3</sup>
Saját tömeg	3300 kg	Szemnagyság:	max. 50 mm
Elérhető teherbírás	10050 kg		

#### Építési méretek

A	2930 mm	a	480 mm
B	3350 mm	b	220 mm
C	2220 mm		
D	2740 mm		
E	1800 mm		

#### Kötelek/Korongok

Zárókötel:	DIN 3064 Febk 1770	Alkalmazott kötélméret:	22 mm - 24 mm
Emelési magasság:	7620 mm	Kötélkorong átmérő:	450 mm
Kötélhossz:	14900 mm		
Tartókötel	DIN 22	Alkalmazott kötélméret	22 mm - 24 mm
Kötélhüvely:	Nagyság 2		

#### Edények:

Kivitel anyaga St 52-3 / HARDOX 400

#### Csapágyazás:

Edények	Mangán-keményacél-persely, karbantartásszegény, utánszírozható
Rudak	Mangán-keményacél-persely, karbantartásszegény, utánszírozható
Kötélkorongok	Bronzpersely, utánszírozható

## MŰSZAKI LEÍRÁS

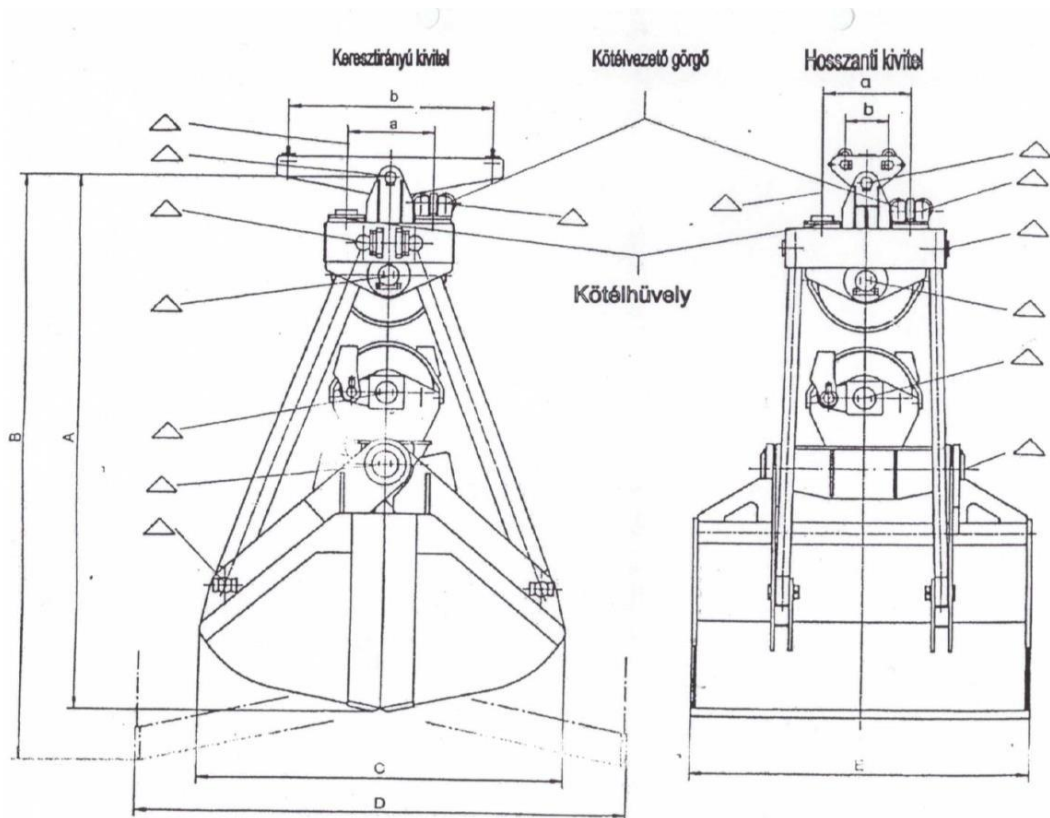

Az Ajánlattevő által ajánlott markolónak az alábbi paramétereknek mindenképpen meg kell felelnie.

CE minősítés: a markoló rendelkezzen CE minősítéssel

Ömlesztett anyag: vasérc  
Ömlesztett anyag sűrűsége: kb. 2500 kg/m<sup>3</sup>  
Szemcsenagyság: max. 50 mm  
Koptatóhatás: jelentős

Markoló töltő térfogata: 2,7 m<sup>3</sup>  
Felrakó daru teherbírása: 10 tonna  
Tartókötél mérete: Ø22 mm  
Zárókötél mérete: Ø22 mm

Markolócsésze szélessége: 1800 mm

Markolócsésze anyaga: legalább HARDOX 400-as minőség  
Vágóél anyaga: legalább HARDOX 500-as minőség  
Csapágyszegély: keményacél-persely, karbantartásszegély, utánszírozható

Markoló iránya: a nyitás/zárás irány a daru hídhaladásának irányával egyezik meg a lenti kép szerint

Dokumentáció: CE minősítés tanúsítványa, magyar nyelvű kezelési- és karbantartási útmutató, alkatrész katalógus

## MŰSZAKI LEÍRÁS

Garancia igény: 36 hónap

Teljesítési határidő: 2024. december 20.

Teljesítési hely: Záhony-Port Zrt, Eperjeske-Átrakó pályaudvar (Tuzsér)  
(48.340154000479544, 22.14342187246597)

Az ajánlati ár tartalmazza a telephelyre történő leszállítás, üzembe helyezés költségét.

