

1. 12. melléklet

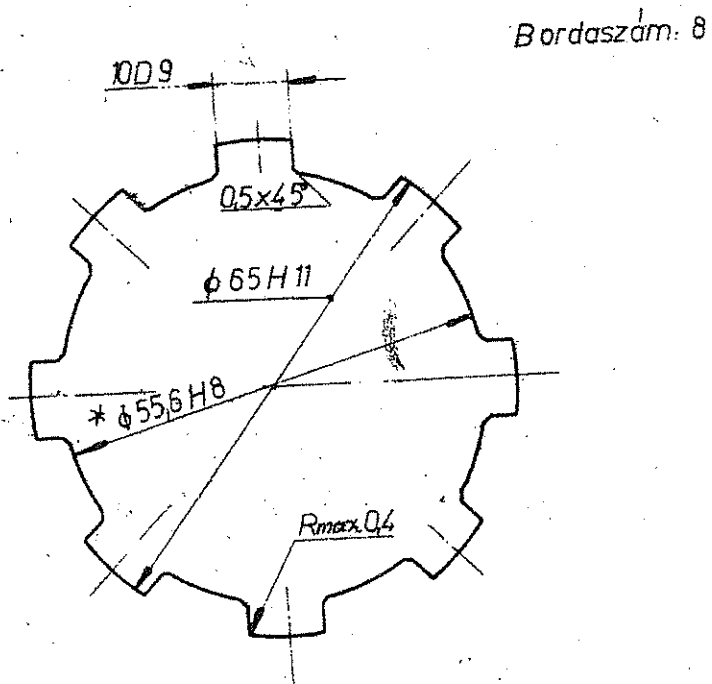

10D9	+0,093
	+0,050
$\phi 55,6H8$	+0,046
	0
$\phi 65H11$	+0,190
	0

Ut 2. köpös részbenét kérjük elkészíteni.

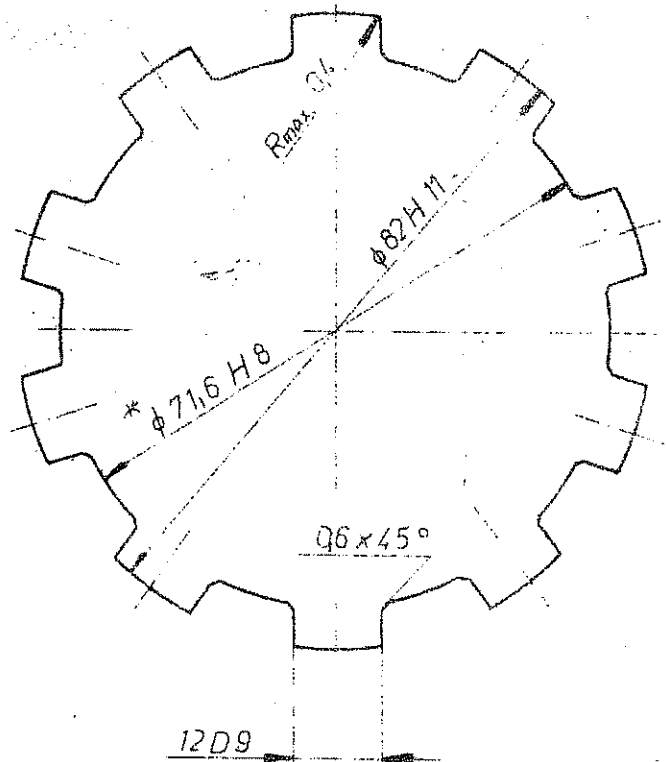

Bordaszám: 10

12D9	-0,093
	+0,050
$\phi 71.6 H8$	+0,046
	0
$\phi 82 H11$	+0,220
	0

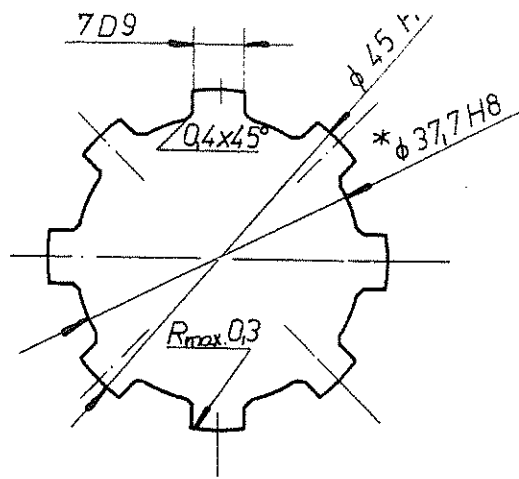

* A húzás során változatlanul marad!

7D9	+0,076
	+0,040
φ 37,7 H8	+0,039
	0
φ 45 H11	+0,160
	0

Bordaszám: 6

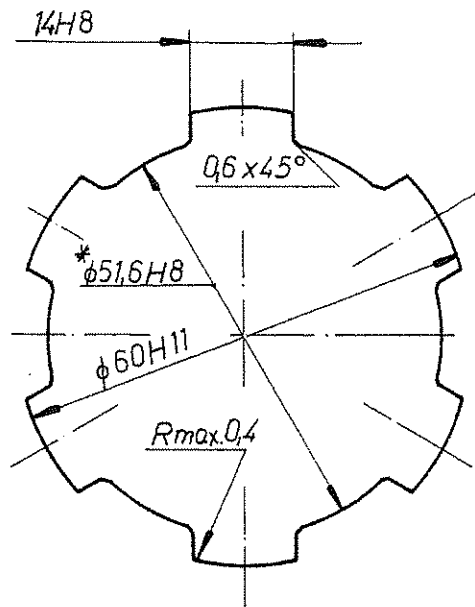

* A húzás során változatlanul marad!

14H8	+0,027
	0
φ 51,6 H8	+0,046
	0
φ 60 H11	+0,190
	0

A 2. végcsapásként kelljük elcsiszolni és az 1. végcsapásként hozzá kell elcsiszolni.

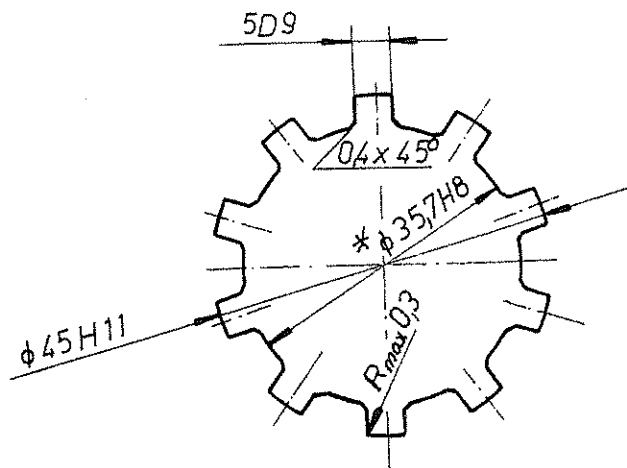

* A húzás során változatlanul marad!

45H11	+0,160
	0
35,7H8	+0,039
	0
5D9	+0,060
	+0,030

MÁV FKG

Felépítésmenykarbantartó és Gopjavító Kft.

5137 Jászkesér, Jászteleki út 10. 231.