

Átmeneti sugár: R10mm

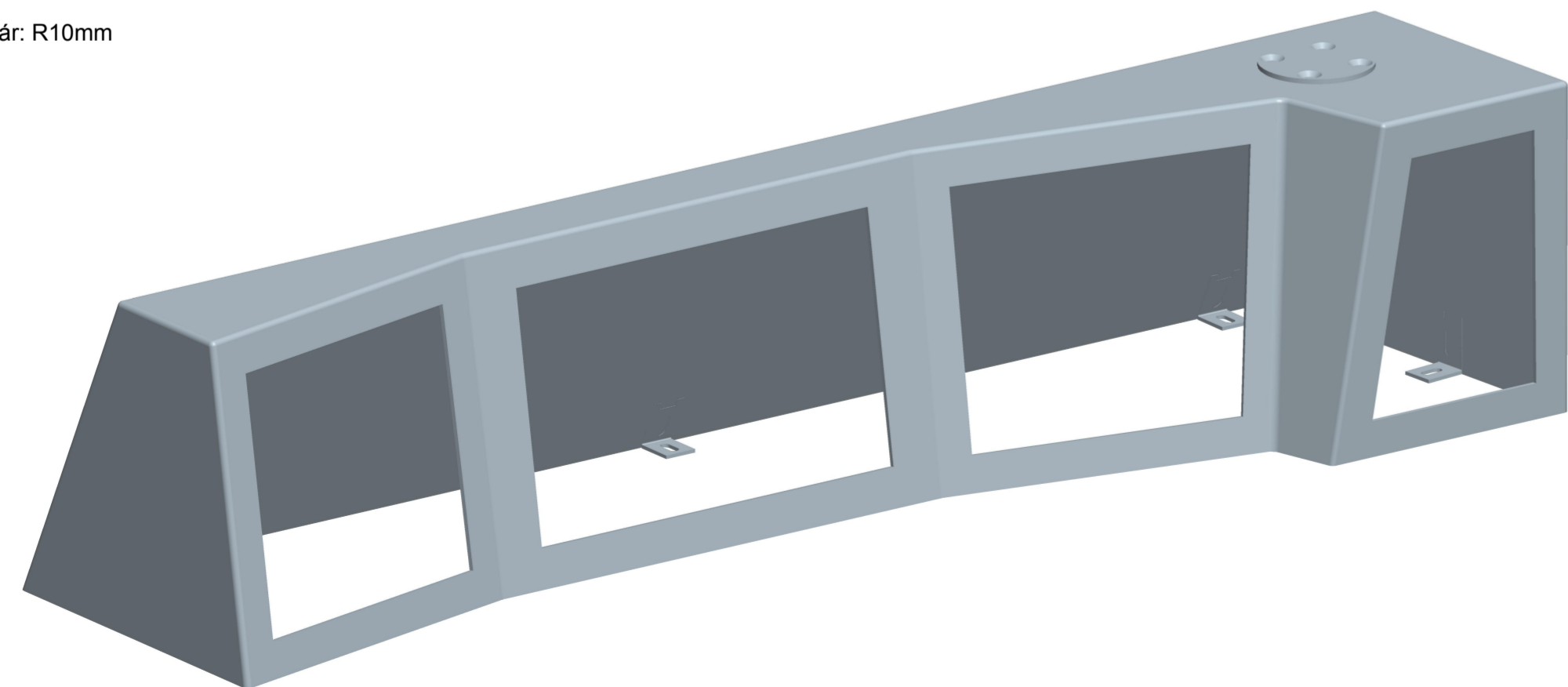
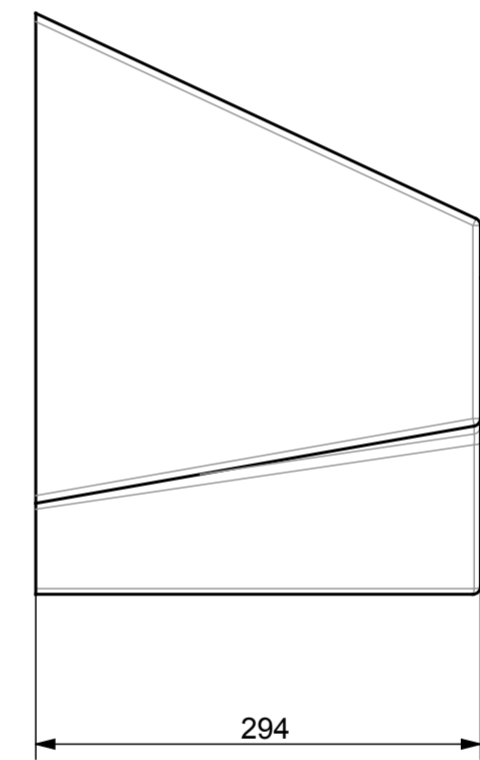

A megadott méretek kész méretek, 4mm-es falvastagságra vonatkoznak, figyelembe véve a vezetőasztal-1 és vezetőasztal-2 közötti távolságot!

*! jellőt méret "B" vezetőasztal esetén 90°
A kivágás méretei minimum értékek, a 2. lapon olvashatók

Általános külső lekerekítési sugár: R = 5mm
kivételet a jelölt műszerfelületek közötti átmenet: R = 10mm

Az elem színe: 5014

Tervező		Tárgy:	DOM "A"		Méret arány	MÁV FKG KFT Jászkisér	
Ellenőr			(VEZETŐASZTAL-3 "A")		1:5	Rajzszám:	
Dátum	2016.01.12		DARUS JÁRMŰ V-VIII; FÜLKÉ		Súly	JK-97-02-5.5-03_A	
					Lapok száma:	2	1 -sz.lap

Műszer oldalak kivágási méretei:

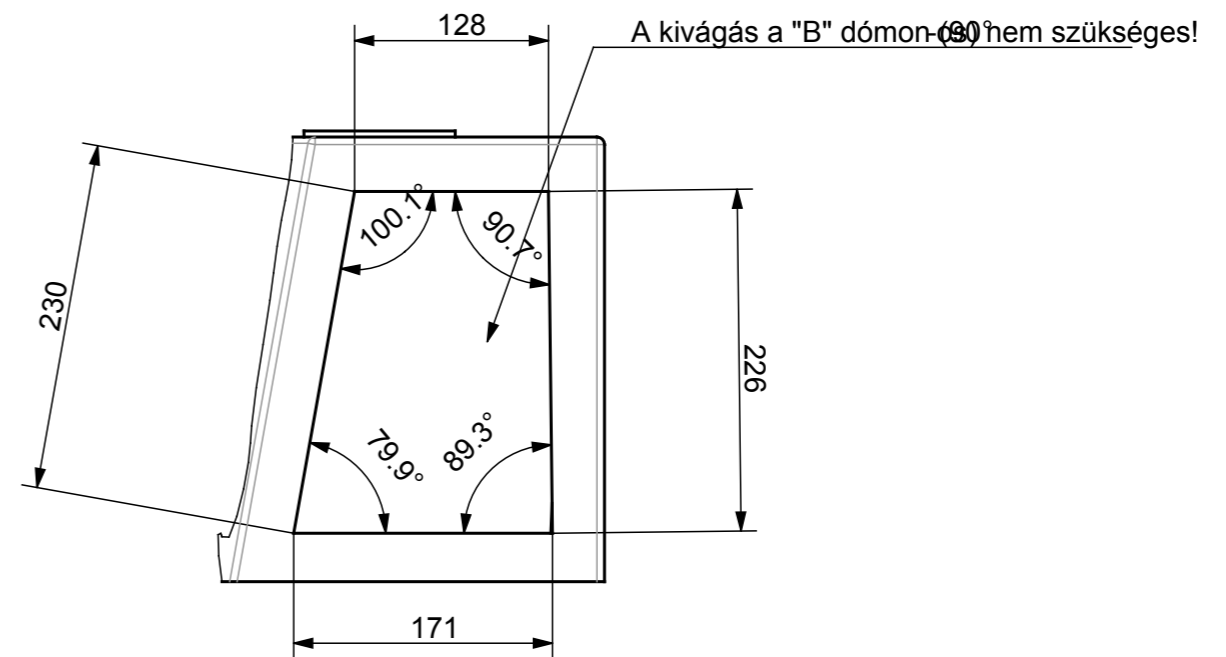
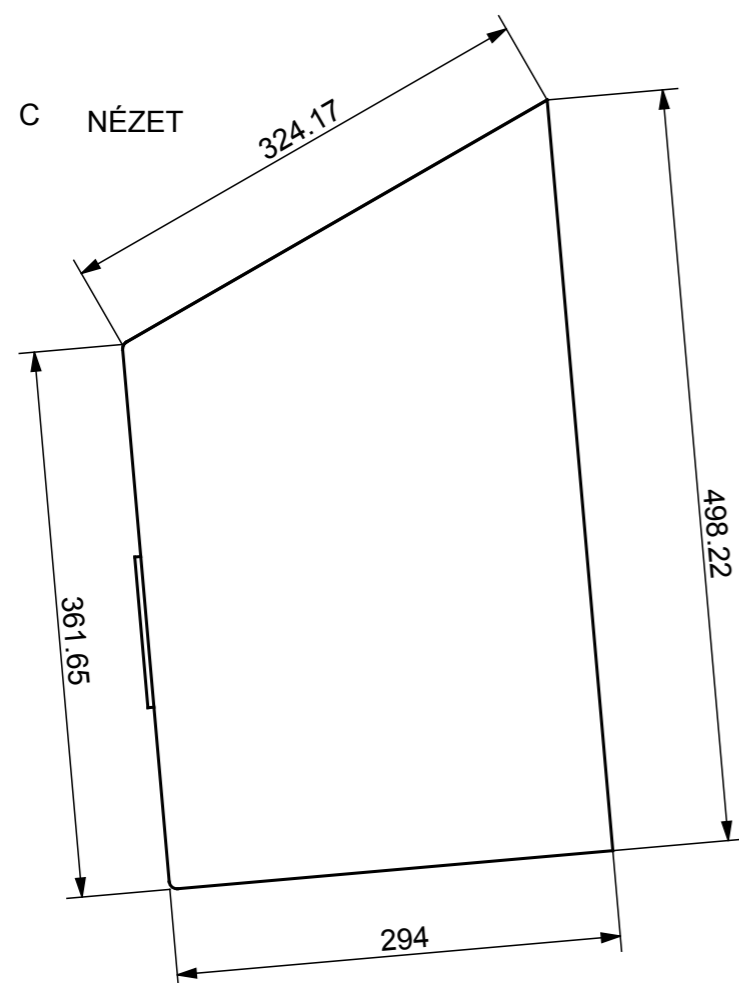
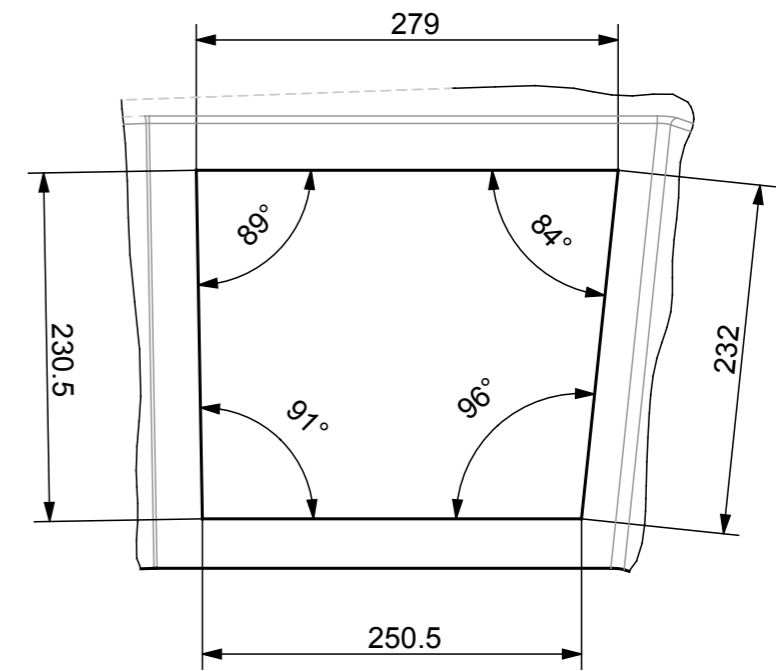
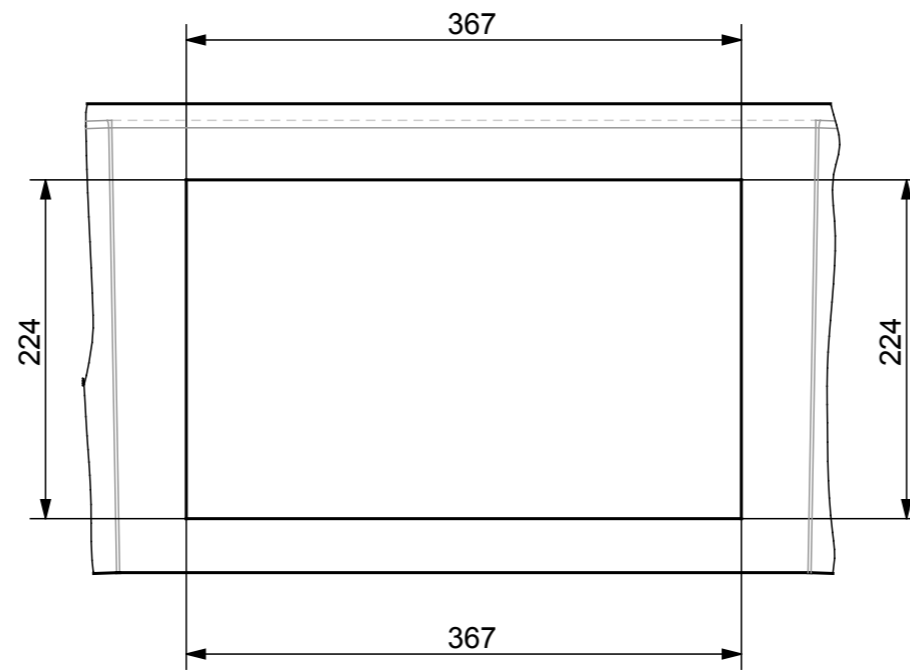
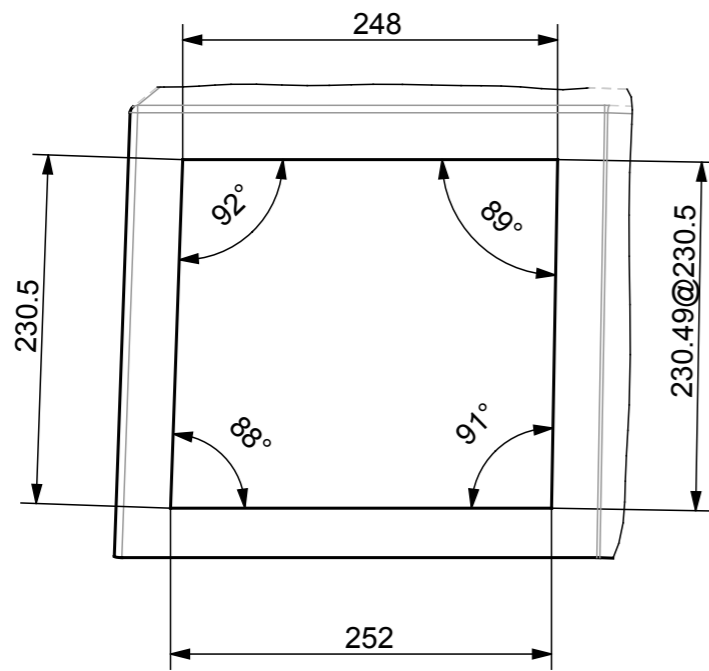

Tervező		Tárgy:	Méret arány 1:5	MÁV FKG KFT Jászkisér
Ellenőr		DOM "A" (VEZETŐASZTAL-3 "A")	Súly	Rajzszám: JK-97-02-5.5-03_A
Dátum	2016.01.12	DARUS JÁRMŰ V-VIII; FÜLKÉ	Árnyék:	Lapok száma: 2
				2-sz.lap