

Közbeszerzési dokumentum – „Geo alátét és szorítólemezek beszerzése“ tárgyú tárgyalásos
közbeszerzési eljárásban

MÁV Zrt.

Pályavasúti Beszerzési Igazgatóság
Anyagbeszerzési osztály

KÖZBESZERZÉSI DOKUMENTUM

„Geo alátét és szorítólemezek beszerzése”
tárgyú, tárgyalásos közbeszerzési eljárásban

2016.

Tartalomjegyzék

I. Tájékoztató	4
1. Általános tudnivalók	4
1.1.A beszerzés tárgya	4
1.2.Részvételi jelentkezés költségei.....	4
2. Részvételre jelentkezők köre	4
2.1.Közös részvételre jelentkezők	4
2.2.Alvállalkozók.....	5
2.3.Kapacitást rendelkezésre bocsátó szervezet.....	5
2.4.Verseny biztosítása a Kbt. 28. § (1) bekezdése alapján.....	6
3. Közbeszerzési dokumentumok átvétele.....	6
4. Részvételi határidő hosszabbítása, részvételi felhívás, közbeszerzési dokumentumok módosítása, visszavonása	7
4.1.Részvételi határidő hosszabbítása.....	7
4.2.Részvételi felhívás, közbeszerzési dokumentumok módosítása.....	7
4.3.Részvételi felhívás visszavonása	7
5. Kapcsolattartás a részvételi időszak alatt	7
5.1.Ajánlatkérő kapcsolattartásra kijelölt képviselője	8
5.2.Kiegészítő tájékoztatás	8
6. Részvételi jelentkezés összeállítása.....	8
6.1.Részvételi jelentkezés tartalma	8
6.2.Részvételi jelentkezés részét képező dokumentumok	9
6.3.Benyújtandó dokumentumok részletezése.....	10
6.3.1. Tartalomjegyzék.....	10
6.3.2. Felolvasólap	10
6.3.3. Nyilatkozat Kbt. 66. § (4) bekezdésére vonatkozóan	11
6.3.4. Alírási címpéldány	11
6.3.5. Közös részvételre jelentkezők megállapodása.....	11
6.3.6. Kizáró okok igazolás.....	11
6.3.7. Műszaki-szakmai alkalmasság körében előírt igazolások, nyilatkozatok.....	16
6.3.8. Nyilatkozat a Kbt. 66 § (6) bekezdés a) és b) pontjaira.....	17
6.3.9. Megfelelőségértékelés igazolására benyújtandó dokumentumok.....	17
6.3.10. Nyilatkozat változásbejegyzésről.....	18

Közbeszerzési dokumentum – „Geo alátét és szorítólemezek beszerzése“ tárgyú tárgyalásos
közbeszerzési eljárásban

6.3.11. Nyilatkozat üzleti titokról	18
6.4. Tájékoztatás a Kbt. 73. § (4) bekezdése kapcsán	10
7. Formai előírások	18
7.1. Résztvételi jelentkezés példányszáma és aláírása	18
7.2. Hibák kijavítása	18
7.3. Résztvételi jelentkezés csomagolása, megjelölése.....	18
8. Résztvételi jelentkezések felbontása.....	19
9. Résztvételi jelentkezés visszavonása	20
10. Tájékoztatás a résztvételi szakasz eredményéről.....	20
11. Ajánlattételi szakasz	21
II. Nyilatkozatminták (résztvételi jelentkezésben benyújtandó)	22
1. Felolvasólap	23
2. Nyilatkozat Kbt. 66. § (4) bekezdésére vonatkozóan	24
3. Nyilatkozat Kbt. 66. § (1) bekezdés a) és b) pontjára vonatkozóan	26
4. Nyilatkozat Kbt. 65. § (7) bekezdésére vonatkozóan	27
5. Nyilatkozat Kbt. 58. § (3) bekezdésére vonatkozóan	28
6. Nyilatkozat változásbejegyzésre vonatkozóan	29
7. Nyilatkozat üzleti titokra vonatkozóan	30
III. Nyilatkozatminták (utólagos igazolás esetén benyújtandó)	22
1. Nyilatkozat Kbt. 62. § (1) bekezdés k) pont kb) alpontjára vonatkozóan	23
2. Nyilatkozat Kbt. 62. § (1) bekezdés k) pont kc) alpontjára vonatkozóan	24
3. Referencianyilatkozat	26
IV. Szerződéstervezet	41
V. Műszaki követelmények	41
VI. Egységes európai közbeszerzési dokumentum	41

I. TÁJÉKOZTATÓ

1. ÁLTALÁNOS TUDNIVALÓK

1.1. A beszerzés tárgya

A MÁV Zrt., - mint ajánlatkérő, a **Kbt. Második rész XV. fejezete szerinti – figyelemmel a közszolgáltatók közbeszerzéseire vonatkozó sajátos közbeszerzési szabályokról szóló 307/2015. (X.27.) Korm. rendelet előírásaira - tárgyalásos közbeszerzési eljárást** indított 2016/S 230-419632 számon a részvételi felhívásban és jelen közbeszerzési dokumentumban (továbbiakban: dokumentáció) megadott feltételekkel „**Geo alátét és szorítólemezek beszerzése**” tárgyban.

1.2. A részvétel költségei

Részvételre jelentkezőnek kell viselnie minden, a jelentkezés elkészítésével és benyújtásával kapcsolatban felmerülő költséget.

2. RÉSZVÉTELRE JELENTEKZŐK KÖRE

2.1. Közös részvételre jelentkezők

Több gazdasági szereplő közösen is nyújthat be részvételi jelentkezést

- A közös részvételre jelentkezők kötelesek maguk közül egy, a közbeszerzési eljárásban a közös részvételre jelentkezők nevében eljárni jogosult képviselőt megjelölni.
- A közös részvételre jelentkezők csoportjának képviseletében tett minden nyilatkozatnak egyértelműen tartalmaznia kell a közös részvételre jelentkezők megjelölését.
- Az ajánlatkérő a közös részvételre jelentkezőknek szóló értesítését, tájékoztatását, illetve felhívását a képviselőnek küldi meg.
- A közös részvételi jelentkezést benyújtó gazdasági szereplő(k) személyében a részvételi határidő lejárta után változás nem következhet be.

2.2. Alvállalkozók

Kbt. 3. § 2. értelmező rendelkezése alapján alvállalkozó:

„az a gazdasági szereplő, aki (amely) a közbeszerzési eljárás eredményeként megkötött szerződés teljesítésében az ajánlattevő által bevontan közvetlenül vesz részt, kivéve

a) azon gazdasági szereplőt, amely tevékenységét kizárólagos jog alapján végzi,

- b) a szerződés teljesítéséhez igénybe venni kívánt gyártót, forgalmazót, alkatrész- vagy alapanyag eladóját,
c) építési beruházás esetén az építőanyag-eladót;”

2.3. Kapacitást rendelkezésre bocsátó szervezet

Részvételre jelentkező az előírt alkalmassági követelményeknek bármely más szervezet vagy személy kapacitására támaszkodva is megfelelni.

Ebben az esetben meg kell jelölni a jelentkezésben ezt a szervezetet és az eljárást megindító felhívás vonatkozó pontjának megjelölésével azon alkalmassági követelményt/követelményeket, melynek igazolására ezen szervezet erőforrására vagy arra is a részvételre jelentkező támaszkodik.

A részvételi jelentkezésben csatolni kell – kivéve a pénzügyi-gazdasági alkalmassági követelménynek való megfelelés érdekében igénybe vett szervezet esetében - a kapacitást rendelkezésre bocsátó szervezet olyan szerződéses vagy előszerződésben vállalt kötelezettségvállalását tartalmazó okiratot, mely alátámasztja, hogy a szerződés teljesítéséhez szükséges erőforrások rendelkezésre fognak állni a szerződés teljesítésének időtartama alatt.

Részvételre jelentkezőnek jelentkezésében csatolnia kell cégszerűen aláírt nyilatkozatát arra vonatkozóan, hogy az előírt alkalmassági követelményeknek önállóan vagy más szervezet vagy személy kapacitására támaszkodva kíván megfelelni.

2.4. Verseny biztosítása

Az ajánlatkérő felhívja a részvételre jelentkezők figyelmét a Kbt. 36. § (1) bekezdésében foglaltakra, mely szerint:

Részvételre jelentkező ugyanabban a közbeszerzési eljárásban – rész-ajánlattételi lehetőség biztosítása esetén ugyanazon rész tekintetében:

- nem nyújthat be közös részvételi jelentkezést, illetve nem nyújthat be másik részvételi jelentkezést más részvételre jelentkezővel,
- más részvételre jelentkező alvállalkozójaként nem vehet részt,
- más részvételre jelentkező szerződés teljesítésére való alkalmasságát nem igazolhatja.

Ajánlatkérő felhívja továbbá a részvételre jelentkezők figyelmét a Kbt. 25. §-ban előírt összeférhetlenségi szabályokra.

3. DOKUMENTÁCIÓ ÁTVÉTELE

A dokumentáció letöltése és a kitöltött, cégszerűen aláírt regisztrációs lap visszaküldése az eljárásban való részvétel feltétele.

A regisztrációs lapot a csizmasne.deaki.andrea@mav.hu e-mail címre vagy a +36 1 511 4253 faxszámra kell megküldeni, valamint a részvételi jelentkezésben az ajánlatkérő által küldött, a regisztrációs lap megérkezésének visszaigazolását csatolni kell.

Amennyiben a részvételi felhívás, valamint a közbeszerzési dokumentumokban foglaltak között ellentmondás van, a részvételi felhívásban foglaltak az irányadóak.

4. RÉSZVÉTELI HATÁRIDŐ HOSSZABBÍTÁSA, RÉSZVÉTELI FELHÍVÁS, DOKUMENTÁCIÓ MÓDOSÍTÁSA, VISSZAVONÁSA

4.1. Részvételi határidő hosszabbítása

Ajánlatkérő a Kbt. 52. §-a alapján jogosult a **részvételi határidőt meghosszabbítani** a Kbt. 55.§-ban meghatározottak alapján. A részvételi határidőt rövidíteni nem lehet. A részvételi határidő módosítását és indokát az ajánlatkérő hirdetménnyel teszi közzé.

4.2. Részvételi felhívás, dokumentáció módosítása

A Kbt. 55. §-a alapján ajánlatkérő jogosult a részvételi határidő lejártáig az **részvételi felhívásban** meghatározott feltételeket **módosítani**. A módosításról az ajánlatkérő hirdetményt tesz közzé, és egyidejűleg tájékoztatja azokat a gazdasági szereplőket, akik az ajánlatkérőnél az eljárás iránti érdeklődésüket jelezték, így különösen, akik a regisztrációs lap visszaküldésével igazolták, hogy a dokumentációt letöltötték, vagy kiegészítő tájékoztatást kértek.

4.3. Részvételi felhívás visszavonása

A Kbt. 53. §-a alapján ajánlatkérő jogosult a **részvételi felhívást** a részvételi határidő lejártáig – a visszavonásról szóló hirdetmény feladásával - **visszavonni**. A visszavonásról ajánlatkérő a visszavonó hirdetmény feladásával egyidejűleg tájékoztatja azokat a gazdasági szereplőket, akik a regisztrációs lap visszaküldésével igazolták, hogy a dokumentációt letöltötték, vagy kiegészítő tájékoztatást kértek.

5. KAPCSOLATTARTÁS A RÉSZVÉTELI IDŐSZAKA ALATT

A Kbt. 41. §-a alapján az ajánlatkérő és a gazdasági szereplők között minden nyilatkozattétel – ha a Kbt.-ből más nem következik – írásban történik, azaz postai vagy közvetlen kézbesítés útján, faxon, vagy elektronikus úton.

5.1. Ajánlatkérő kapcsolattartásra kijelölt képviselője

Csizmásné Deáki Andrea

MÁV Zrt.

Pályavasúti Beszerzési Igazgatóság

Anyagbeszerzési Osztály

Tel: 06 30 568 4607

Fax: +36 (1) 511-4253

E-mail: csizmasne.deaki.andrea@mav.hu

A közbeszerzési eljárásba bevont **felelős akkreditált közbeszerzési szaktanácsadó:**
Szilovics Klára.

Lajstromszám: 00540

Levelezési cím: 1087 Budapest, Könyves Kálmán krt. 54-60., telefon: +36-1-511-4128, +36-30-558-3722, fax: +36-1-511-4253, e-mail cím: szilovics.klara@mav.hu

5.2. Kiegészítő tájékoztatás

Részvételre jelentkezők a dokumentációban foglaltakkal kapcsolatban írásban kiegészítő tájékoztatást kérhetnek a Kbt. 56. §-ban foglaltak szerint a részvételi határidő lejárta előtt 10. napig, az ajánlatkérő részvételi felhívásban megadott címén.

Az Ajánlatkérő felhívja a részvételre jelentkezők figyelmét arra, hogy kérdéseiket a (+36-1) 511-4253 fax számra és a csizmasne.deaki.andrea@mav.hu email címre word formátumban küldjék meg!

Az Ajánlatkérő nem vállal felelősséget azon kérdések megválaszolásáért, melyeket a részvételre jelentkezők nem a fenti email és fax címre küldtek meg.

Ajánlatkérő a Kbt. 56. § szerinti kötelezettségét olyan módon teljesíti, hogy a részvételre jelentkezők által esetlegesen feltett kérdésekre adott kiegészítő tájékoztatást e-mailen és/vagy faxon megküldi, valamint a dokumentáció elérhetőségének helyére feltölti.

6. A RÉSZVÉTELI JELENTKEZÉS ÖSSZEÁLLÍTÁSA

6.1. A részvételi jelentkezés tartalma

A részvételi jelentkezést a részvételi felhívásban és jelen dokumentációban foglaltak szerint kell elkészíteni és benyújtani.

Az eljárás nyelve a magyar nyelv, a részvételi jelentkezéseket is magyar nyelven kell elkészíteni és beadni.

Minden idegen nyelven kiállított igazolás/dokumentum mellé csatolni kell azok hiteles magyar nyelvű fordítását is, a külföldi bizonyítványok és oklevelek elismerésétől szóló 2001. évi C. törvény vagy a szakfordításról és tolmácsolásról szóló 24/1986. (VI.26.) MT rendelet és a 7/1986. (VI.26.) IM rendelet előírásainak megfelelően. Ajánlatkérő – a hiteles magyar nyelvű fordítás helyett - elfogadja a részvételi jelentkezők általi felelős fordítást is, ebben az esetben a lefordított anyagot részvételre jelentkezőnek alá kell írnia és a következő megjegyzéssel kell ellátnia: „A magyar nyelvű fordítások tartalmukban és értelmükben teljes egészében megegyeznek az idegen nyelvű eredeti iratok tartalmával”. Ajánlatkérő csak a magyar nyelvű dokumentumokat veszi figyelembe az eljárás során, továbbá részvételre jelentkező a fordítások tartalmáért felelősséggel tartozik.

Amely nyilatkozatokhoz a dokumentáció mintát tartalmaz, az csak tájékoztató jellegű. részvételre jelentkezőnek/alvállalkozónak/kapacitást rendelkezésre bocsátó szervezetnek bármilyen formátumú, de ezekkel egyező tartalmú nyilatkozatokat kell benyújtania, és az általa készített, rá vonatkozó nyilatkozatokat, dokumentumokat magának kell aláírnia.

Felhívjuk a részvételre jelentkezők figyelmét, hogy minden – a részvételi felhívásban és jelen dokumentációban, valamint a Kbt.-ben előírt – igazolást, nyilatkozatot csatolni kell akkor is, ha erre vonatkozó külön mintát vagy útmutatást a jelen dokumentáció nem tartalmaz.

6.2. A részvételi jelentkezés részét képező dokumentumok

Az ajánlatnak a következő dokumentumokat kell tartalmaznia:

- Fedlap (1. sz. minta)
- Tartalomjegyzék
- Felolvasólap a Kbt. 66.§ (5) bekezdése szerint (2. sz. minta)
- Nyilatkozat Kbt. 66. § (4) bekezdésére vonatkozóan (3. sz. minta)

- Alírási címpéldány/ meghatalmazás/ letelepedés országa szerinti okirat
- Közös részvételre jelentkezők megállapodása (adott esetben)
- Cégszerűen aláírt egységes európai közbeszerzési dokumentum kizáró okokra, gazdasági- és pénzügyi, valamint műszaki-szakmai alkalmasságra vonatkozóan
- Nyilatkozat a Kbt. 66. § (6) bekezdés a)-b) pontjaira (4. sz. minta)
- Nyilatkozat a Kbt. 65. § (7) bekezdése tekintetében (5. sz. minta)
- Kapacitást biztosító szervezet szerződéses vagy előszerződéses kötelezettségvállalását tartalmazó okirat (adott esetben)
- Nyilatkozat változásbejegyzésről
- Nyilatkozat üzleti titokról

6.3. Benyújtandó dokumentumok részletezése

6.3.1. Tartalomjegyzék

Amely teljes részletességgel mutatja, hogy a részvételi jelentkezésben lévő dokumentumok a részvételi jelentkezés mely oldalán található. **(Minden irat oldalszámát külön jelölni kell.)**

6.3.2. Felolvasólapnak tartalmazni kell:

- részvételre jelentkező(k) adatait (név, székhely, telefon, telefax szám, e-mail cím)
- Kapcsolattartó nevét, címét, telefon, telefax számát, e-mail címét)
- cégszerű aláírás (közös részvételre jelentkezők esetén valamennyi részvételre jelentkezőnek alá kell írnia cégszerűen)

6.3.3. Nyilatkozat Kbt. 66. § (4) bekezdésére vonatkozóan

Részvételre jelentkezőnek nyilatkoznia kell, hogy a kis- és középvállalkozásokról, fejlődésük támogatásáról szóló törvény szerint mikro-, kis- vagy középvállalkozásnak minősül-e.

Cégszerűen aláírva, kitöltve, jelen dokumentum mintája szerinti tartalommal kell benyújtani.

6.3.4. Alírási címpéldány

Benyújtandó egyszerű másolatban annak a cégjegyzésre jogosult személynek, személyeknek az aláírási címpéldánya, vagy a Ctv. 9. §-a szerinti aláírási mintája, aki/akik a részvételi jelentkezésben szereplő nyilatkozatokat aláírja/aláírják, külföldi részvételre jelentkező esetén a letelepedés országa előírásai szerinti igazolás a cégjegyzési jogosultságról.

Amennyiben olyan személy írja alá a részvételi jelentkezésben szereplő valamely nyilatkozatot, aki a cégkivonatban képviselőre jogosultként nem szerepel, úgy aláírási jogának igazolására meghatalmazás csatolandó eredetiben vagy egyszerű másolatban, továbbá csatolni kell a meghatalmazást adó személy/személyek aláírási címpéldányát/aláírás mintáját.

6.3.5. Közös részvételre jelentkezők megállapodása (adott esetben)

Közös részvételi jelentkezés esetén valamennyi részvételre jelentkező által cégszerűen aláírt megállapodás másolatát kell csatolni, mely legalább az alábbiakat tartalmazza:

- a közös részvételre jelentkezők nevét, székhelyét,
- azon részvételre jelentkezőt, aki a közös részvételre jelentkezőket az eljárás során kizárólagosan képviseli, illetőleg a közös részvételre jelentkezők nevében hatályos jognyilatkozatot tehet; annak a természetes személynek a nevét, aki a közös részvételre jelentkezők képviselőjében nyilatkozatot tenni és aláírni jogosult,
- a szerződés aláírás módjának ismertetését,
- a közös részvételre jelentkezők feladatmegosztását, a szerződéses árból való részesedésük mértékét valamint külön-külön a közös részvételre jelentkezők azon bankszámlaszámait, ahova az elismert teljesítést követően a kifizetés megtörténhet,
- valamennyi közös részvételre jelentkező tag nyilatkozatát arról, hogy egyetemleges felelősséget vállalnak a közbeszerzési eljárás eredményeként megkötendő szerződés szerződésszerű teljesítéséhez szükséges munkák megvalósításáért,
- azon nyilatkozatot, hogy a megállapodás a részvételi jelentkezés benyújtásának napján érvényes és hatályos, és hatálya, teljesítése, alkalmazhatósága vagy végrehajthatósága nem függ felfüggesztő, hatályba léptető, illetve bontófeltételtől, valamint harmadik személy vagy hatóság jóváhagyásától, nyertesség esetén a közös részvételi jelentkezést létrehozó megállapodás érvényes marad a megállapodásból fakadó valamennyi kötelezettség szerződésszerű teljesítéséig,
- a részvételi jelentkezés benyújtásának napján érvényes és hatályos, és hatálya, teljesítése, alkalmazhatósága vagy végrehajthatósága nem függ felfüggesztő (hatályba léptető), illetve bontó feltételtől.

6.3.6. Nyilatkozat kizáró okokról

Ajánlatkérő által a részvételi felhívás III.1.1. pontjában előírt kizáró okok előzetes igazolására az egységes európai közbeszerzési dokumentumot köteles benyújtani.

Ajánlatkérő az eljárás eredményéről szóló döntés meghozatalát megelőzően 5 munkanapos határidővel az eljárásban érvényes, **legkedvezőbb és a második legkedvezőbb** ajánlatot tett ajánlattevőt felhívja a kizáró okok igazolására szolgáló dokumentumok benyújtására.

Az alvállalkozó, az alkalmasság igazolásában résztvevő gazdasági szereplő tekintetében részvételre jelentkező köteles nyilatkozni a részvételi jelentkezésben arról, hogy a szerződés teljesítéséhez nem vesz igénybe Kbt. 62. § szerinti kizáró okok hatálya alá eső alvállalkozót, valamint az alkalmasság igazolásában részt vevő gazdasági szereplő sem tartozik a Kbt. 62. § szerinti kizáró okok hatálya alá. Azon alvállalkozók tekintetében, amelyek nem vesznek részt alkalmasság igazolásában az ajánlattevő Kbt. 67.§ (4) bekezdése is irányadó.

Ha az érintett gazdasági szereplő a Kbt. 62. § (1) bekezdése a), c)-e), g)-p) pontjai, a Kbt. 62. § (2) bekezdése alapján kizáró ok hatálya alá esik, azonban olyan intézkedéseket hozott, amelyek a Kbt. 64. §-a alapján igazolják megbízhatóságát és ezt a Közbeszerzési Hatóság (a továbbiakban: Hatóság) Kbt. 188. § (4) bekezdése szerinti - vagy bírósági felülvizsgálat esetén a bíróság Kbt. 188. § (5) bekezdése szerinti - jogerős határozatával igazolni tudja, köteles mind a kizáró ok fennállását, mind a megtett intézkedések rövid leírását feltüntetni a formanyomtatványon. A formanyomtatványhoz a Hatóság Kbt. 188. § (4) bekezdése szerinti - vagy bírósági felülvizsgálat esetén a bíróság Kbt. 188. § (5) bekezdése szerinti - jogerős határozatát is csatolni kell.

A kizáró okok tekintetében részvételre jelentkezők, részvételre jelentkező által az alkalmasságának igazolására igénybe vett más szervezet által tett nyilatkozatok keltezése nem lehet korábbi a részvételi felhívás feladásának napjánál.

6.3.7. Gazdasági és pénzügyi alkalmasságra előírt igazolások és nyilatkozatok

Ajánlatkérő által a részvételi felhívás III.1.2. pontjában előírt gazdasági és pénzügyi alkalmassági követelmények előzetes igazolására az egységes európai közbeszerzési dokumentumot köteles benyújtani.

Ajánlatkérő az eljárás eredményéről szóló döntés meghozatalát megelőzően 5 munkanapos határidővel az eljárásban érvényes, **legkedvezőbb és a második legkedvezőbb** ajánlatot tett ajánlattevőt felhívja az alkalmassági követelménynek való megfelelés igazolására szolgáló dokumentumok benyújtására.

Az előírt alkalmassági követelménynek részvételre jelentkező bármely más szervezet vagy személy kapacitására támaszkodva is megfelelhet jelen dokumentáció 2.3. pontjában foglaltak és a Kbt. rendelkezéseivel összhangban.

Utólagos, ajánlatkérő Kbt. 69. § (4) bekezdése szerinti felhívása alapján az alkalmassági követelménynek való megfelelést az alábbiak szerint kell igazolni:

A 321/2015. (X.30.) Korm. rendelet 19. § (1) bekezdés b) pontja alapján az utolsó három lezárt üzleti év saját vagy jogelődje számviteli jogszabályok szerinti beszámolójának benyújtásával.

Amennyiben a kért beszámoló a céginformációs szolgálat honlapján megismerhető, a beszámoló adatait ajánlatkérő ellenőrzi.

Amennyiben részvételre jelentkező ezen irattal azért nem rendelkezik az ajánlatkérő által előírt teljes időszak alatt, mert az időszak kezdete után kezdte meg működését, alkalmasságát a közbeszerzés tárgyából származó árbevételről szóló nyilatkozattal jogosult igazolni.

6.3.8. Műszaki-szakmai alkalmasságra előírt igazolások és nyilatkozatok

Ajánlatkérő által a részvételi felhívás III.1.3. pontjában előírt műszaki-szakmai alkalmassági követelmények előzetes igazolására az egységes európai közbeszerzési dokumentumot köteles benyújtani.

Ajánlatkérő az eljárás eredményéről szóló döntés meghozatalát megelőzően 5 munkanapos határidővel az eljárásban érvényes, **legkedvezőbb és a második legkedvezőbb** ajánlatot tett ajánlattevőt felhívja az alkalmassági követelménynek való megfelelés igazolására szolgáló dokumentumok benyújtására.

Az előírt alkalmassági követelménynek részvételre jelentkező bármely más szervezet vagy személy kapacitására támaszkodva is megfelelhet jelen dokumentáció 2.3. pontjában foglaltak és a Kbt. rendelkezéseivel összhangban.

Utólagos, ajánlatkérő Kbt. 69. § (4) bekezdése szerinti felhívása alapján az alkalmassági követelménynek való megfelelést az alábbiak szerint kell igazolni:

A 321/2015. (X.30.) Korm. rendelet 21.§ (1) bekezdés a) pontja alapján az eljárást megindító felhívás feladását megelőző 3 év legjelentősebb, közbeszerzés tárgya szerinti, egy vagy több

Közbeszerzési dokumentum – „Geo alátét és szorítólemezek beszerzése“ tárgyú tárgyalásos
közbeszerzési eljárásban

szerveződésből származó, szerződés szerűen teljesített szállításaira vonatkozó referencia nyilatkozat vagy igazolás legalább az alábbi tartalommal:

- szerződést kötő másik fél megnevezése, címe (székhely)
- kontaktszemély megnevezése, elérhetősége (cím, telefonszám, e-mail cím)
- szerződés tárgya, mennyisége oly módon, hogy abból az alkalmassági követelménynek való megfelelés egyértelműen megállapítható legyen
- teljesítés ideje (év, hónap, nap megjelöléssel)
- a teljesítés a szerződésnek és az előírás(ok)nak megfelelően történt-e.

A Korm. rendelet 22. §. (1) bekezdése alapján:

- ha a szerződést kötő másik fél a Kbt. 5.§ (1) bekezdés a)-c) és e) pontja szerinti szervezet, illetve nem magyarországi szervezetek esetében olyan szervezet, amely a 2014/24/EU európai parlamenti és tanácsi irányelv alapján ajánlatkérőnek minősül, az általa kiadott vagy aláírt igazolással;
- ha a szerződést kötő másik fél a fent leírtakhoz képest egyéb szervezet, az általa adott igazolással vagy az ajánlattevő, illetve az alkalmasság igazolásában részt vevő szervezet nyilatkozatával.

6.3.9. Nyilatkozat a Kbt. 66.§ (6) bekezdés a) és b) pontjaira

Részvételre jelentkezőnek részvételi jelentkezésében meg kell jelölni

- a) a közbeszerzésnek azt a részét (részeit), amelynek teljesítéséhez a részvételre jelentkező alvállalkozót kíván igénybe venni,
- b) az ezen részek tekintetében igénybe venni kívánt és a részvételi jelentkezés benyújtásakor már ismert alvállalkozókat.

A fenti nyilatkozatokat negatív tartalommal is meg kell tenni, azaz akkor is nyilatkozni kell, ha a részvételre jelentkező nem kíván alvállalkozót igénybe venni.

6.3.11. Nyilatkozat változásbejegyzésről

Részvételre jelentkezőnek jelentkezésében csatolnia kell cégszerűen aláírt nyilatkozatát arra vonatkozóan, hogy változásbejegyzési eljárás van-e folyamatban.

.Amennyiben folyamatban lévő változásbejegyzési eljárás van, részvételi jelentkezésében csatolni kell a cégbírósághoz benyújtott változásbejegyzési kérelmet és az annak érkezéséről a cégbíróság által megküldött igazolást.

6.3.12. Nyilatkozat üzleti titokról

Részvételre jelentkezőnek jelentkezésében csatolnia kell cégszerűen aláírt nyilatkozatát, hogy benyújtott jelentkezése üzleti titkot tartalmazó dokumentumot tartalmaz-e.

Amennyiben a jelentkezésben csatolásra kerül üzleti titkot tartalmazó dokumentum, részvételre jelentkező azt a jelentkezésében elkülönített módon köteles elhelyezni, valamint indoklást köteles csatolni, melyben részletesen alátámasztja, hogy az adott információ vagy adat nyilvánosságra hozatala miért és milyen módon okozna számára aránytalan sérelmet. Az indoklás nem megfelelő, amennyiben az általánosság szintjén kerül megfogalmazásra.

6.4. Tájékoztatás a Kbt. 73. § (4) bekezdése kapcsán

A Kbt. 73. § (4) bekezdésének megfelelően ajánlattevőnek az ajánlattétel során tájékozódnia kell a környezetvédelmi, szociális és munkajogi kötelezettségekről, amelyeknek a teljesítés helyén és a szerződés teljesítése során meg kell felelni. Az ajánlattevő ajánlata érvénytelen, ha nem felel meg ezen követelményeknek. Ajánlatkérő ezúton tájékoztatja az ajánlattevőket, hogy ezen kötelezettségekről az alábbiak szerint kérhető tájékoztatás:

Állami Népegészségügyi és Tisztiorvosi Szolgálat (ÁNTSZ)

Székhely: 1097 Budapest, Gyáli út 2-6.

Levelezési cím: 1437 Budapest, Pf. 839.

Telefon: +36-1-476-1100

Telefax: +36-1-476-1390

Honlap: www.antsz.hu

Országos Tisztifőorvosi Hivatal

Cím: 1097 Budapest, Albert Flórián út 2-6.

Levelezési cím: 1437 Budapest, Pf. 839.

E-mail: tisztifoorvos@oth.antsz.hu

Központi telefonszám: 06-1-476-1100

Nemzetgazdasági Minisztérium (NGM)

Székhely: 1051 Budapest, József nádor tér 2-4.

Postafiók címe: 1369 Budapest Pf.: 481.

Telefax: +36-1-795-0716

Telefon:

Közbeszerzési dokumentum – „Geo alátét és szorítólemezek beszerzése“ tárgyú tárgyalásos
közbeszerzési eljárásban

- NGM (József nádor tér 2-4.): +36 1 795-1400

- NGM (Kálmán Imre u. 2): +36 1 472-8000

- NGM (Honvéd u. 13-15): +36 1 374-2700

Ügyfélszolgálat e-mail: ugyfelszolgalat@ngm.gov.hu

Magyar Bányászati és Földtani Hivatal

Székhely: 1145 Budapest, Columbus u. 17-23.

Levelezési cím: 1590 Budapest, Pf. 95.

Telefon: +36-1-301-2900

Telefax: +36-1-301-2903

E-mail: hivatal@mbfh.hu

Honlap: www.mbfh.hu

Nemzeti Foglalkoztatási Szolgálat

Székhely: 1089 Budapest, Kálvária tér 7.

Levelezési cím: 1476 Budapest, Pf. 75.

Telefon: +36-1-303-9300

Telefax: +36-1-210-4255

Honlap: www.afsz.hu

Budapest Főváros Kormányhivatala

Munkaügyi Központ

Cím: 1082 Budapest, Kisfaludy u. 11.

Központi telefon: 477-5700

Központi fax: 477-5800

E-mail: fovaroskh-mk@lab.hu

7. FORMAI ELŐÍRÁSOK

7.1. Részvételi jelentkezések példányszáma és aláírása

A részvételi jelentkezéseket 1 (egy) eredeti papír alapú példányban és 1 (egy), a papír alapú példánnyal mindenben megegyező elektronikus másolati példányban kell benyújtani. A részvételi jelentkezés eredeti, papír alapú példányát zsinórral, lapozhatóan össze kell fűzni, a csomót matricával a részvételi jelentkezés első vagy hátsó lapjához rögzíteni, a matricát le

kell bélyegezni, vagy a részvételre jelentkező részéről erre jogosultnak alá kell írni, úgy hogy a bélyegző, illetőleg az aláírás legalább egy része a matricán legyen.

7.2. Hibák kijavítása

A részvételi jelentkezés nem tartalmazhat betoldásokat, törléseket vagy felülírásokat, azt az esetet kivéve, ha részvételre jelentkező javítja ki saját hibáját. Ilyenkor a részvételi jelentkezés aláírójának, illetve aláíróinak kézjegyükkal kell ellátniuk a javításokat.

7.3. A részvételi jelentkezések csomagolása, megjelölése

7.3.1. Az összeállított részvételi jelentkezést zárt csomagolásban kell benyújtani személyesen vagy postai úton a “MÁV Zrt., 1087 Budapest, Könyves Kálmán krt. 54-60. 307. sz. iroda” címre.

A benyújtott részvételi jelentkezés csomagolását az alábbi felirattal kell ellátni:

„Geo alátét és szorítólemezek beszerzése” nem bontható fel a részvételi határidő lejártá előtt”

A személyesen, vagy futár útján benyújtott részvételi jelentkezések átvételét az ajánlatkérő által felhatalmazott személy által aláírt elismervény igazolja.

A **postán feladott** részvételi jelentkezést ajánlatkérő akkor tekinti határidőn belül benyújtottnak, ha annak kézhezvételére a fent megjelölt címen a részvételi határidő lejártáig sor kerül. A **postán feladott részvételi jelentkezéseket tartalmazó csomagon fel kell tüntetni:** „Iktatóban nem bontható fel, azonnal a címzetthez továbbítandó”. A részvételi jelentkezés, vagy az azzal kapcsolatos postai küldemények elvesztéséből eredő kockázatot részvételre jelentkező viseli.

Amennyiben a részvételi jelentkezés a részvételi határidő lejártát követően érkezik meg ajánlatkérőhöz, az a Kbt. 73. § (1) bekezdés a) pontja alapján érvénytelennek minősül, és azt ajánlatkérő megőrzi.

7.3.2. Ha a csomagolást nem jelölik meg a fenti előírásnak megfelelően, az ajánlatkérő nem vállal felelősséget a benyújtott részvételi jelentkezés elkeveredéséért és idő előtti felbontásáért. A részvételi határidő lejártát követően érkezett részvételi jelentkezéseket ajánlatkérő a részvételre jelentkező személyének megállapítása céljából felbontja, amelyről külön jegyzőkönyvet készít.

8. A RÉSZVÉTELI JELENTKEZÉSEK FELBONTÁSA

A részvételi jelentkezések felbontásán a Kbt. 68. § (3) bekezdésben megjelölt személyek vehetnek részt.

Az ajánlatkérő a bontás alkalmával a Kbt. 68.§ (5) bekezdése szerint jár el, ismerteti a felolvasólapon feltüntetett következő adatokat:

- részvételre jelentkező(k) nevét, címét

Ajánlatkérő a részvételi jelentkezések bontásáról a Kbt. 68. § (6) bekezdése szerint jegyzőkönyvet készít, melyet 5 napon belül egyidejűleg minden részvételre jelentkező részére megküld.

9. RÉSZVÉTELI JELENTKEZÉSEK MÓDOSÍTÁSA, VISSZAVONÁSA

Részvételre jelentkező a Kbt. 55. § (7) bekezdésében foglaltak alapján a részvételi határidő lejártáig új részvételi jelentkezés benyújtásával módosíthatja jelentkezését, valamint az ajánlatkérőhöz intézett írásbeli nyilatkozattal a Kbt. 53. § (8) bekezdése alapján a részvételi határidő lejártáig visszavonhatja.

10. RÉSZVÉTELI JELENTKEZÉSEK ELBÍRÁLÁSA, HIÁNYPÓTLÁS, FELVILÁGOSÍTÁS KÉRÉS

Ajánlatkérő a Kbt. 69. §-a alapján megvizsgálja a részvételi jelentkezéseket abból a szempontból, hogy a részvételi jelentkezések megfelelnek-e a részvételi felhívásban, dokumentációban, valamint a jogszabályokban meghatározott feltételeknek.

Ajánlatkérő a Kbt. 71. §-a szerint, teljes körűen, korlátozás nélkül biztosítja a hiánypótlás lehetőségét.

Kbt. 71. § (6) bekezdése alapján ajánlatkérő újabb hiánypótlást rendel el, abban az esetben, ha részvételre jelentkező a hiánypótlás során új, a részvételi jelentkezésben korábban nem szereplő gazdasági szereplőt von be az eljárásba, és e gazdasági szereplőre tekintettel van szükség az újabb hiánypótlásra.

A korábban megjelölt hiányok a későbbi hiánypótlások során már nem pótolhatók.

Bírálati szempont a Kbt. 76. § (1) bekezdés a) pont szerinti legalacsonyabb ár.

12. TÁJÉKOZTATÁS A RÉSZVÉTELI SZAKASZ EREDMÉNYÉRŐL

Ajánlatkérő a Kbt. 79. §-ban meghatározottak szerint írásbeli összegezés megküldésével minden részvételre jelentkezőt egyidejűleg értesít a részvételi szakasz eredményéről.

13. AJÁNLATTÉTELI SZAKASZ

Ajánlatkérő a részvételi szakasz eredményéről szóló írásbeli összegezés megküldését követően, az alkalmasnak minősített jelentkező részére az ajánlattételi felhívást és dokumentációt a Kbt. 83.§ (3) bekezdésében foglaltak szerint térítésmentesen, elektronikus úton megküldi.

II. NYILATKOZAT MINTÁK

RÉSZVÉTELI JELENTKEZÉSBEN BENYÚJTANDÓ

FELOLVASÓLAP

Kbt. 66. § (5) bekezdése szerint
a MÁV Zrt. által indított
„Geo alátét és szorítólemezek beszerzése”
tárgyú közbeszerzési eljárásban

Részvételre jelentkező neve:	
lakcíme / székhelye:	
levelezési címe:	
telefonszáma:	
telefaxszáma:	
kapcsolattartójának neve:	
kapcsolattartójának telefonszáma:	
kapcsolattartójának telefaxszáma:	
kapcsolattartójának e-mail címe:	

<Kelt>

(Cégszerű aláírás)

NYILATKOZAT

Kbt. 66. § (4) bekezdése szerint

Alulírott (név), mint a(z) (cégnév)
cégjegyzésre jogosult/meghatalmazással igazolt¹ képviselője a MÁV Zrt. által „Geo alátét és
szorítólemezek beszerzése” tárgyban indított közbeszerzési eljárásban kijelentem, hogy a
Kbt. 66. § (4) bekezdésében foglaltaknak megfelelően a kis- és középvállalkozásokról,
fejlődésük támogatásáról szóló 2004. évi XXXIV. törvény szerint

mikro-vállalkozásnak /

kisvállalkozásnak /

középvállalkozásnak minősül /

nem tartozik a törvény hatálya alá.²

<Kelt>

(Cégszerű aláírás)

¹ megfelelő rész aláhúzendó vagy a nem releváns rész törlendő

² megfelelő rész aláhúzendó vagy a nem releváns rész törlendő

NYILATKOZAT

Kbt. 66. § (6) bekezdés a) - b) pontja szerint

Alulírott (név), mint a(z) (cégnév)
cégjegyzésre jogosult/meghatalmazással igazolt³ képviselője a MÁV Zrt. által indított „Geo
alátét és szorítólemezek beszerzése” tárgyú közbeszerzési eljárás vonatkozásában
kijelentem, hogy alvállalkozót az alábbiak szerint kívánunk igénybe venni:

a)

	A közbeszerzésnek azon részei(nek) megnevezése, melynek teljesítéséhez alvállalkozók kerülnek igénybe vételre	Ezen részek tekintetében igénybe venni kívánt és a jelentkezés benyújtásakor már ismert alvállalkozókat
1.		
2.		

b) A szerződés teljesítése során nem kívánok alvállalkozót igénybe venni.

<Kelt>

(Cégszerű aláírás)

³ megfelelő rész aláhúzendó vagy a nem releváns törlendő

NYILATKOZAT

Kbt. 65. § (7) bekezdése szerint

Alulírott (név), mint a(z) (cégnév)
cégjegyzésre jogosult/meghatalmazással igazolt⁴ képviselője a MÁV Zrt. által indított „Geo
alátét és szorítólemezek beszerzése” tárgyú közbeszerzési eljárás vonatkozásában
kijelentjük, hogy az előírt alkalmassági feltételeknek

a) önállóan kívánok megfelelni

vagy

b) más szervezet (vagy személy) kapacitására támaszkodva kívánok megfelelni az
alábbiak szerint:

Alkalmasság igazolásában résztvevő szervezet (neve, székhelye)	Alkalmassági követelmény részvételi felhívás szerinti megjelölése

<Kelt>

(Cégszerű aláírás)

⁴ megfelelő rész aláhúzendó vagy a nem releváns törlendő

NYILATKOZAT

Kbt. 58. § (3) bekezdése alapján

Alulírott (név), mint a(z) (cégnév)
cégjegyzésre jogosult /meghatalmazással igazolt⁵ képviselője a MÁV Zrt. által „Geo alátét
és szorítólemezek beszerzése” tárgyban indított közbeszerzési eljárásban kijelentem, hogy
ajánlattevő a szerződés teljesítéséhez nem vesz igénybe a Kbt. 62. § (1) és (2) bekezdés
szerinti kizáró okok hatálya alá tartozó alvállalkozót, valamint alkalmasság igazolására
igénybe vett más szervezetet.

<Kelt>

(Cégszerű aláírás)

⁵ megfelelő rész aláhúzendó vagy a nem releváns törlendő

NYILATKOZAT

folyamatban lévő változásbejegyzésről

Alulírott (név), mint a(z) (cégnév)
cégjegyzésre jogosult/meghatalmazással igazolt⁶ képviselője a MÁV Zrt. által „Geo alátét és
szorítólemezek beszerzése” tárgyban indított közbeszerzési eljárásban kijelentem, hogy
folyamatban lévő változásbejegyzés van/nincs⁷.

Amennyiben ilyen eljárás van folyamatban, akkor az, az alábbi tartalmú:

.....
.....
.....

<Kelt>

(Cégszerű aláírás)

⁶ megfelelő rész aláhúzendó vagy a nem releváns rész törlendő

⁷ megfelelő rész aláhúzendó vagy a nem releváns rész törlendő

NYILATKOZAT

üzleti titokról

Alulírott (név), mint a(z) (cégnév)
cégjegyzésre jogosult /meghatalmazással igazolt⁸ képviselője a MÁV Zrt. által „Geo alátét
és szorítólemezek beszerzése” tárgyban indított közbeszerzési eljárásban kijelentem, hogy
benyújtott részvételi jelentkezésünk jelen nyilatkozatban megjelölt és a jelentkezésben elkülönített
módon megjelenített része a Ptk. 2:47. § szerinti üzleti titoknak minősül, és ezzel összefüggésben ezek
nyilvánosságra hozatalát megtiltom.

Tudomásul veszem, hogy az üzleti titkot tartalmazó irat kizárólag olyan információkat
tartalmazhat, amelyek nyilvánosságra hozatala üzleti tevékenységünk szempontjából
aránytalan sérelmet okozna.

Az érintett dokumentum címe/megnevezése,
az érintett oldalszámok: –től –ig.

A Kbt. 44. § (1) bekezdése alapján az alábbiak szerint indokoljuk:

.....
.....
.....

<Kelt>

(Cégszerű aláírás)

⁸ megfelelő rész aláhúzendó vagy a nem releváns törlendő

7/b. sz. minta

NYILATKOZAT

üzleti titokról

Alulírott (név), mint a(z) (cégnév)
cégjegyzésre jogosult /meghatalmazással igazolt⁹ képviselője a MÁV Zrt. által „**Geo alátét
és szorítólemezek beszerzése**” tárgyban indított közbeszerzési eljárásban kijelentem, hogy
benyújtott részvételi jelentkezésünk üzleti titkot tartalmazó dokumentumot nem tartalmaz.

<Kelt>

(Cégszerű aláírás)

⁹ megfelelő rész aláhúzendó vagy a nem releváns törlendő

III. NYILATKOZATMINTÁK
UTÓLAGOS IGAZOLÁS ESETÉN BENYÚJTANDÓ

NYILATKOZAT

Kbt. 62. § (1) bekezdés k) pont kb) alpontjára vonatkozóan

Alulírott (név), mint a(z) (cégnév)
cégjegyzésre jogosult/meghatalmazással igazolt¹⁰ képviselője a MÁV Zrt. által „Geo alátét
és szorítólemezek beszerzése” tárgyban indított közbeszerzési eljárásban kijelentem, hogy
az általam képviselt céget – amely a jelen közbeszerzési eljárásban részvételre jelentkezőként
vesz részt –

a) olyan társaságnak minősül, amelyet szabályozott tőzsdén jegyeznek

vagy

b) olyan társaságnak minősül, amelyet nem jegyeznek szabályozott tőzsdén és a
pénzmosás és a terrorizmus finanszírozása megelőzéséről és
megakadályozásáról szóló 2007. évi CXXXVI. törvény 3.§ r) pontja szerinti tényleges
tulajdonosa:

A tényleges tulajdonos(ok) adatai	
név:	állandó lakóhely:

vagy

c) olyan társaságnak minősül, amelyet nem jegyeznek szabályozott tőzsdén és a
pénzmosás és a terrorizmus finanszírozása megelőzéséről és megakadályozásáról
szóló 2007. évi CXXXVI. törvény 3.§ r) pontja szerinti tényleges tulajdonosa nincsen,
ezért természetes személy hiányában a jogi személy vagy személyes joga szerint
jogképes szervezet vezető tisztségviselője/tisztségviselői az alábbi személyek:

¹⁰ megfelelő rész aláhúzendó vagy a nem releváns törlendő

Közbeszerzési dokumentum – „Geo alátét és szorítólemezek beszerzése“ tárgyú tárgyalásos
közbeszerzési eljárásban

A vezető tisztségviselő(k) adatai	
név:	állandó lakóhely:

<Kelt>

(Cégszerű aláírás)

A pénzmosás és a terrorizmus finanszírozása megelőzéséről és megakadályozásáról szóló 2007. évi CXXXVI. törvény
ra) az a természetes személy, aki jogi személyben vagy jogi személyiséggel nem rendelkező szervezetben közvetlenül vagy -
a Polgári Törvénykönyvről szóló 2013. évi V. törvény (a továbbiakban: Ptk.) 8:2. § (4) bekezdésében meghatározott módon -
közvetve a szavazati jogok vagy a tulajdoni hányad legalább huszonöt százalékával rendelkezik, ha a jogi személy vagy jogi
személyiséggel nem rendelkező szervezet nem a szabályozott piacon jegyzett társaság, amelyre a közösségi jogi
szabályozással vagy azzal egyenértékű nemzetközi előírásokkal összhangban lévő közzétételi követelmények vonatkoznak,
rb) az a természetes személy, aki jogi személyben vagy jogi személyiséggel nem rendelkező szervezetben - a Ptk. 8:2. § (2)
bekezdésében meghatározott - meghatározó befolyással rendelkezik,
rc) az a természetes személy, akinek megbízásából valamely üzleti megbízást végrehajtanak,
rd) alapítványok esetében az a természetes személy,
1. aki az alapítvány vagyona legalább huszonöt százalékának a kedvezményezettje, ha a leendő kedvezményezetteket már
meghatározták,
2. akinek érdekében az alapítványt létrehozták, illetve működtetik, ha a kedvezményezetteket még nem határozták meg, vagy
3. aki tagja az alapítvány kezelő szervének, vagy meghatározó befolyást gyakorol az alapítvány vagyonának legalább
huszonöt százaléka felett, illetve az alapítvány képviselőjében eljár, továbbá
re) az ra)-rb) alpontokban meghatározott természetes személy hiányában a jogi személy vagy jogi személyiséggel nem
rendelkező szervezet vezető tisztségviselője;

NYILATKOZAT

Kbt. 62. § (1) bekezdés k) pont kc) alpontja tekintetében

Alulírott (név), mint a(z) (cégnév)
cégjegyzésre jogosult/meghatalmazással igazolt¹¹ képviselője a MÁV Zrt. által indított „Geo
alátét és szorítólemezek beszerzése” tárgyú közbeszerzési eljárásban a Kbt. 62. § (1)
bekezdés k) pont kc) alpontjában foglaltaknak megfelelően ezennel kijelentem, hogy

a) nincs olyan jogi személy vagy személyes joga szerinti jogképes szervezet, amelyik
ajánlattevőben közvetetten vagy közvetlenül több mint 25%-os tulajdoni résszel vagy
szavazati joggal rendelkezik.

VAGY

b) van olyan *jogi személy vagy személyes joga szerinti jogképes szervezet*, amelyik
ajánlattevőben közvetetten vagy közvetlenül több mint 25%-os tulajdoni résszel vagy
szavazati joggal rendelkezik/rendelkeznek. Ez(ek) a gazdasági társaság(ok) a következő(k):

cégnév	székhely

Ezen társaság(ok) vonatkozásában a Kbt. 56. § (1) bekezdés k) pont kb) alpontjában
meghatározott kizáró okok nem állnak fenn.

<Kelt>

(Cégszerű aláírás)

¹¹ megfelelő rész aláhúzendó vagy a nem releváns törlendő

REFERENCIA NYILATKOZAT

Alulírott (név), mint a(z) (cégnév)
cégjegyzésre jogosult/meghatalmazással igazolt¹² képviselője a MÁV Zrt. által indított „Geo
alátét és szorítólemezek beszerzése” tárgyú közbeszerzési eljárás vonatkozásában
nyilatkozom, hogy az eljárást megindító felhívás feladásától visszafelé számított három éves
időszakban legjelentősebb szállításaink az alábbiak:

Szerződést kötő másik fél megnevezése, címe	Kontaktszemély megnevezése, elérhetősége (cím, telefonszám, e- mail cím)	Szerződés tárgya, mennyisége oly módon, hogy abból az alkalmassági követelménynek való megfelelés egyértelműen megállapítható legyen	Teljesítés ideje* (év, hónap, nap)	A teljesítés a szerződésnek és az előírás(ok)nak megfelelően történt-e (igen/nem)

* már teljesített szerződés esetén a szerződés megkötésének és befejezésének időtartamát év, hónap, nap megadásával vagy folyamatos teljesítés esetén a kezdés időpontját (év, hónap, nap) és a folyamatos teljesítésre való utalást az utolsó teljesítési nap megadásával, mely az eljárást megindító felhívás feladásának napjánál régebbi)

<Kelt>

(Cégszerű aláírás)

¹² megfelelő rész aláhúzendó vagy a nem releváns törlendő

IV. SZERZŐDÉSTERVEZET

Közbeszerzési dokumentum – „Geo alátét és szorítólemezek beszerzése“ tárgyú tárgyalásos
közbeszerzési eljárásban

Adásvételi keretszerződés

mely létrejött az alulírott napon és helyen, az alábbi Felek között:

Egyrészről:

MÁV Magyar Államvasutak Zártkörűen Működő Részvénytársaság

Székhely: 1087 Budapest, Könyves Kálmán krt. 54-60.

Számlavezető pénzintézete: Kereskedelmi és Hitelbank Zrt.

Számlaszáma: 10201006-50080430-00000000

Adóigazgatási száma: 10856417-2-44

Statisztikai jelzőszáma: 10856417-5221-114-01

Cégbírósága és cégjegyzékszám: Fővárosi Törvényszék Cégbírósága,
Cg. 01-10-042272

Képviseli: Pál László általános vezérigazgató-helyettes
dr. Somló József PBI beszerzési igazgató

mint Vevő – továbbiakban: Vevő,

Másrészről:

Székhely:

Számlavezető pénzintézete:

Számlaszáma:

Közbeszerzési dokumentum – „Geo alátét és szorítólemezek beszerzése“ tárgyú tárgyalásos
közbeszerzési eljárásban

Adóigazgatási száma:

Statisztikai jelzőszáma:

Cégbírósága és cégjegyzékszám:

Képviseli:

mint Eladó – továbbiakban: Eladó, (Vevő és Eladó a továbbiakban külön-külön Fél vagy együttesen Felek) – között az alábbi feltételekkel:

Előzmények

Vevő az EU Hivatalos Lapjában TED szám alatt részvételi felhívást tett közzé a közbeszerzésekről szóló 2015. évi CXLI. törvény (a továbbiakban: Kbt.) XV. fejezet szerinti közösségi értékhatárt elérő, árubeszerzésre irányuló hirdetmény közzétételével induló tárgyalásos eljárás megindítására. Eladó, mint Ajánlattevő az eljárásban a törvényes feltételeknek megfelelő érvényes ajánlatot nyújtott be, a részvételi felhívás szerinti bírálati szempontok alapján a legalacsonyabb árat tartalmazó ajánlat került kiválasztásra, így Vevő Eladót hirdette ki az eljárás nyerteseként.

Szerződő Felek rögzítik, hogy jelen keretszerződést a közbeszerzésekről szóló 2015. évi CXLI. törvény 131. § rendelkezései alapján a fent hivatkozott közbeszerzési eljárásra tekintettel, annak részeként írják alá.

A közbeszerzési eljárás során keletkezett minden dokumentum jelen keretszerződés elválaszthatatlan részét képezi.

A keretszerződés tárgya

Vevő a keretszerződés 4.2. pontjában meghatározott keretösszeg mértékéig eseti megrendelésekkel (lehívások) megrendeli, Eladó leszállítja a jelen keretszerződés 1. sz. mellékletében megjelölt geo alátét és szorítólemez termékeket az 1. sz. mellékletben rögzített nettó egységáron.

Vevő vállalja, hogy a jelen keretszerződés tárgyát szerződésszerű teljesítés esetén átveszi, és azok ellenértékét jelen keretszerződés 5. pontja szerint megfizeti.

Felek megállapodnak és Eladó kifejezetten tudomásul veszi, hogy Vevő csak a jelen keretszerződés 4.2. pontjában meghatározott lehívási kötelezettséggel terhelt összegre vállal megrendelési kötelezettséget. Felek rögzítik, hogy a keretösszeg előbbiekből adódó nem teljes mértékű lehívásából eredő bevételkiesés Eladó kockázata, mellyel kapcsolatban semmilyen jogcímen nem jogosult Vevő felé igényel fellépni.

Eladó köteles szerződéskötéstől számított 2 munkanapon belül a megajánlott termékekről cikkenként elektronikus képi katalógust készíteni. Cikkszámanként minden értelmezhető és lehetséges esetben minimum 1 db képre szükség van. A kép az adott cikkszámhoz tartozó eszközt, anyagot, műszaki paraméter(eke)t tartalmazza, amelynek minimális befoglaló mérete: 500x500 pixel, mérete 50-100 kB. Csak JPEG formátum az elfogadott. A kép nevének meg kell egyeznie az ajánlati sablonban szereplő tételszámokkal (xxxxxxxxxxx.jpg).

A keretszerződés hatálya, a teljesítés határideje

2.1. Hatálybalépés:

Felek a jelen keretszerződést határozott időtartamra, a keretszerződés mindkét Fél általi aláírásától számított 24 hónapra, vagy a jelen keretszerződés 4.2. pontja szerinti keretösszeg kimerüléséig kötik, de legkésőbb a 24. hónap végéig leadott utolsó megrendelés

Közbeszerzési dokumentum – „Geo alátét és szorítólemezek beszerzése“ tárgyú tárgyalásos
közbeszerzési eljárásban

szerződés szerű teljesítéséig hatályos. Amennyiben a keretszerződés aláírása Felek által nem egy időpontban történik, a későbbi aláírás időpontja a hatálybalépés kezdő napja.

2.2. Szállítás ütemezése:

Amennyiben Vevő az eseti megrendelésben ettől eltérően nem rendelkezik, az eseti megrendelés teljesítési határideje az eseti lehívás megküldésétől számított 60. nap.

Az eseti megrendeléseket Vevő (BW szám megjelöléssel) faxon vagy elektronikus formában küldi meg Eladó részére, amely megrendelés-megküldéssel az egyedi adásvételi szerződés létrejön és egyúttal kötelezettség keletkezik az eladói teljesítésére.

Az eseti megrendelések megküldése előtt Felek a mennyiség tekintetében előzetes egyeztetést folytatnak.

Eseti megrendelés a keretszerződés hatálybalépésétől számított 24. hónap végéig adható le.

Eladó köteles a megrendelések beérkezéséről Vevőnek faxon vagy elektronikus formában visszaigazolást küldeni, amelynek tartalmaznia kell a szállítási időpontot jelen keretszerződés rendelkezéseivel összhangban.

A teljesítés pontos idejéről Eladó a jelen keretszerződés 7. pontjában meghatározott átvevőket legalább 72 órával a teljesítés előtt köteles értesíteni.

Az eseti megrendelésnek minden esetben tartalmaznia kell a BW számot, közúti szállítás esetén a felhasználás pontos helyét is (EKAER bejelentéshez – irányítószám, település, utca, házszám vagy helyrajzi szám).

A teljesítés helye

MÁV Zrt. Pályavasúti Beszerzési Igazgatóság

Készlet- és Raktárgazdálkodási Osztály

Osztóraktár Vasúti Pálya

1131 Budapest, Madridi utca 9.

A szállítás az Eladó kötelezettsége, amely magában foglalja a Vevő által megjelölt helyszínre történő fuvarozást és annak költségeit is (pl. e-útdíj). A rakodás nem az Eladó kötelezettsége.

Vevő jogosult a teljesítési hely megváltoztatására, amelyből adódóan Eladó semmiféle többletköltség Vevő általi megtérítésére nem tarthat igényt.

A szerződéses keretösszeg és az egységár

4.1. Eladó vállalja, hogy a megrendelt termékeket a jelen keretszerződésben és mellékleteiben rögzítetteknek megfelelő minőségben és mennyiségben, határidőben leszállítja. A jelen keretszerződés 1. számú mellékletben rögzített egységárak tartalmazzák a teljesítéssel kapcsolatos összes költséget és díjat, így különösen a szállítási, csomagolási költségeket, a minőségi átvétel költségét, az esetleges vámköltséget.

4.2. Az 1. számú mellékletben meghatározott termékek vonatkozásában meghatározott szerződéses keretösszeg 24 hónapra összesen 700.000.000,- Ft + mindenkor hatályos Áfa, azaz hétszázmillió Ft + mindenkor hatályos Áfa, melyből a Vevő 420.000.000,- Ft + Áfa, azaz négyszázhuszmillió Ft + Áfa keretösszeg lehívására vállal kötelezettséget.

4.3. Felek megállapodnak, hogy amennyiben az adózás rendjéről szóló 2003. évi XCII. törvényben (a továbbiakban: Art.) 22/E. §-a, valamint az 5/2015. (II.27.) NGM rendelet alapján meghatározott - közúti fuvarozási tevékenységhez kapcsolódó - ún. EKAER szám bejelentési kötelezettség fennáll, az EKAER számra vonatkozó adminisztrációs és egyéb jogszabályi kötelezettség Eladót terheli. A kötelezettséggel kapcsolatos mulasztásból eredő, Vevőt érő minden kárért Eladó teljes felelősséggel tartozik.¹³

¹³ Belföldről történő szállítás esetén alkalmazandó.

Közbeszerzési dokumentum – „Geo alátét és szorítólemezek beszerzése“ tárgyú tárgyalásos
közbeszerzési eljárásban

Felek megállapodnak, hogy a teljesítés (szállítás) várható időpontjáról, valamint az adózás rendjéről szóló 2003. évi XCII. törvény (a továbbiakban: Art.) 22/E. §-a és az 5/2015. (II.27.) NGM rendelet alapján a Vevő által az állami adó- és vámhatóság részére bejelentendő adatokról és információkról az Eladó legalább 3 munkanappal korábban, írásban tájékoztatni köteles a Vevő jelen keretszerződésben meghatározott kapcsolattartóját, amennyiben a vonatkozó jogszabályi rendelkezések alapján a Vevőnek bejelentési kötelezettsége áll fenn.¹⁴

Számlázási és fizetési feltételek

5.1. A számlázás alapja a leszállított, szállítólevélen átvett, megszámlált, tételesen megállapított mennyiség. A kiállított számlán feltüntetett teljesítési időpontnak meg kell egyeznie a teljesítésigazoláson (szállítólevélen) feltüntetett teljesítés időpontjával.

5.2. Vevő a szerződés szerűen kiállított és a Vevő képviselője által igazolt számla összegét a számla Vevő általi kézhezvételét követő 30 naptári napon belül átutalással egyenlíti ki az Art. 36/A. § szerinti feltételek teljesülése esetén, tekintettel a Kbt. 135.§ (1), (5) és (6) bekezdéseiben foglaltakra. Eladó számlája azon a napon számít pénzügyileg teljesítettnek, amikor a Vevő bankszámláját számlavezető pénzintézete a számla összegével megterheli.

A számlán az Áfa törvényben előírtakon túl a következő adatokat fel kell tüntetni:

nettó egységárat (Ft+ÁFA/db),

mennyiséget (db),

a szerződés számát (40526-.../2016/MAV), és az elektronikus megrendelés (BW) számát.

Eladó köteles feltüntetni a számlán a Vevőtől kapott megrendelés számát, és a számlához mellékelni kell a Vevő által aláírt szállítólevelet. A rendelésszám, illetve mellékletek nélkül beérkezett számlákat a Vevő hiánypótlásra visszaküldi az Eladónak, és az Eladó által ismételt, szabályosan megküldött számla kiegyenlítésére a Vevő részére nyitva álló, jelen

¹⁴ Külföldről történő szállítás esetén alkalmazandó.

Közbeszerzési dokumentum – „Geo alátét és szorítólemezek beszerzése“ tárgyú tárgyalásos
közbeszerzési eljárásban

keretszerződés 5.2. pontjában rögzített határidő újratezdődik. A keretszerződés szerinti fizetési esedékesség a helyesen kiállított és hiánytalan számla Vevő általi kézhezvételétől számítandó. A BW rendelésszám, illetve mellékletek hiányából eredő késedelmes fizetés esetén az Eladó késedelmi kamat felszámítására nem jogosult.

5.3. Vevő előleget nem fizet, fizetési biztosítékot nem ad, és egyéb szerződést biztosító mellékkötelezettségek nem terhelik.

5.4. Eladó jelen keretszerződés terhére a teljesítés igazolását követően benyújtható számláján a jelen keretszerződés 4. pontjában és a jelen keretszerződés 1. sz. mellékletében meghatározott egységáron (nettó érték + Áfa) felül egyéb díj, költség felszámítására nem jogosult.

5.5. A Felek megállapodnak, hogy késedelmes fizetés esetén Eladó a fizetés esedékességét követő naptól a pénzügyi teljesítés napjáig a késedelemmel érintett naptári félév első napján irányadó jegybanki alapkamat 8 százalékponttal növelt összegének megfelelő mértékű késedelmi kamat felszámolására jogosult a Ptk.-ban (a Polgári Törvénykönyvről szóló 2013. évi V. törvény) meghatározott feltételekkel.

5.6. A MÁV Zrt.-vel szembeni bármilyen követelés engedményezése (ide értve annak faktorálását is), illetve a MÁV Zrt.-vel szembeni bármilyen követelésen zálogjog alapítása csak a MÁV Zrt. előzetes írásos jóváhagyásával lehetséges. A MÁV Zrt. írásos jóváhagyása nélküli engedményezéssel, zálogjog alapítással az Eladó szerződésszegést követ el a MÁV Zrt.-vel szemben, melynek alapján az Eladót kártérítési felelősség terhel.

5.7. A számlázási adatok: MÁV Zrt. 1087 Budapest, Könyves Kálmán körút 54-60.

Adószám: 10856417-2-44

A számla postázási címe: 1426 Budapest, Pf. 24.

5.8. Eladó nem fizet, illetve számol el a keretszerződés teljesítésével összefüggésben olyan költségeket, melyek a Kbt. 62. § (1) bekezdés k) pont ka)-kb) alpontja szerinti feltételeknek nem megfelelő társaság tekintetében merülnek fel, és melyek Eladó adóköteles jövedelmének csökkentésére alkalmasak. Eladó a keretszerződés teljesítésének teljes időtartama alatt tulajdonosi szerkezetét Vevő számára megismerhetővé teszi és a Kbt. 143.§ (3) bekezdés a) és b) pontjai szerinti ügyletekről Vevőt haladéktalanul értesíti.

5.9. A külföldi adóilletőségű Eladó köteles a keretszerződéshez arra vonatkozó meghatalmazást csatolni, hogy az illetősége szerinti adóhatóságtól a magyar adóhatóság közvetlenül beszerezhet az Eladóra vonatkozó adatokat az országok közötti jogsegély igénybevétele nélkül.¹⁵

5.10. Amennyiben a Vevő valamely okból a kifizetés visszatartására kényszerül, a jogszerű visszatartás következtében bekövetkező későbbi, részleges vagy teljes kifizetésből eredően a Vevő az Eladóval szemben semmiféle igényt – különös tekintettel a késedelmi kamat, kamat vagy egyéb költség megtérítésére irányuló igényre – nem érvényesíthet.

Szavatosság, jótállás

6.1. Eladó jog- és kellékszavatosságot vállal az általa szállított termékekre.

6.2. Jogszavatosság alapján Eladó felelősséget vállal azért, hogy harmadik személynek a keretszerződés tárgyán nincs olyan joga, amely Vevő tulajdonszerzését, birtoklását vagy

¹⁵ Külföldi adóilletőségű Eladó esetében alkalmazandó szerződéses elem

Közbeszerzési dokumentum – „Geo alátét és szorítólemezek beszerzése“ tárgyú tárgyalásos
közbeszerzési eljárásban

használati jogát akadályozza, vagy korlátozza. Ennek megszegése esetén Eladó Vevő felé felelősséggel tartozik.

6.3. Kellékszavatosság keretében Eladó szavatol azért, hogy a leszállított termék szerződésszerű, rendeltetésszerű használatra alkalmas, kifogástalan minőségű, hiba- és hiánymentes, megfelel a vonatkozó szabványnak, munkavédelmi, tűzvédelmi, egészségügyi és környezetvédelmi előírásoknak. Eladó szavatolja, hogy jelen keretszerződés tárgyát az ajánlatban meghatározott minőségben biztosítja. Eladó szavatol azért, hogy a leszállított termék megfelel a közbeszerzési eljárás közbeszerzési dokumentumaiban rögzített szabványoknak, előírásoknak.

6.4. Eladó a keretszerződés tárgyára jótállást vállal, melynek időtartama a szállítólevél kiállításának napjától számított 1 év. A jótállás időtartama alatt Eladó köteles saját költségén a hibás árut kicserélni.

6.5. A jótállási, illetve szavatossági igények érvényesítése nem zárja ki bármely más, a Vevőt megillető további polgári jogi igény érvényesítését.

Minőségi és mennyiségi átvétel

7.1. A minőségi átvétel a termék vizsgálati/átvételi jegyzőkönyv másolati példányával történik, amely a megrendelt termék minőségi azonosítását jelenti. Eladó a szállítólevelet csak a termék vizsgálati/átvételi jegyzőkönyvének birtokában állíthatja ki. A szállítólevél Vevő által megrendelt termék mennyiségi azonosítását jelenti. A termék tulajdonjoga és az azzal kapcsolatos kárveszély az átvétel helyén és az átadás-átvételi bizonylat (szállítólevél) kiállításának időpontjában száll át Vevőre.

7.2. Minőségi átvevő neve:

MÁV Központi Felépítményvizsgáló Kft. (1092 Budapest, Péceli u. 2.), ettől történő eltérés esetén Vevő Eladót írásban tájékoztatja.

7.3. Minőségi átvétel helye:

Eladó székhelye

7.4. A minőségi átvétel minden költsége Eladót terheli. A bemutatott, de visszautasított (hibás) termék minőségi vizsgálatának költsége is Eladót terheli, azt tovább nem háríthatja Vevőre. Eladó köteles a gyártáshoz felhasznált dokumentációt a minőségi átvétel alkalmával az átvevő részére az átvétel helyszínén biztosítani.

7.5. Vevő fenntartja magának a jogot, hogy minden átadott termékből mintát vegyen és a terméket vagy a mintát külön minőségi vizsgálatnak vesse alá. A mintavételezést Vevő által kijelölt MÁV Központi Felépítményvizsgáló Kft. (1092 Budapest, Péceli u. 2.) végzi, Eladó képviselője ezen igény esetén jelen lehet. A vizsgálatot ugyancsak a fenti vállalkozás végzi. Vizsgálat esetén a minőségi átvétel a vizsgálattal fejeződik be. Hibás termék megállapítása esetén az ellenőrző vizsgálat költsége Eladót terheli, hibátlan termék esetén Vevőt, amely utóbbi esetben a szállítás teljesítettnek tekintendő.

A mintában fellelt esetleges minőségi vagy mennyiségi hibát az ellenkező bizonyításáig a teljes szállítmányban meglévő hibának kell tekinteni. Az ellenkező bizonyítása Eladó kötelezettsége.

7.6. Mennyiségi átvevő:

MÁV Zrt. Pályavasúti Beszerzési Igazgatóság Készlet- és Raktárgazdálkodási Osztály Osztóraktár Vasúti Pálya (1131 Budapest, Madridi utca 9.) átvevője.

7.7. Az átvételkor nem észlelhető, a felhasználás során jelentkező egyéb hibákról Vevő az Eladó részére haladéktalanul írásbeli értesítést küld. Eladó köteles Vevő panaszait kivizsgálni és a kifogásokra írásos választ adni. Amennyiben megállapítást nyer, hogy a minőségi kifogás alapos, Vevő a Ptk. (2013. évi V. törvény) vonatkozó rendelkezései szerint érvényesíti jótállási, illetve szavatossági jogait. Az átvételt követően észlelt hiba esetén a termék visszaszállítása Felek megállapodása alapján történik. A visszaszállítás költsége Eladót terheli.

7.8. Felek a Polgári Törvénykönyvről szóló 2013. évi V. törvény (Ptk.) 6:187.§ (2) bekezdésében rögzítettektől eltérően megállapodnak abban, hogy Vevő jogosult a hibás teljesítési kötbér és a jótállási/szavatossági jogok együttes érvényesítésére. Amennyiben a vonatkozó, valamennyi jogalkalmazóra nézve kötelező érvényű, a peres eljárások során kikényszeríthető, egységesített jogértelmezés szerint a Ptk. idézett rendelkezése nem teszi lehetővé a hibás teljesítési kötbér és a jótállási/szavatossági jogok együttes érvényesítését, felek megállapodnak, hogy Vevő kizárólagos joga annak eldöntése, hogy hibás teljesítés esetén a hibás teljesítési kötbért vagy a jótállási/szavatossági jogait érvényesíti.

Szerződésszegés, kötbér

8.1. Szerződésszegésnek minősül minden olyan magatartás vagy mulasztás, amelynek során bármely Fél a jelen keretszerződés alapján őt terhelő bármely kötelezettségét megsérti.

8.2. Eladó az általa a jelen keretszerződés szerint végzett tevékenységért a Ptk. szerinti kártérítési felelősséggel tartozik. Eladó a jelen keretszerződés megszegésével okozott kárt köteles megtéríteni, ideértve a szolgáltatás tárgyában keletkezett kárt, a jogosult vagyonában keletkezett egyéb károkat és az elmaradt vagyoni előnyt. Felek a jogosult vagyonában keletkezett károkat és az elmaradt vagyoni előny körében megvalósuló károknak tekintik különösen, de nem kizárólagosan a vasúti tevékenységekből, ezen belül a pályahálózat működtetésével, létesítésével, fejlesztésével, üzemeltetésével, karbantartásával, megszüntetésével, a vasútbiztonsággal, a jogszabályokban meghatározott pályavasúti szolgáltatások nyújtásával, illetve ezek elmaradásából következő mindennemű kárt, a vasúti

személyszállítással, egyéb vállalkozó vasúti tevékenységgel összefüggő, továbbá a környezeti károk elhárításával összefüggő valamennyi kárt.

8.2. A Szerződő Felek Eladó nem teljesítése, késedelmes teljesítése, illetve hibás teljesítése esetére kötbérfizetésben állapodnak meg. A kötbér alapja a szerződésszegéssel érintett nettó érték. A Felek szerződésszegéssel érintett nettó érték alatt az alábbiakat értik:

- eseti megrendelés tekintetében az eseti megrendelés nettó ellenértékét;
- a teljes keretszerződés tekintetében 4.2. pont szerinti szerződéses keretösszeg teljesített lehívásokkal nem érintett részének nettó összegét;
- eseti megrendelés egy része esetén annak a résznek a nettó ellenértékét, amely szerződésszegéssel érintett.

A kötbérről kiállított számviteli bizonylat a terhelőlevél. Az Eladó a terhelőlevél kézhezvételét követő 8 napon belül köteles a megállapított kötbért megfizetni, mely határidő nem érinti a 8.5. pont szerinti esedékességet. Vevő a közbeszerzési eljárás alapján megkötött szerződésen alapuló ellenszolgáltatásból eredő tartozásával szemben csak az Eladó által elismert, egynemű és lejárt követelését számíthatja be.

8.4. A kötbér mértéke:

- késedelem esetén: minden késedelemben megkezdett naptári nap után a szerződésszegéssel érintett eseti megrendelés 0,5 %-a, maximum a szerződésszegéssel érintett eseti megrendelés értékének 20 %-a (katalógus képek késedelme esetén napi 500,- Ft/kép, de maximum a teljes szerződéses érték 20 %-a),
- nem teljesítés esetén: a szerződésszegéssel érintett nettó szerződéses érték 20 %-a,
- hibás teljesítés esetén a szerződésszegéssel érintett nettó szerződéses érték 15 %-a (katalógus képek esetén - azaz, ha Eladó nem megfelelő képet csatolt, vagy annak kiterjesztése vagy egyéb jellemzője nem felel meg jelen keretszerződésben rögzítetteknek - napi 500,- Ft/kép, de maximum a teljes szerződéses érték 20 %-a).

8.5. A kötbér esedékessé válik:

- késedelmi kötbér esetén, ha a késedelem megszűnik, vagy a póthatáridő lejár, vagy a kötbér mértéke a maximumot eléri,
- hibás teljesítési kötbér esetén, ha Vevő a hibás teljesítéssel kapcsolatos igényét Eladónak bejelentette,
- nem teljesítési kötbér esetén, ha Vevő a felmondását, vagy elállását Eladónak bejelentette.

8.6. Késedelem esetén az Eladó köteles a Vevő által megállapított póthatáridőn belül teljesíteni. A póthatáridő kitűzése az Eladót nem mentesíti a késedelmi kötbér megfizetésének kötelezettsége alól, azaz a póthatáridő beletartozik a késedelmi kötbérrel terhelt időszakba, nem minősül kötbérmentes időtartamnak. Amennyiben a késedelmi kötbér eléri a 8.4. pontban meghatározott maximumot a Vevő jogosult jelen keretszerződést választása szerint felmondani az Eladó súlyos szerződésszegésére hivatkozva.

8.7. Amennyiben Eladó teljesítése egyebekben bármely okból nem szerződésszerű (hibás teljesítés), úgy kötbért köteles fizetni, melynek mértéke a kötbéralap 15 %-a.

Hibás teljesítésnek minősül – különösen, de nem kizárólagosan – ha Eladó szerződésszegése okán a 7. pont szerinti vizsgálati módszerrel megállapított, minőségileg vagy mennyiségileg eltérő termék(ek)et szállít.

A jelen 8.7. pont alpontjaiban felsoroltakon kívül hibás teljesítésnek minősül minden olyan eset, amikor Eladó teljesítése nem felel meg a jelen keretszerződésben foglalt előírásoknak.

Ha Vevő hibás teljesítés esetén kicserélést kér, abban az esetben Vevő az érintett mennyiségre a kicserélés napjáig minden nap után a késedelmi kötbérrel megegyező mértékű kötbért érvényesíthet. Amennyiben Eladó a kicserélési kötelezettségének a kicserélésre megszabott határidőn belül nem tesz eleget, a hibával érintett, ki nem cserélt mennyiséget nem teljesítettnek kell tekinteni és Eladó köteles a szerződésszegéssel érintett rész (a ki nem cserélt mennyiség nettó ellenértéke) nettó értéke után nem teljesítési kötbért megfizetni.

Közbeszerzési dokumentum – „**Geo alátét és szorítólemezek beszerzése**“ tárgyú tárgyalásos
közbeszerzési eljárásban

A minőségi hibás teljesítés esetén a kicseréléssel kapcsolatos valamennyi költség az Eladót terheli.

8.8. Amennyiben az eseti megrendelés alapján teljesített minőségi hibás termékek mennyisége meghaladja a leszállított részmenyiség 5 %-át, úgy Vevő jogosult az eseti megrendelésétől elállni. Ez esetben Eladót kártérítés nem illeti meg, azonban Eladó köteles Vevő valamennyi írásban igazolt kárát megtéríteni (például magasabb áron történő beszerzés).

8.9. Amennyiben az eseti megrendelések alapján teljesített minőségi hibás termékek mennyisége a keretszerződés hatálya alatt meghaladja a leszállított mennyiség 5 %-át, úgy Vevő jogosult a keretszerződést azonnali hatállyal felmondani. Ezen esetben Eladót kártérítés nem illeti meg, azonban Eladó köteles Vevő valamennyi kárát megtéríteni (például magasabb áron történő beszerzés).

8.10. Szerződő Felek mentesülnek a szerződésszegésért való felelősség jogkövetkezményei alól, ha a Ptk. 6:142. §-ban foglaltak alapján jogszerűen kimentik magukat.

8.11. Vevő jogosult jelen pont szerinti kötbéreket meghaladó kárainak és szerződésszegésből eredő egyéb jogainak az érvényesítésére is.

8.12. Ha Eladó a várható szerződésszegéséről elvárható időben, de legfeljebb a körülmény felmerülésétől számított 48 órán belül nem tájékoztatja Vevőt, úgy az értesítés elmulasztása miatti kötbéreként felek a várható szerződésszegéssel érintett nettó szerződéses érték 10 %-át kötik ki, illetve abban az esetben, ha a szerződésszegés nem a teljesítéshez kapcsolódik, akkor ezen kötbér mértéke 50.000,- Forint/alkalom. Az értesítés elmulasztása miatti kötbér akkor is jár, ha a fél azon szerződésszegési felelősség alól, melyről értesítést kellett volna adnia, magát egyébként kimenti. A kötbér a Vevő ezzel kapcsolatos igényének bejelentésekor válik esedékessé.

Szerződés megszűnése

9.1. Szerződő Felek megállapodnak abban, hogy a jelen keretszerződés és/vagy az eseti megrendelés az alábbiakban meghatározott okok bekövetkezése esetén – a másik Félhez intézett írásbeli nyilatkozattal – azonnali hatályú, rendkívüli felmondás útján részlegesen vagy teljes egészében szüntethető meg.

9.2. Rendkívüli felmondási okok a Vevő részéről különösen:

a) Vevő jogosult jelen keretszerződést azonnali hatállyal felmondani abban az esetben, ha Eladó Vevő erre vonatkozó írásbeli figyelmeztetése és a szerződésszerű teljesítésre Vevő által meghatározott ésszerű – de legfeljebb 15 munkanapos – póthatáridőn belül sem teljesíti a jelen keretszerződés alapján fennálló kötelezettségeit.

b) Vevő jogosult azonnali hatállyal felmondani a jelen keretszerződést, ha Eladó együttműködési kötelezettségét súlyosan vagy ismétlődően megszegi vagy egyébként olyan magatartást tanúsít, amely jelen keretszerződés fenntartását lehetetlenné teszi.

c) Vevő jogosult jelen keretszerződést azonnali hatállyal felmondani Eladó által Vevő vagy Vevő szerződő partnerei jó hírnevét, harmadik személyekkel fennálló üzleti kapcsolatát veszélyeztető magatartás tanúsítása esetén.

d) Vevő jogosult jelen keretszerződést azonnali hatállyal, az Eladó ellen indult csődeljárás időtartama alatt bármikor felmondani a csődeljárásról és a felszámolási eljárásról szóló 1991. évi XLIX. törvényben foglalt korlátok figyelembevételével.

e) Vevő jogosult azonnali hatállyal felmondani a jelen keretszerződést abban az esetben, ha az Eladó ellen az illetékes bíróság jogerősen felszámolási eljárás lefolytatását rendeli el, és ennek következtében Vevő megítélése szerint bizonytalanná válik Eladó további szerződésszerű teljesítése.

f) Vevő jogosult a jelen keretszerződést azonnali hatállyal felmondani a keretszerződés 8. pontban foglaltak bekövetkezése esetén.

Közbeszerzési dokumentum – „**Geo alátét és szorítólemezek beszerzése**“ tárgyú tárgyalásos
közbeszerzési eljárásban

Fenti esetekben Eladót kártérítés vagy kártalanítás nem illeti meg és Eladó köteles a meghiúsulási kötbéren túlmenően Vevő valamennyi igazolt kárát megtéríteni. A Ptk. 6:141. §-ában foglaltakra is tekintettel Vevő – a teljesítés igazolt megkezdéséig való elállása vagy felmondása esetén – a keretszerződéssel elérni kívánt cél megvalósítására alkalmas szerződést köthet, és követelheti az Eladótól a keretszerződésben és a fedezeti szerződésben kikötött ellenértékek közötti különbség, továbbá a fedezeti szerződés megkötéséből eredő költségek megtérítését.

9.3. Rendkívüli felmondási okok az Eladó részéről különösen:

a) Eladó jogosult jelen keretszerződést azonnali hatállyal felmondani abban az esetben, ha Vevő Eladó erre vonatkozó írásbeli figyelmeztetése és a szerződésszerű teljesítésre Eladó által meghatározott ésszerű – de legalább 30 naptári napos – póthatáridőn belül sem teljesíti a jelen szerződés alapján fennálló kötelezettségeit.

b) Eladó jogosult azonnali hatállyal felmondani a jelen keretszerződést abban az esetben, ha Vevő ellen az illetékes bíróság jogerősen felszámolási eljárás lefolytatását rendeli el, és ennek következtében bizonytalanná válik a teljesítés elfogadása és annak ellenértékének Vevő, illetve Vevő képviselőjét a későbbiekben ellátó felszámoló által történő megfizetése.

c) Eladó jogosult azonnali hatállyal felmondani a jelen keretszerződést a Vevő ellen indult csődeljárás időtartama alatt bármikor, a csődeljárásról és a felszámolási eljárásról szóló 1991. évi XLIX. törvényben foglalt korlátok figyelembevételével.

9.4. Ha a teljesítési határidő lejártá előtt nyilvánvalóvá válik, hogy az Eladó jelen keretszerződésben vagy az eseti megrendelésben vállalt kötelezettségeit esedékességkor nem tudja teljesíteni, és a teljesítés emiatt a Vevőnek már nem áll érdekében, a Vevő elállhat az eseti megrendeléstől vagy a keretszerződéstől.

9.5. Szerződő Felek megállapodnak, hogy Vevő a jelen keretszerződés azonnali hatályú rendkívüli felmondással történő megszüntetése helyett választása szerint jogosult a jelen

Közbeszerzési dokumentum – „Geo alátét és szorítólemezek beszerzése“ tárgyú tárgyalásos
közbeszerzési eljárásban

keretszerződéstől vagy az adott eseti megrendeléstől vagy annak Vevő által behatárolt részétől (a teljesítés megkezdése előtt) elállni. Felek rögzítik, hogy Vevő eltérő rendelkezése hiányában a keretszerződés felmondása nem érinti a már szerződészerűen teljesített lehívásokat.

9.6. Felek rögzítik, hogy a jelen pontban foglalt megszűnési okok nem érintik a Felek jelen keretszerződésből eredő egyéb jogainak és kötelezettségeinek fennállását (pl. jótállásból eredő jogok és kötelezettségek, titoktartási kötelezettség, szerződésszegésért való felelősség).

9.7. Felek megállapodnak, hogy jelen keretszerződés megszűnése esetén az Eladó haladéktalanul köteles a jelen keretszerződés teljesítésével összefüggésben birtokába jutott valamennyi okiratot, adatot, információt saját költségén a Vevő részére visszajuttatni.

9.8. Vevő jogosult és egyben köteles a keretszerződést felmondani – ha szükséges olyan határidővel, amely lehetővé teszi, hogy a keretszerződéssel érintett feladata ellátásáról gondoskodni tudjon – ha

az Eladóban közvetetten vagy közvetlenül 25%-ot meghaladó tulajdoni részesedést szerez valamely olyan jogi személy vagy személyes joga szerint jogképes szervezet, amely tekintetében fennáll a Kbt. 62. § (1) bekezdés k) pont kb) alpontjában meghatározott valamely feltétel; vagy

az Eladó közvetetten vagy közvetlenül 25%-ot meghaladó tulajdoni részesedést szerez valamely olyan jogi személyben vagy személyes joga szerint jogképes szervezetben, amely tekintetében fennáll a Kbt. 62 § (1) bekezdés k) pont kb) alpontjában meghatározott valamely feltétel.

Vis maior

10.1. Mentésülnek a felek a szerződésszegés jogkövetkezményei alól, ha a teljesítés elmaradása vis maiorra vezethető vissza.

10.2. Vis maiornak minősül minden olyan rendkívüli, előre nem látható tény, körülmény, amely a szerződésszegő fél érdekkörén kívül esik, felek akaratától független és elháríthatatlan.

10.3. A vis maior bekövetkeztét – amennyiben annak tényét a felek bármelyike vitatja – hiteles módon igazolni kell. Emiatt az érintett határidő meghosszabbodik az igazolt esemény időtartamával, amelyről a Felek írásban előzetesen egyeztetnek.

10.4. A fenyegető vis maiorról és vis maior bekövetkeztéről, várható időtartamáról a Felek egymást haladéktalanul írásban kötelesek tájékoztatni. A fenyegető, vagy bekövetkező vis maiorról történő késedelmes tájékoztatásból származó kárért a késedelmes tájékoztatásért felelős Fél felel.

Bejelentési kötelezettségek

11.1. A Szerződő Felek a keretszerződés teljesítése során együttműködni kötelesek. Ennek során a Felek minden olyan akadályról vagy körülményről, amely a keretszerződés teljesítése szempontjából lényeges, kötelesek egymást szóban vagy írásban haladéktalanul értesíteni.

11.2. A Felek az adataikban bekövetkező mindennemű változást, különösen a cég címének, bankszámlaszámának és adószámának változását a másik Féllel a változást követő 3 napon belül írásban kötelesek közölni. Ezen bejelentési kötelezettség elmulasztásából, vagy késedelmes teljesítéséből fakadó minden kárért a mulasztó felet terheli a felelősség.

11.3. A Szerződő Felek a jelen keretszerződésben foglalt valamennyi hivatalos értesítést vagy más közlést írásban kötelesek megküldeni a másik Fél részére, amely akkor tekintendő

Közbeszerzési dokumentum – „Geo alátét és szorítólemezek beszerzése“ tárgyú tárgyalásos
közbeszerzési eljárásban

kézbcsítettnek, ha azt személyesen adják át a címzettnek vagy postán tértivevényes ajánlott küldeményként küldték meg a címzettnek, és a címzett az átvételt igazolta, illetve ha telefaxon került elküldésre az átvétel megtörténtének visszaigazolásával. Elektronikus úton történő közlés esetén az e-mail tértivevényében (olvasási visszaigazolásban) jelzett időpontban, ennek hiányában a feladást követő munkanapon, kivéve, ha a levélre „Házon kívül” visszaigazolás érkezett.

11.4. Eladó az alvállalkozók igénybevételel kapcsolatban a Kbt. 138. § (3), valamint (4) bekezdései alapján jár el.

Szerződésmodosítás

12.1. Jelen keretszerződés módosítása csak a Felek kölcsönös megegyezésével, írásban, a Kbt. 141. § feltételei szerint lehetséges. Véleményeltérő nyilatkozattal a szerződésmodosítás – semmilyen kikötés esetén – nem hatályosul, az esetleges véleményeltérés szerződésmodosítás kezdeményezésének tekintendő. Nem minősül a keretszerződés módosításának a Felek nyilvántartott adataiban, így különösen a székhelyében, képviselőiben, a kapcsolattartók személyében, bankszámlaszámában bekövetkező változás.

A kapcsolattartók bármilyen nyilatkozata kizárólag az operatív együttműködés keretében értelmezhető, nem tekinthető a jelen keretszerződés módosításának, tartozás elismerésnek, kötelezettségvállalásnak, illetve jogról való lemondásnak. Ez utóbbi nyilatkozatok megtételére a cégjegyzésre jogosult képviselők jogosultak

12.2. A jelen keretszerződésben foglalt bármely jogosultság részbeni vagy teljes átruházáshoz a másik Fél előzetes írásbeli hozzájárulása szükséges. Kivételt képez ez alól a jelen keretszerződés 16.4. pontjában megfogalmazott eset.

Eljárás jogvita esetén

Közbeszerzési dokumentum – „Geo alátét és szorítólemezek beszerzése“ tárgyú tárgyalásos
közbeszerzési eljárásban

Jelen keretszerződés végrehajtásával kapcsolatos minden vitás kérdést a Felek békés úton kísérelnek megoldani. A békés úton nem rendezhető vitás kérdések eldöntésére a szerződő felek kötelezik magukat, hogy a jogvitát a polgári perrendtartásról szóló 1952. évi III. törvény szabálya szerinti hatáskörrel rendelkező, illetékes bíróság előtt rendezik.

Titoktartás

14.1. Felek a másik Fél előzetes írásbeli egyetértése nélkül nem hozhatják nyilvánosságra azon adatokat, információkat, amelyekhez a keretszerződés teljesítése érdekében, illetve annak során jutottak. Amennyiben az adatok ismertetése elkerülhetetlen, a nyilvánosságra hozásnak bizalmasnak kell lennie, és az csak a keretszerződés teljesítése céljából szükséges mértékig terjedhet.

E kötelezettség nem terjed ki azokra az információkra,

amelyeket Felek képviselőinek meg kell osztaniuk ellenőrző szervekkel;

amelyek közzétételére, illetve rendelkezésre bocsátására Feleket bírósági/hatósági határozat, jogszabály, EU jogi aktusa kötelezi;

amely egyébként jogszerűen válik elérhetővé a Felek számára.

14.2. A jelen keretszerződés szerinti titoktartási kötelezettség a keretszerződés megszűnését követő 3 (három) évig fennmarad.

14.3. Az a Fél, aki a jelen keretszerződésben foglalt titoktartási kötelezettséget megszegi, a másik Féllel, illetve harmadik személyekkel szemben teljes kártérítési kötelezettséggel tartozik helytállni.

Jogszabályok

A jelen keretszerződésben nem rögzített kérdésekben a mindenkor hatályos magyar jogszabályok, elsősorban a Kbt. és a Polgári Törvénykönyv rendelkezései irányadóak.

Egyéb rendelkezések

16.1. Eladó megismerte és elfogadja a MÁV Zrt. Etikai Kódexét (<http://www.mavcsoport.hu/mav-csoport/etikai-kodex>), az abban foglalt értékeket a jogviszony fennállása alatt magára nézve mérvadónak tartja. Kijelenti, hogy vitás eset felmerülésekor a Vevő által lefolytatott eljárásban együttműködik a vizsgálókkal. Vállalja, hogy a Vevő nevében eljáró személy(ek) Etikai Kódexet sértő cselekményé(ei)t jelzi a Vevő által működtetett etikai bejelentő és tanácsadó csatornán keresztül.

16.2. Felek vállalják, hogy nem tanúsítanak olyan magatartást, amellyel egymás vagy kapcsolt vállalkozásaik jogos gazdasági érdekeit veszélyeztetnék. Ide tartozik a szerződés megkötésétől Felek vagy kapcsolt vállalkozásaik munkajogi állományába tartozó munkavállalók közvetett vagy közvetlen foglalkoztatása is. Ennek biztosítása érdekében Eladó kötelezettséget vállal arra, hogy a szerződéssel összefüggésben, annak teljesítése során sem Vevőnél, sem annak kapcsolt vállalkozásainál munkaviszonyban lévő alkalmazottat sem közvetlenül, sem közreműködőik útján nem foglalkoztatnak, kivéve, ha ebbe a Vevő előzetesen írásban beleegyezett. Ezen szabály megsértése szándékos károkozásnak minősül és az Eladót teljes kártérítési felelősség terheli. A rendelkezés betartását Vevő Biztonsági Igazgatósága útján bármikor jogosult ellenőrizni.

16.3. Eladó a jelen keretszerződés aláírásával kijelenti és szavatolja, hogy a jelen keretszerződés alapján végzett tevékenységét olyan módon teljesíti, amely megfelel a jogszabályi előírásoknak, a tevékenysége jellegére vonatkozó, általánosan elfogadott szakmai normáknak és szokásoknak.

16.4. Eladó tudomásul veszi, hogy abban az esetben, ha a MÁV Zrt. „szárazföldi szállítást kiegészítő szolgáltatás” megnevezésű fő tevékenységét, vagy a keretszerződés szempontjából releváns tevékenységét a keretszerződés hatálya alatt más gazdasági társaság veszi át, úgy

Közbeszerzési dokumentum – „Geo alátét és szorítólemezek beszerzése“ tárgyú tárgyalásos
közbeszerzési eljárásban

ezen gazdasági társaság az Eladó külön hozzájárulása nélkül jogosult a keretszerződésbe – a Kbt. rendelkezéseivel összhangban – a MÁV Zrt. pozíciójában belépni és annak kötelezettségeit átvállalni, illetve jogait gyakorolni, feltéve, hogy ezen szerződéses jogutódlás az Eladó jogait nem csorbítja, kötelezettségeinek teljesítését nem teszi terhesebbé.

16.5. Eladó kijelenti, hogy a Kbt. 65.§ (8) bekezdés c) pontja vonatkozásában az ajánlatban becsatolt nyilatkozatnak megfelelően a kapacitást nyújtó szervezet (személy) tudomásul veszi, hogy a Kbt. 65.§ (8) bekezdés c) pontja értelmében a törvény erejénél fogva a Ptk. 6:419. §-ában foglaltak szerinti kezesként felel a Vevőt az Eladó teljesítésének elmaradásával vagy hibás teljesítésével összefüggésben ért kár megtérítéséért.¹⁶

16.6. Eladó alvállalkozó(k), közreműködők igénybevételére a Kbt.-ben foglaltaknak megfelelően jogosult. Vevő az Eladó alvállalkozóival nem áll szerződéses kapcsolatban. Eladó köteles gondoskodni az általa a teljesítésbe bevont alvállalkozókat megillető díjak alvállalkozók felé történő megfizetéséről, és az alvállalkozók nem jogosultak semmilyen díj-, költség-, vagy egyéb követeléssel Vevővel szemben fellépni. Munkájukért Eladó úgy felel, mint sajátjáért. Ezzel összefüggésben Eladó köteles alvállalkozóját/alvállalkozóit tájékoztatni, hogy a közöttük fennálló keretszerződés közbeszerzés megvalósításához kapcsolódik, továbbá arról, hogy a keretszerződés és ennek teljesítése az Art. 36/A.§-a alá tartozik.

Amennyiben fenti kötelezettségét elmulasztja, annak valamennyi következményét Eladó köteles viselni.

Felek alvállalkozó alatt nemcsak a Kbt. 4.§ 2. pontja szerinti alvállalkozót, hanem a Ptk. szerinti közreműködőt is értik.

Eladó a keretszerződésben megnevezett alvállalkozó(k) személyét csak a Vevő egyetértésével és a Kbt. 132. §-ában foglalt korlátozásokkal változtathatja meg.

Eladó az alvállalkozók igénybevételével kapcsolatban a Kbt. 128. § (2)-(5) bekezdései alapján jár el.

¹⁶ A Kbt. 55. § (6) bekezdés c) pontjának alkalmazása esetén alkalmazandó szerződéses tartalom.

Közbeszerzési dokumentum – „Geo alátét és szorítólemezek beszerzése“ tárgyú tárgyalásos
közbeszerzési eljárásban

16.7. Eladó jelen keretszerződést aláíró képviselője a Ptk. 3:31.§-ára is különös figyelemmel a jelen keretszerződés aláírásával kijelenti és teljes körű személyes felelősséget vállal azért, hogy a jelen keretszerződés vonatkozásában képviseleti joga nincs korlátozva és nyilatkozattétele nincs feltételhez vagy jóváhagyáshoz kötve. Amennyiben az aláíró nyilatkozattétele feltételhez vagy jóváhagyáshoz van kötve harmadik személyekkel szemben, akkor jelen keretszerződés aláírásával nyilatkozik arról, hogy a feltétel bekövetkezett, vagy a szükséges jóváhagyást megszerezte, illetve a korlátozás nem terjed ki a jelen keretszerződés megkötésére és aláírására. Szerződő Felek rögzítik, hogy az esetleges korlátozás megszegéséből eredő teljes felelősség az aláírót terheli, a korlátozás a Vevővel szemben nem hatályos és annak semmilyen következménye a Vevőt nem terheli.

Jelen keretszerződést a Felek erre felhatalmazott képviselői elolvasás után, mint akaratukban mindenben megegyezőt jóváhagyólag, cégszerűen aláírják.

Mellékletek:

sz. melléklet: Termékek és egységárak

Budapest, 2016. év hó napján

.....
Pál László

.....
dr. Somló József

általános vezérigazgató-
helyettes

PBI beszerzési igazgató

MÁV Zrt.

VEVŐ képviseletében

ELADÓ

V. MŰSZAKI KÖVETELMÉNYEK

Közbeszerzési dokumentum – „Geo alátét és szorítólemezek beszerzése“ tárgyú tárgyalásos
közbeszerzési eljárásban

A szerződésben foglalt termékre vonatkozó műszaki, minőségi előírásokat az MSZ 5783-80 szabvány és MÁV SZ 2946 sz. szabványok tartalmazzák.

Minőségi átvétel:

Minőségi átvevő neve: MÁV Központi Felépítmény-vizsgáló Kft. (1092 Budapest, Péceli u. 2.)

A minőségi átvétel minden költsége eladót terheli.

A minőségi átvétel díját a nyertes ajánlattevő az ajánlati árban jogosult érvényesíteni, azt külön nem számíthatja fel.

A MÁV KFV Kft. a felépítményi anyagok minőségi átvételét a jóváhagyott műszaki specifikációk (MSZ, MÁVSZ, ÉME, NMÉ, műszaki szállítási feltételek, jóváhagyott rajzok) előírásai alapján végzi.

A minőségi átvételre felajánlott darabszámú vizsgálati tétel teljes darabszámban történt legyártását követően a gyártónál/szállítónál mintavételezés történik. A jóváhagyott műszaki specifikációk szerinti méretellenőrzések, vizsgálatok, a bizonylati album tartalmának és megfelelőségének ellenőrzése. A kísérő bizonylatok gyártó (forgalmazó) általi átadását követően az átvevő vizsgálati/átvételi dokumentációt állít össze.

A gyártónak/szállítónak díjmentesen az alábbi dokumentumokat kell biztosítania az átvételre felajánlott tételhez kapcsolódóan:

- a szállított tételre vonatkozó alapanyag bizonylat, MSZ EN 10204:2005, 3.1 típus,
- az MSZ EN 10204:2005 szabvány szerinti, a szállított tételre vonatkozó, a vizsgálatok eredményét tartalmazó gyártóműi 3.1 típusú szakértői minőségi bizonyítvány,
- teljesítmény nyilatkozat (a 305/2011/EK alapján) – építési termék esetében,
- a szállított tétel szállítólevelei.

Fénykép-katalógus

Ajánlatkérő felhívja T. részvételre jelentkezők figyelmét arra, hogy a szerződés tárgyát képező termékekről a nyertes ajánlattevőnek fényképeket kell mellékelnie.

A katalógus elkészítéséhez ajánlatkérő az ajánlatok elbírálását követően az összegezésben nyertes félként (1. helyen) megjelölt ajánlattevő részére 2 munkanapon belül megküldi a termékek MÁV tételszámát, pontos megnevezését, mennyiségi egységét és egyéb paramétereit.

Ajánlattevő kötelezettsége, hogy a megajánlott termékekről elektronikus CD adathordozón MÁV katalógust kell átadnia Ajánlatkérőnek továbbtérítés nélkül. A katalógust tételesenként úgy kell elkészíteni, hogy a file megnevezése megegyezzen a MÁV tételszámmal, kiterjesztése JPEG formátum és tartalmazza az alábbiakat.

- Fotó (JPEG formátum)
- Műszaki leírás
- Gyári katalóguslap (ahol elérhető)

Fényképek küldésére vonatkozó elvárások:

- cikkszámanként minden értelmezhető és lehetséges esetben minimum egy képre szükség van,
- kép az adott cikkszámhoz tartozó eszközt, anyagot, műszaki paraméter(ek)e)t tartalmazza,
- maximális befoglaló méret: 500x500 pixel, mérete ~50-100 Kb körüli legyen,
- csak JPG formátumot tudunk elfogadni
- képek küldése cikkszám.jpg-ként (pl. 0123456789.jpg)

Ha a termék jellemzőjéről kísérő dokumentum is rendelkezésre áll (műszaki adatok), az Ajánlattevő a képpel azonos módon - cikkszám_1.jpg stb. formátumban – küldje meg.

A katalógusban csak azon tételek szerepelhetnek, melyek a szerződésben rögzítve vannak.

Az ajánlatkérő a katalógust online igénylési rendszerének üzemeltetéséhez kívánja felhasználni.

Kérjük tehát kizárólag olyan kép csatolását, amely nyertesség esetén szállításra kerül.

A katalógus átadásának határideje: szerződéskötést követő 2 munkanap.

A határidőben elektronikus formában át nem adott katalógus kötbérfizetési kötelezettséget von maga után.

A kötbér mértéke a katalógus képek

- a) késedelme esetén napi 500,- Ft/kép, de maximum a teljes szerződéses érték 20 %-a,

Közbeszerzési dokumentum – „**Geo alátét és szorítólemezek beszerzése**“ tárgyú tárgyalásos
közbeszerzési eljárásban

- b) hibás teljesítése - azaz, ha az Ajánlattevő nem megfelelő képet csatolt, vagy annak kiterjesztése vagy egyéb jellemzője nem felel meg jelen dokumentumban rögzítetteknek - esetén napi 500,- Ft/kép, de maximum a teljes szerződéses érték 20 %-a.

A kötbér pénzügyi elszámolása megegyezik a szerződéstervezetben rögzítettekkel.

SZABVÁNYOK ÉS MŰSZAKI RAJZOK

Közbeszerzési dokumentum – „Geo alátét és szorítólemezek beszerzése“ tárgyú tárgyalásos
közbeszerzési eljárásban

2. kiadás, 1987. május

Tartalmazza a Sz. K. 1983. évi számában megjelent helyesbítést.

625.143.52

 Magyar Népköztársasági Országos Szabvány	ALÁTÉTLEMEZ NAGYVASÚTI SÍNHEZ	MSZ 5783–80
		Az MSZ 5783–70 helyett
		C 42
Подкладки для рельсов магистраль- ных железных дорог		Steel sleepers for railway rails
<p>Az állami szabványok hatályára vonatkozó rendelkezéseket a szabványosításról szóló 19/1976. (VI. 12.) MT számú rendelet 5–12. §-ai tartalmazzák.</p> <p>A KGST-szabványoknak és a magyar állami szabványoknak a külkereskedelemben való alkalmazását a külkereskedelmi miniszter és a Magyar Szabványügyi Hivatal elnöke a 12/1978. (KKÉ. 14.) KkM-MSZH számú együttes utasításban szabályozta. Az utasítás hatályát a szövetkezetekre a 8/1978. (X. 28.) KkM számú rendelet terjesztette ki.</p> <p>A szabványban szereplő megjelöléseket, rajz- és betűjeleket, megnevezéseket, minőségi osztály megjelöléseket, valamint a szabványban meghatározott fogalmakat csak az állami szabványban meghatározott értelemben szabad használni, abban az esetben is, ha a szabványtól való eltérés egyébként nincs engedélyhez kötve (19/1976. (VI. 12.) MT számú rendelet II. §).</p>		
<p>E szabvány tárgya az 54, a 48, a 34 és a 23 rendszerű nagyvasúti sínekhez alkalmazható különböző típusú alátétlemez.</p> <p>1. ALAK, MÉRETEK</p> <p>1.1. Az alátétlemezek alakja és méretei feleljenek meg az 1. és a 2. táblázat, illetve az 1.–5. ábrák előírásainak.</p> <p>1.2. A hengerelt szálakból a darabolást hidegen, forgácsoló-művellettel kell elvégezni. Külön előírásra a darabolás és lyukasztás nyírással is végezhető, ha a nyírással okozott végtorzulás a tőrésen belül marad.</p> <p>1.3. Daraboláskor és lyukasztáskor csak olyan mértékű alakváltozás engedhető meg, hogy az alátétlemez a síkra fektetve a síkkal érintkező felülete a teljes felfekvő felületnek legalább 75 %-a legyen.</p> <p>1.4. A lyukak és véglapok élein, valamint a forgácsolással megmunkált egyéb éleken sorja nem lehet.</p> <p>2. FELÜLET</p> <p>2.1. A megmunkálatlan, hengerelt felületen legfeljebb 0,5 mm gödrösség, dudor vagy hengerlési rálapolás lehet. A sín talpával és a talp szélével érintkező felületen az érintkezést akadályozó egyenetlenség nem megengedett.</p> <p>2.2. Az alátétlemezen szabad szemmel látható repedés nem lehet.</p> <p>3. ANYAG</p> <p>Az anyagminőség feleljen meg az MSZ 500 szerint A 44 jelű acélnek. Egyéb acélminőségre külön kell megállapodni.</p>		
A jóváhagyás időpontja: 1980. október 3.		A hatálybalépés időpontja: 1981. április 1.

MAGYAR SZABVÁNYÜGYI HIVATAL

120

(12 oldal)

Közbeszerzési dokumentum – „Geo alátét és szorítólemezek beszerzése“ tárgyú tárgyalásos közbeszerzési eljárásban

MSZ 5783-80

- 2 -

1. táblázat													
Az alátétlemez neve	Bázisjel	Sínrendszer	Ábraszám	Típuszám	Lyukszám	mm					Tömeg kg/db	Tömeg-tűrési %	A b és L merőlegesége b-re vonatkoztatva mm
						L	b	l_1	l_2	l_3			
Bordás hajlás nélküli (GEO)	2 horony	54	1a	54 – 351	2	360 ⁺⁶ 0	110 ⁺³ 0	310 ± 0,5	141,5 ⁺¹ 0	86,5 ± 0,5	21 ± 0,5	5,00	± 2,5
			1b	54 – 352	4	150 ± 3			84,25 ± 0,5			6,90	
	1 horony	48	1a	48 – 401	2	110 ⁺³ 0			121 ⁺¹ 0	94,5 ± 0,5		4,95	
			1b	48 – 402	4	150 ± 3		270 ± 0,5		74,5 ± 0,5		6,44	
Bordás hajlás nélküli kettős			1c	48 – 403	8	324 ⁺⁶ 0	420 ± 3			≈ 74,5		16,40	

Közbeszerzési dokumentum – „Geo alátét és szorítólemezek beszerzése“ tárgyú tárgyalásos közbeszerzési eljárásban

- 3 -

MSZ 5783-80

2. táblázat														Tömeg- tűrés %				
Az alátétlemező neve	Sűrítési- szint	Abraszín	Típuszám	Lyuk- szám	Lyuk- elrendezés*	L	b	l ₁	l ₂	l ₃	l ₄	h ₁	h ₂		s	d	Tömeg kg/db	
														mm				
54		3	54-521	2	1, 2	222 ± 3		167 ⁺¹ ₀	141,5 ⁺² ₀	83,5	80 ± 0,5	21 ± 0,75	27 ± 0,75	9 ± 0,5	27 ⁺¹ ₀	4,70	+5 -2	
			54-522	3	1, 3, 4											4,60		
			54-523	4	1, 2, 3, 4													4,50
			48-551	2	1, 2,													4,50
48 Egyszerű nyitott 1/20 hajlítású			48-553	3	1, 3, 4	212 ± 3	160 ± 3	147 ⁺¹ ₀	121,5 ⁺² ₀	73,5	64 ± 0,5	19 ± 0,75	25 ± 0,75	7 ± 0,5		4,40	+5 -2	
			48-555	4	1, 2, 3, 4											4,24		
			34-581	2	1, 2													3,19
			34-582	3	1, 3, 4	180 ± 3		125 ⁺¹ ₀	105,5 ⁺² ₀	62,5	15 ± 0,75	20,2 ± 0,75	5 ± 0,5			3,09		
34		●	34-583	4	1, 2, 3, 4										21 ⁺¹ ₀	3,00	+3 -1	
			23-591	2	1, 2											2,50		
			23-592	3	1, 3, 4	170 ± 3	150 ± 3	109 ⁺¹ ₀	89,5 ⁺² ₀	54,5	55 ± 0,5	17,5 ± 0,5	4 ± 0,5			2,45		
			23-593	4	1, 2, 3, 4											2,40		

* A lyukelrendezés az ábrákon látható.

MSZ 5783-80

- 4 -

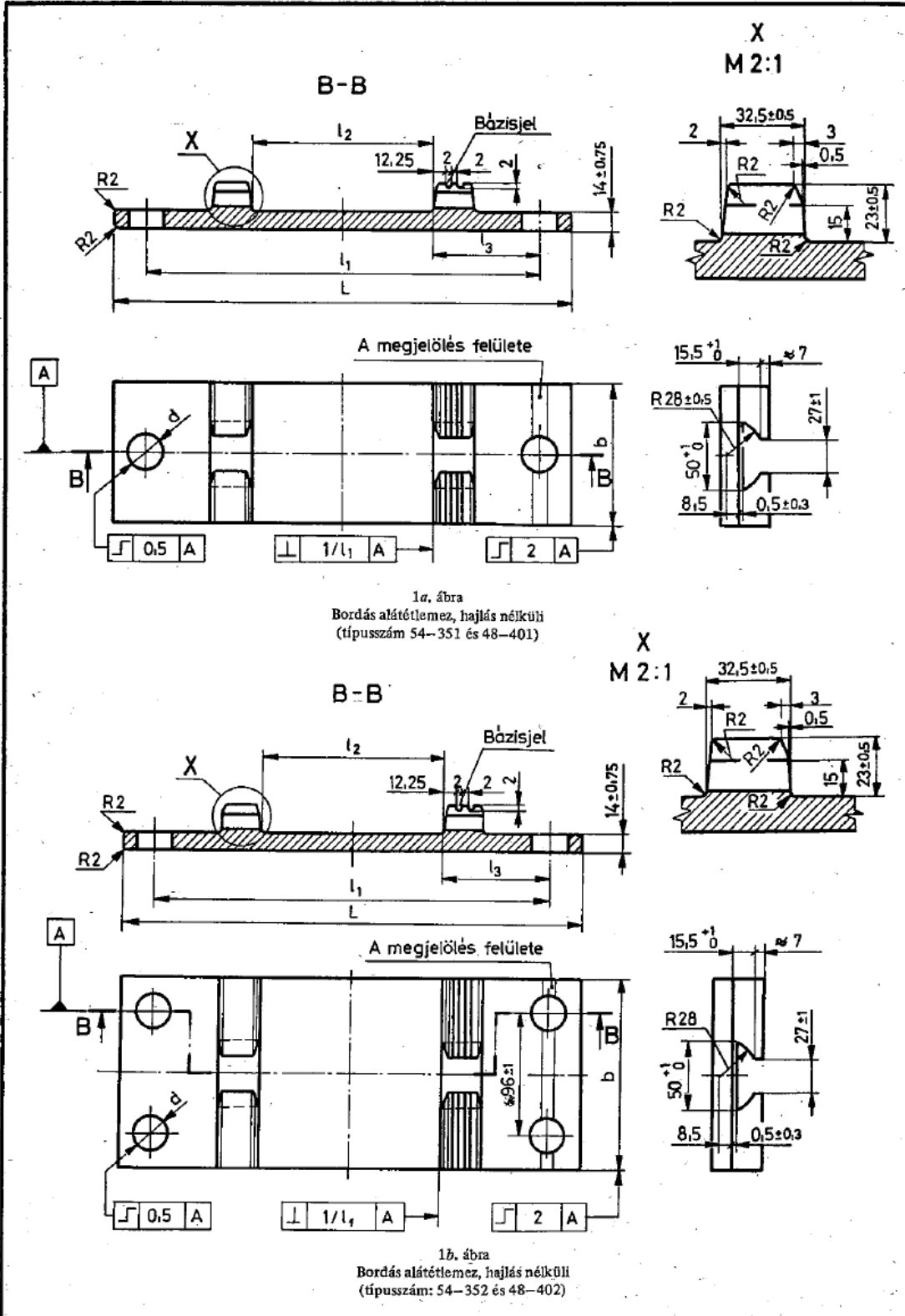

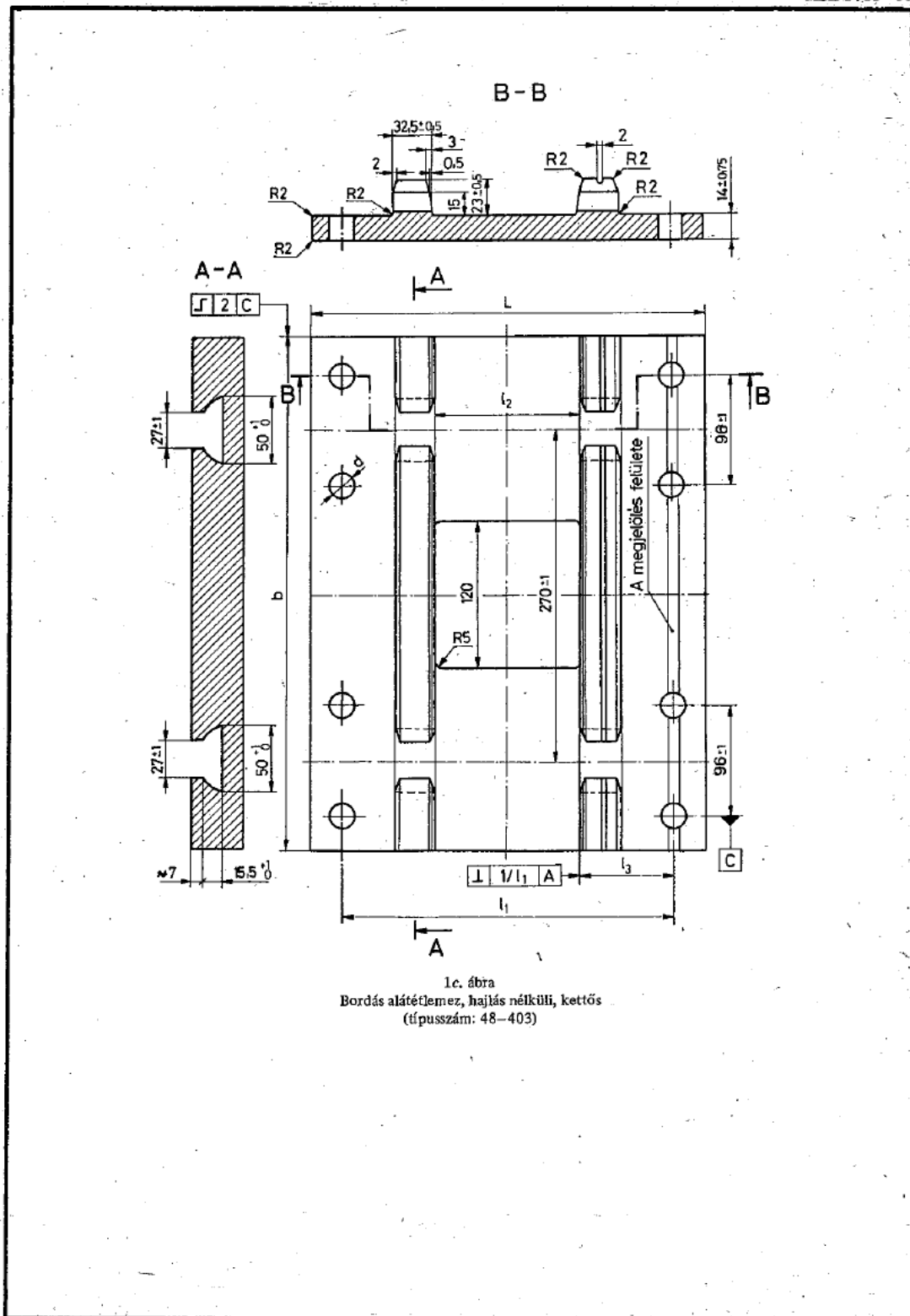

MSZ 5783-80

- 6 -

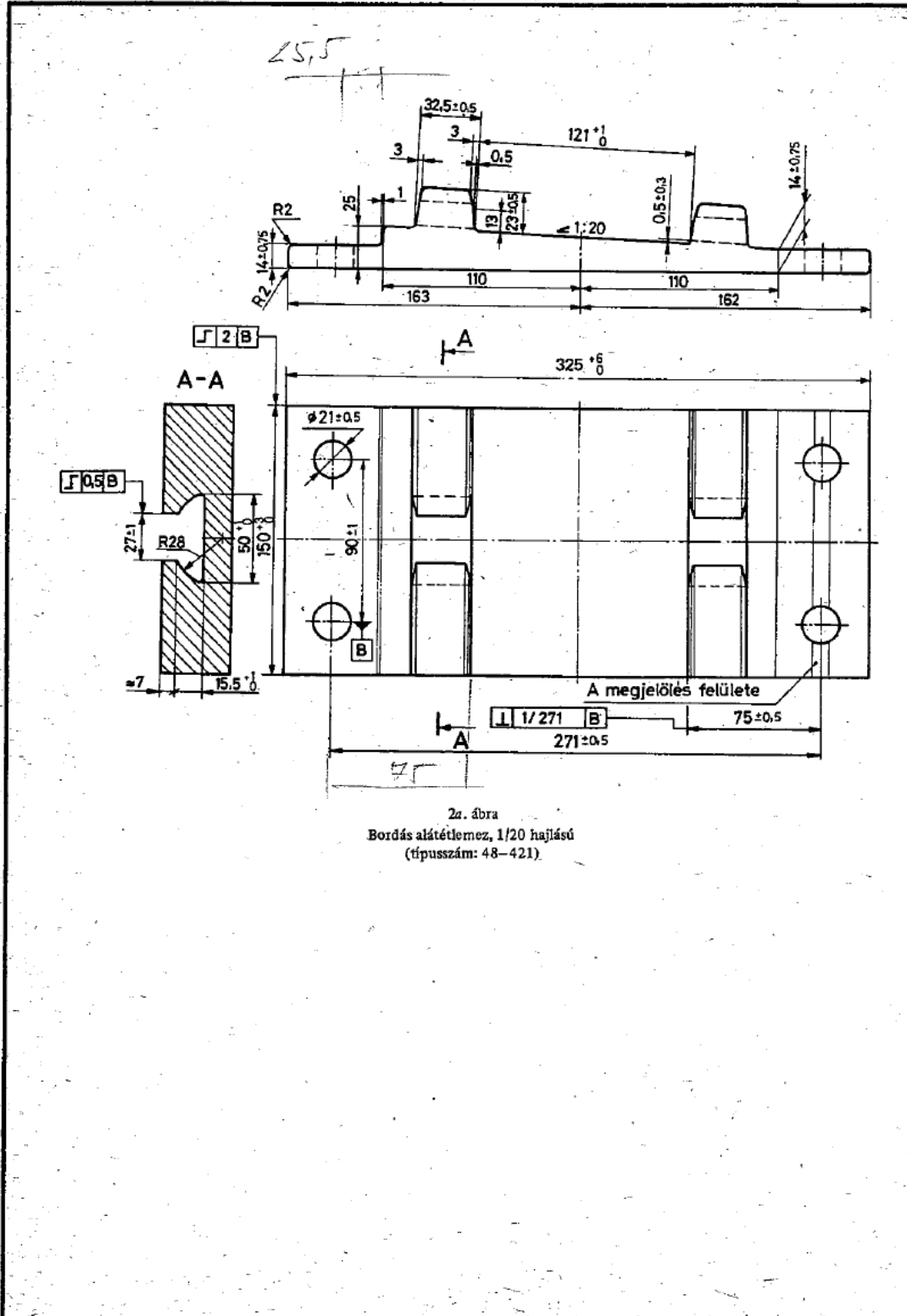

2a. ábra
Bordás alátétlemez, 1/20 hajlású
(típuszám: 48-421)

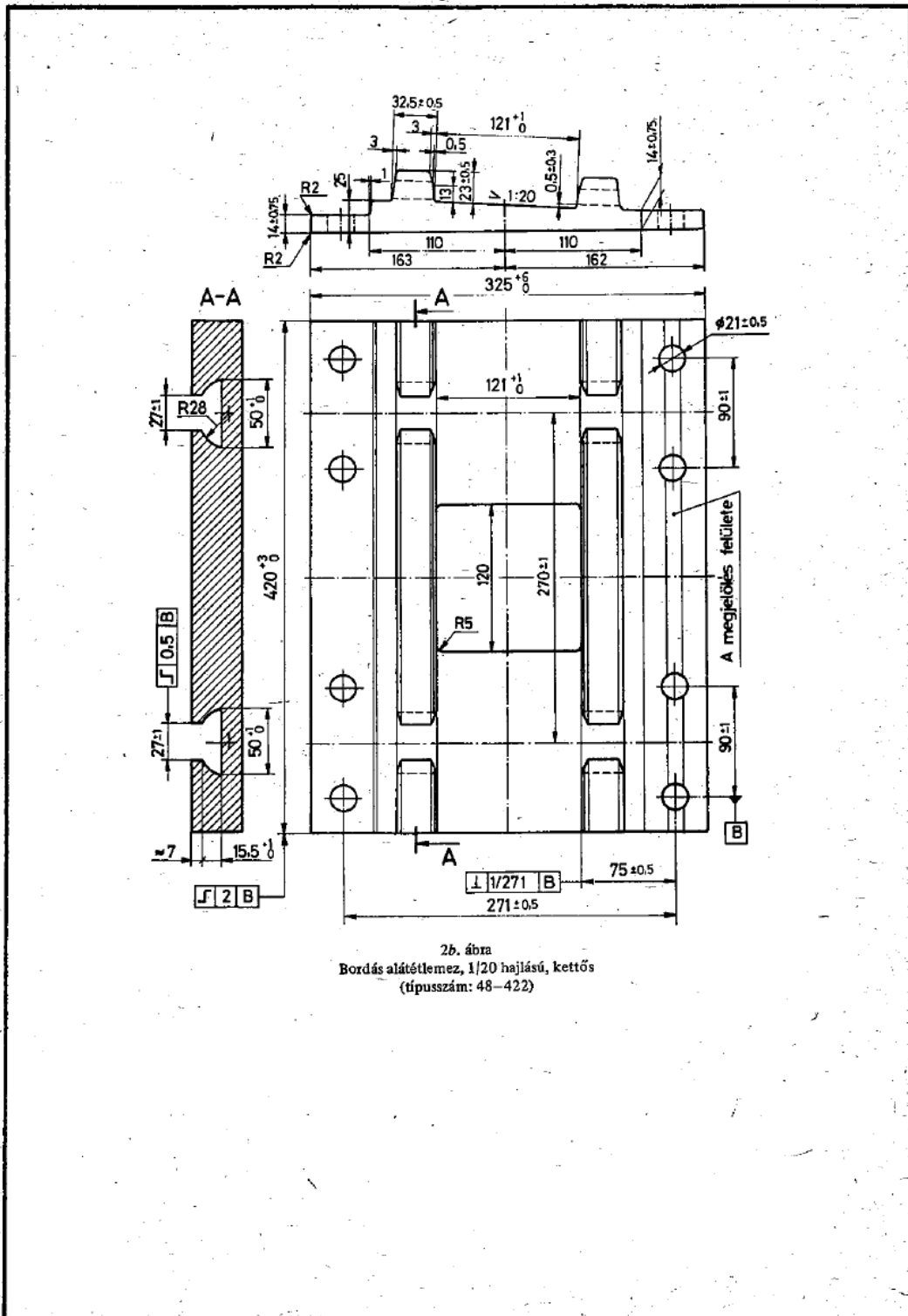

2b. ábra
Bordás alátétlemez, 1/20 hajlású, kettős
(típuszám: 48-422)

MSZ 5783-80

- 8 -

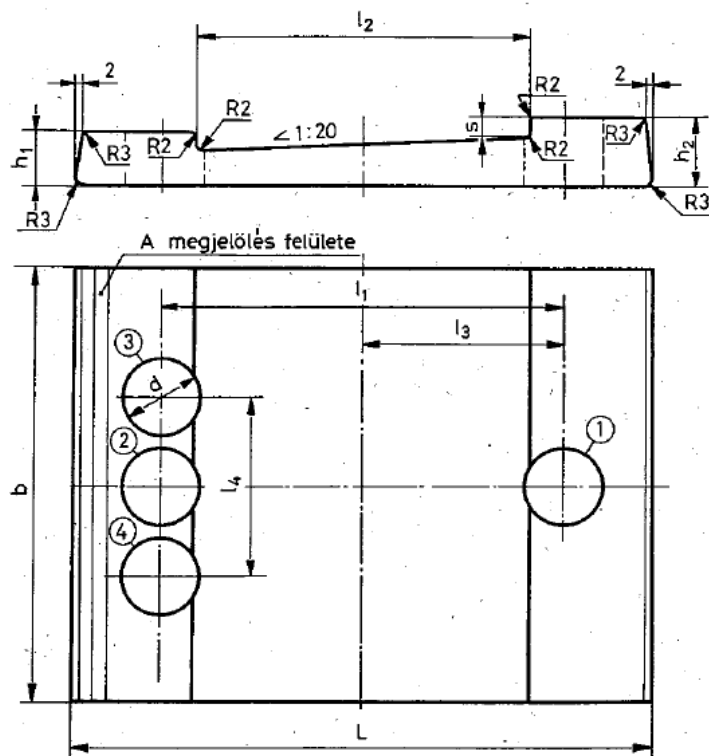

3. ábra
Egyszerű nyitott alátétlemez, 1/20 hajlású
(típuszám: 54-521, 54-522, 54-523
48-551, 48-553, 48-555)

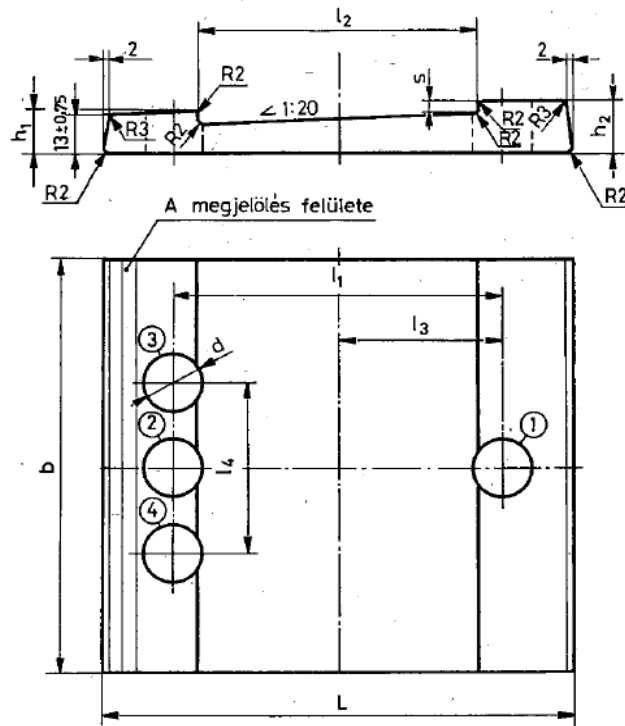

4. ábra
Egyszerű nyitott alátétlemez, 1/20 hajlású
(típuszám: 34–581, 34–582, 34–583)

MSZ 5783-80

- 10 -

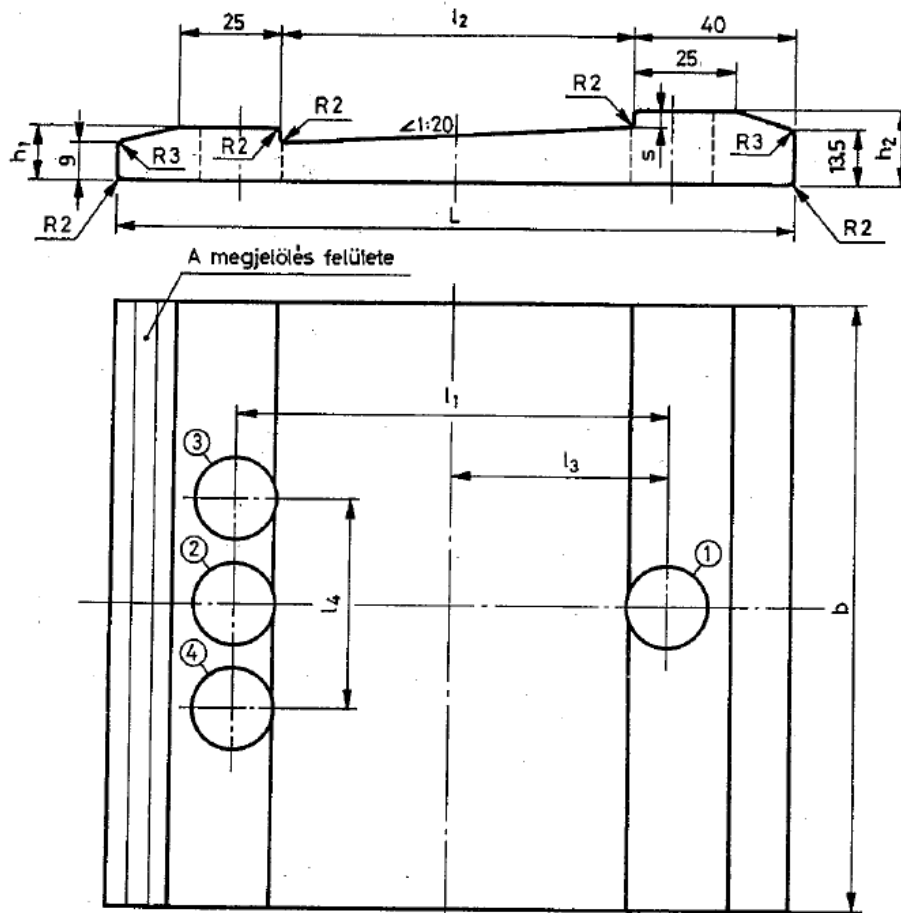

5. ábra
Egyszerű nyitott alátételemez, 1/20 hajlású
(típuszám: 23-591, 23-592, 23-593)

4. VIZSGÁLAT

- 4.1. Az alátételemezeket tételenként kell vizsgálni. Egy tétel azonos típusú, méretű, egy üstből származó termékből áll. A vizsgálati tételről jegyzéket kell készíteni, amely tartalmazza a rendelés számát, az adagszámot, az acélminőség jelét (ha ez nem A 44 jelű), a típuszámot és a tétel darabszámát.
- 4.2. A vegyi összetétel vizsgálatát öntéskor egy mintán, a késztermék vegyi összetételét szűrőpróbaszerűen kell ellenőrizni. A mintatétel feleljen meg az MSZ KGST 466 előírásainak. A vegyi összetételt az erre vonatkozó szabványok előírásai szerint vagy azok pontosságai előírásainak megfelelő egyéb módszerrel kell meghatározni. Döntő vegyelemzési vizsgálatokhoz a szabványos módszereket kell alkalmazni.
- 4.3. A szakító- és hajlítóvizsgálathoz a tétel minden 15 tonnája után, de üstadagonként legalább két terméket kell kiválasztani. Az így kiválasztott termékből az MSZ 103 szerint, hosszirányú, kör szelvényű, rövid arányos próbatestet kell kimunkálni. A vizsgálatot az MSZ 105/1 szerint kell végezni.
A hajlítóvizsgálatot az MSZ 5702 szerint kell végezni a hengerelt felületű próbatesten.
A mechanikai tulajdonságok a hengerelt szálakból (darabolás előtt) vett próbatesteken is vizsgálhatók.

- 4.4. A felület minőségét szabad szemmel, a méreteket megfelelő pontosságú mérőeszkővel, vagy sablonnal kell ellenőrizni. A felfekvés ellenőrzésének módszerére külön kell megállapodni. A tételből kiveendő próbacsoport mennyiségét, valamint a megengedett és nem megengedett hibás termékek számát a 3. táblázat tartalmazza. A tétel felület és méret szempontjából megfelelőnek minősítendő az első próbacsoport alapján, ha az abban talált hibás darabok száma kisebb vagy egyenlő, mint az első próbacsoportban megengedett hibás darabok száma.

3. táblázat

Minősítendő tétel nagysága darab	Első próbacsoport			Második próbacsoport kiveendő	A két próbacsoportban megengedett összes hibás
	kiveendő	megengedett hibás	nem meg- engedett hibás		
800-ig	25	0	2	50	2
800 – 1200	35	0	2	70	2
1201 – 3200	50	0	3	100	3
3201 – 5000	75	1	3	150	3

A tétel nem megfelelőnek minősítendő az első próbacsoport alapján, ha az abban talált hibás darabok száma nagyobb, mint az első próbacsoportban nem megengedett hibás darabok száma, vagy azzal egyenlő.

Ha az első próbacsoportban a megengedettnél több, de a nem megengedettnél kevesebb hibás darab van, akkor második próbacsoportot kell venni. Ebben az esetben a tétel csak akkor minősül megfelelőnek, ha a két próbacsoportban összesen talált hibás darabok száma legfeljebb annyi, mint a két próbacsoportban megengedett összes hibás darabok száma.

- 4.5. A termék tömegét mérlegeléssel kell ellenőrizni. Ehhez a tételből tetszőlegesen kiválasztott 10 db alátétlemez tömegét kell meghatározni egyenként vagy együttesen.
- 4.6. Ha a 4.3. és a 4.5. szakaszban előírt vizsgálatok valamelyike nem ad az előírásoknak megfelelő eredményt, akkor az elégtelen eredményt adó vizsgálatot kétszeres mennyiségben meg kell ismételni. Ha valamennyi pótvizsgálat kielégítő eredményt adott, akkor a tétel az első vizsgálat során hibásnak talált termékek kivételével megfelelő.

5. MEGJELÖLÉS

Az ábrákon feltüntetett felületre legalább 10 mm magasságú kidomborodó számjegyekkel be kell hengerelni a sínrendszer számát (ez megegyezik a típuszám első két számjegyével).

6. MEGNEVEZÉS

A megnevezésnek tartalmaznia kell:

- a termék nevét (az ábrákon feltüntetett név),
- a típuszámot,
- az acélminőség jelét (ha az nem A 44 jelű) és
- az MSZ 5783 jelzetet.

Példa:

Bordás alátétlemez, hajlász nélküli, 54–351 típuszámú: MSZ 5783

MSZ 5783–80

– 12 –

7. CSOMAGOLÁS

Az alátétlemezeket a megrendelésben előírtaktól függően kötegelve vagy kötegetlenül kell szállítani.

8. MINŐSÉGTANÚSÍTÁS

Egyéb megállapodás hiányában a termék minőségét az MSZ 14900 szerinti minőségi átvételi jegyzőkönyvvel kell tanúsítani.

A tanúsításnak tartalmaznia kell az acél

- C- P- és S-tartalmát,
- szakítószilárdságát,
- folyáshatárát és
- szakadási nyúlását.

VÉGE

A szövegben említett magyar állami szabványok

Vas és acél. Próbavétel vegyvizsgálathoz	MSZ KGST 446
Acélok próbavétele mechanikai vizsgálatához	MSZ 103
Fémek ötvözetek. Szilárdsági vizsgálatok, Szakítóvizsgálat	MSZ 105/1
Általános rendeltetésű ötvözetlen acél	MSZ 500
Fémek ötvözetek. Technológiai vizsgálatok, Hajlítóvizsgálat	MSZ 5702
Kohászati termékek minőségének tanúsítása	MSZ 14900

A szabvány alkalmazása előtt győződjön meg arról, hogy nem jelent-e meg *módosítása, kiegészítése, helyesbítése, illetve hatálytalansága*, mert a szabványt a kibocsátója a műszaki haladásnak megfelelően időnként átdolgozza. A szabvány érvényességében beálló minden változást a Magyar Szabványügyi Hivatal a Szabványügyi Közlönyben hirdeti meg; beszerezhető a Posta Központi Hírlapirodánál. A gyakorlati tapasztalatok alapján ajánlatosnak látszó helyesbítő, módosító indítványokat, észrevételeket megfelelő indokolással a Magyar Szabványügyi Hivatalhoz, Budapest, IX., Üllői út 25. (levélcím: Budapest 9, Pf. 24. 1450) lehet benyújtani.
A szabvány beszerezhető a Szabványboltban, Budapest, VIII., Üllői út 24. (levélcím: Budapest, Pf. 162. 1431).

1. sz. rajz S49/48 r. 2 ly. vízszintes GEO alátétlemez

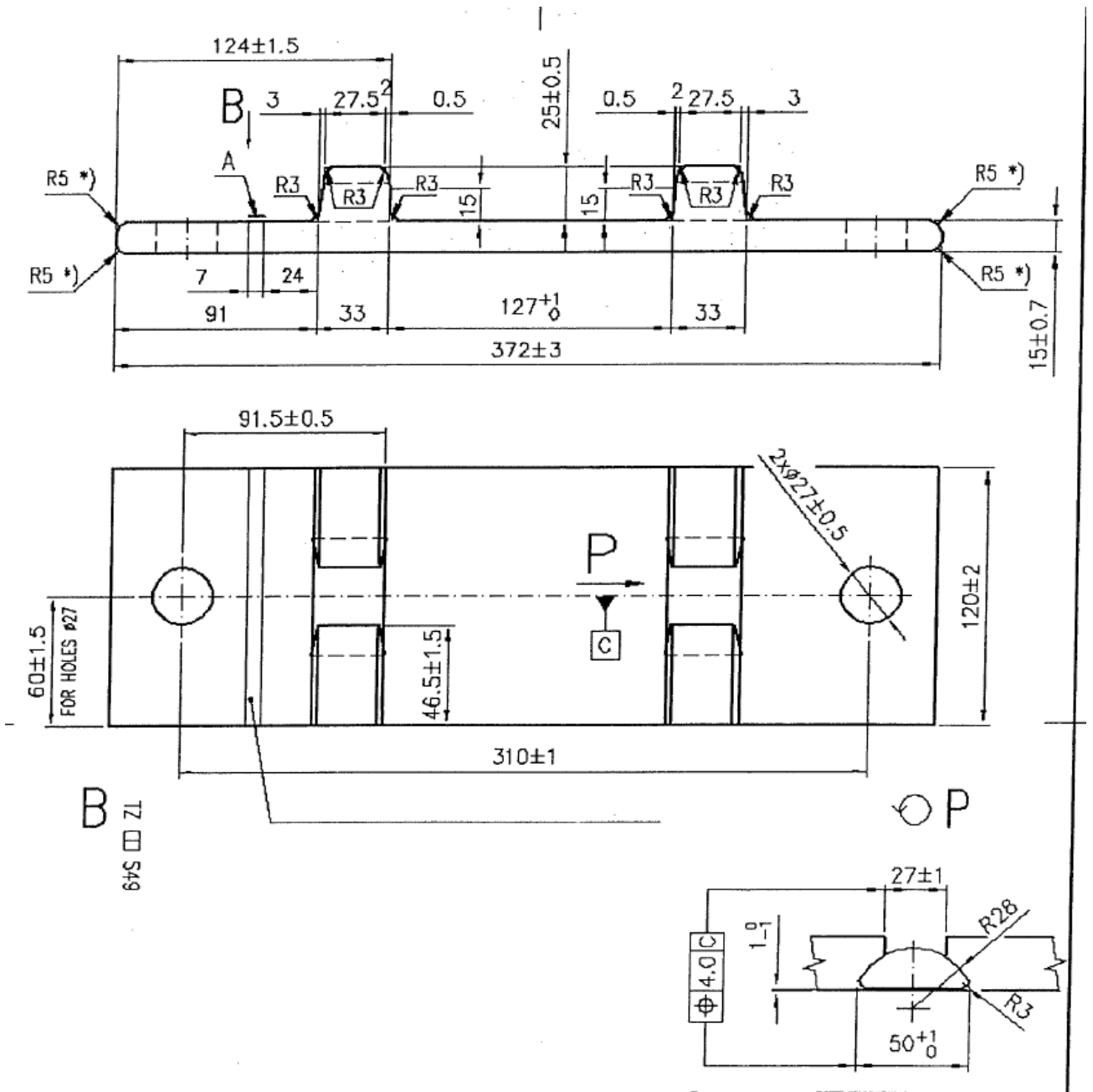

Közbeszerzési dokumentum – „Geo alátét és szorítólemezek beszerzése“ tárgyú tárgyalásos
közbeszerzési eljárásban

2. sz. rajz

S49/48 r. 4 ly. vízszintes GEO alátétlemez

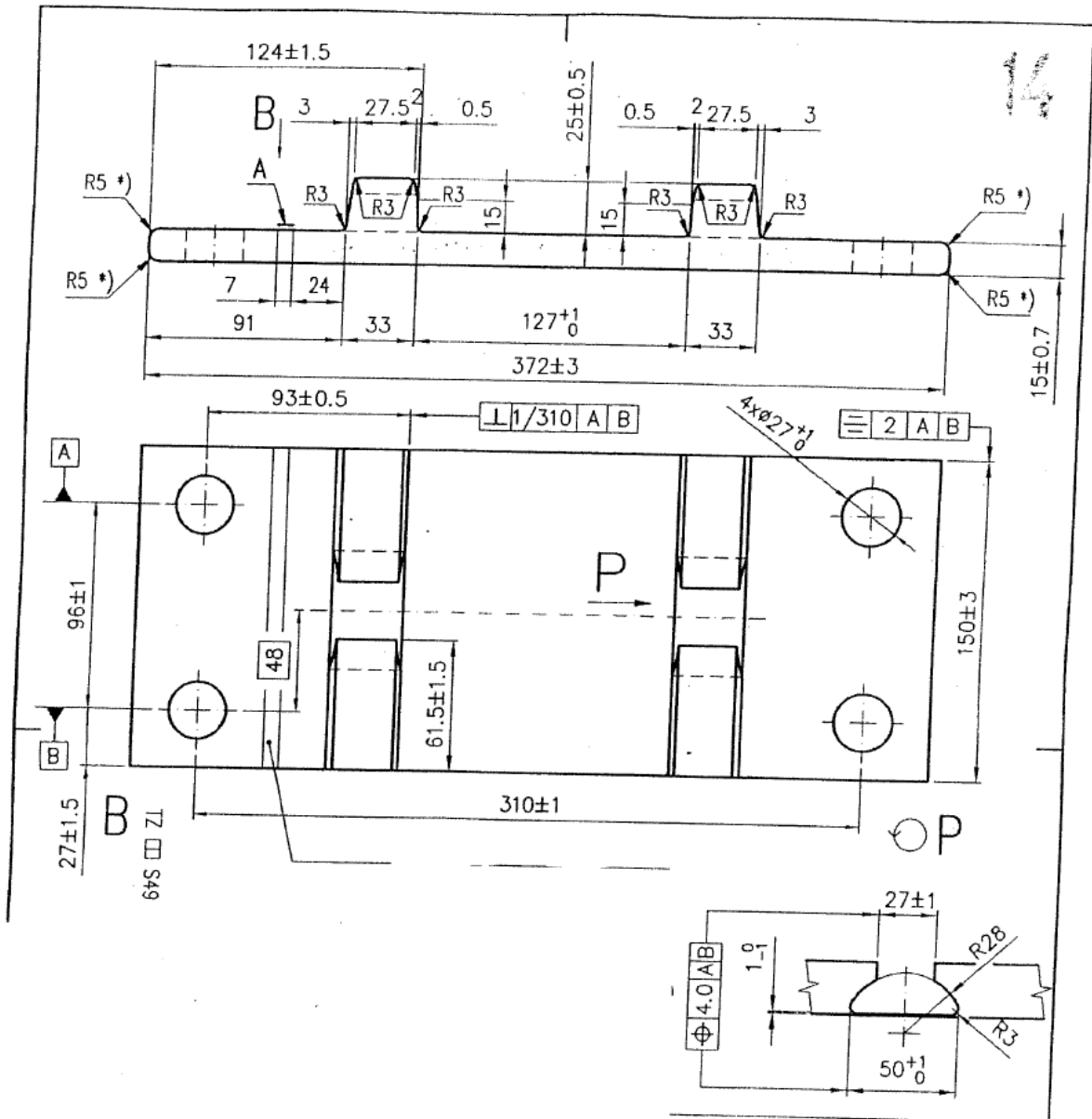

3. sz. rajz

S49/48 r. 4 ly. 1/20 hajlású GEO alátétlemez

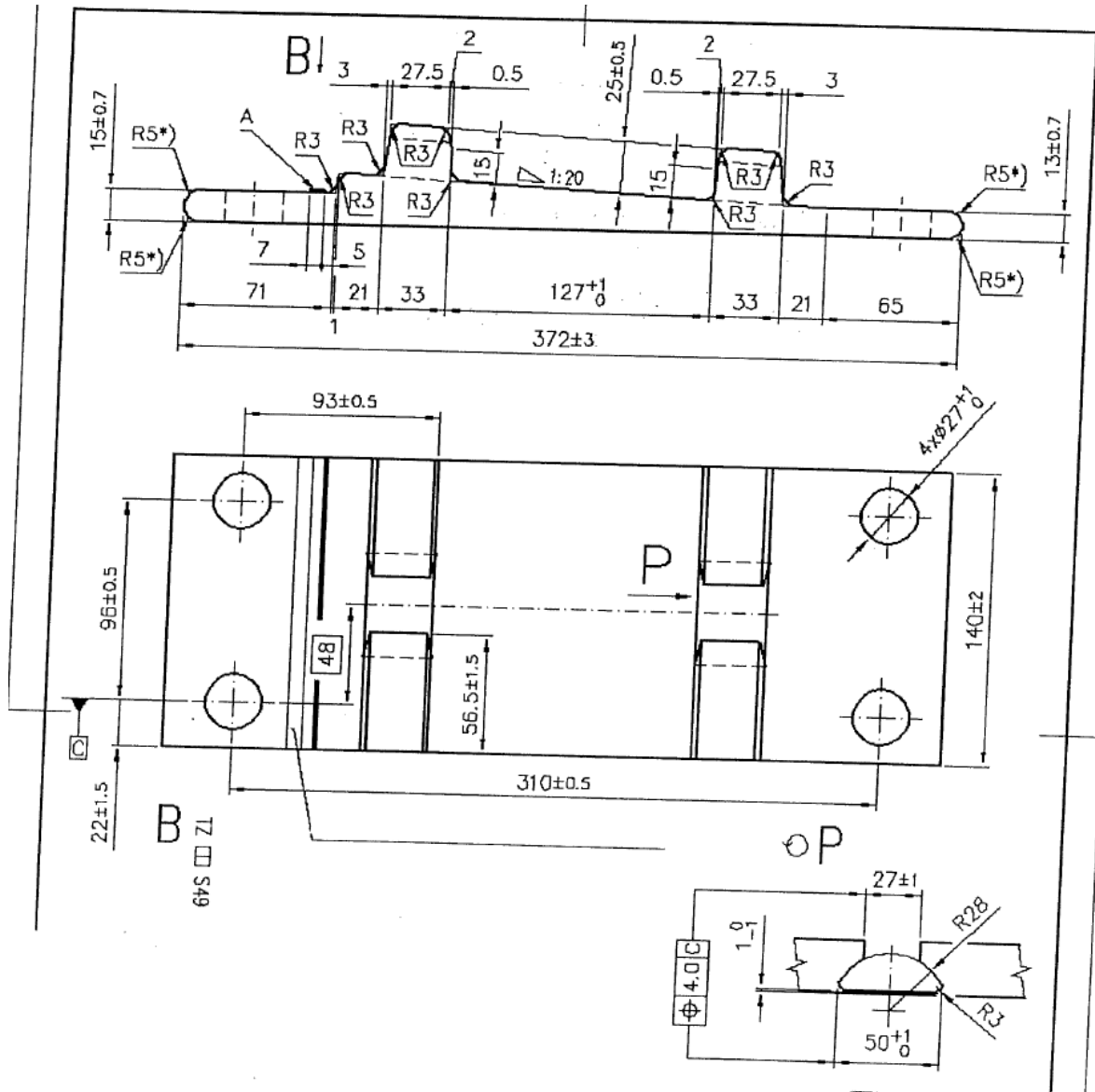

FIGYELEM!

S49/48 r. 4 ly. 1/20 hajlású GEO alátétlemez furat átmérője igény szerint változhat 21mm-re az MSZ 5781-80 sz. szabvány 2a. ábra szerint.

Közbeszerzési dokumentum – „Geo alátét és szorítólemezek beszerzése“ tárgyú tárgyalásos közbeszerzési eljárásban

4. sz. rajz 54 r 4 lyukú 1/20 hajlású GEO alátétlemez

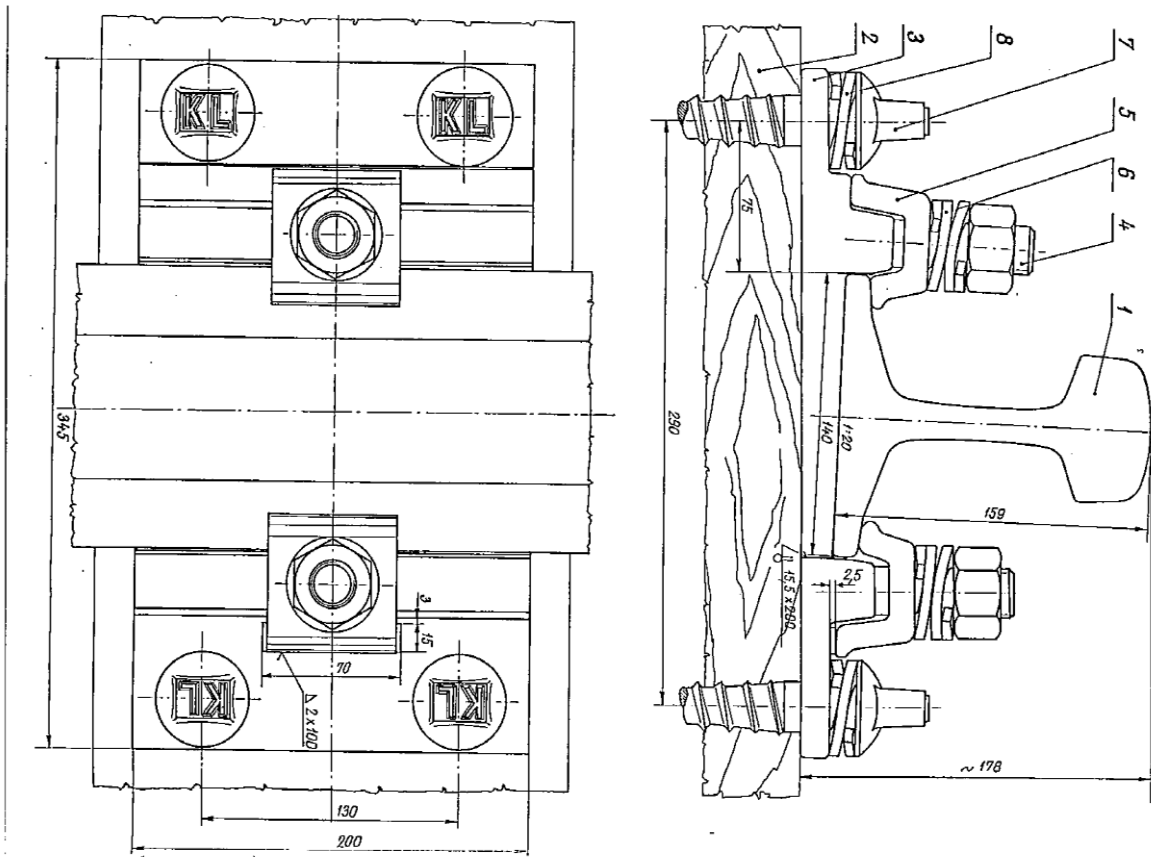

8	Kelcs csavarhízt gyűrű	4	KGSZ. 33.22M	φ 27/19	Kb. 0.09	MSZ. 5557	
7	Sín csavar „K.L.”-jeleű	4	A 39	φ 18/16 x 165	Kb. 0.70	MSZ. 5556	
6	Három csavarhízt gyűrű	2	KGSZ. 33.22M	φ 24.5/18	Kb. 0.143	MSZ. 5557	
5	Szorítólemez	2	A 44	68.5 x 65	Kb. 0.62	MSZ. 5783	
4	Szorítócsavar	2	5 D	M 24 x 46	Kb. 0.50	MSZ. 5555	
3	Alátétlemez	1	A 44	200 x 345 x 48		1980 - 1631	
2	Hídfa	1	hálgy	240 x 240 x 2500		MSZ. 9764	
1	Sín	1	MA 1 MSZ. 2570	140 x 159	54,3 / m	MSZ. 2577	
Jel: Megnevezés		Dl.	Anyag	Méret	Súly (kg/mb)	Részleírás	
Tervezte: <i>[Signature]</i>		Budapest, 1980. június 27.					
Rajzolta: <i>[Signature]</i>		KPM. Vasúti Főosztály					
Állapította: <i>[Signature]</i>		6. A. osztály					
Dzsidgyereki: <i>[Signature]</i>							
Méretdiagram: 1:2		54 rendszerű sín leerosztása hidakon					
Rajzterület: 420 x 300 - 0,13 m ²		Magyar Államvasutak			Rajzsám: 1980-1630		
					Felépítmény: 54,3 kg/m		

Az alátétlemez elhelyezésénél, facsopozással, javított, használt fafalakon gondosan ügyelni kell arra, hogy az új furatok a régi furatnyelvényekhez képest szimmetrikusan helyezkedjenek el, 40 m-nél rövidebb hidakon az 5. táblaszámú szorítólemez helyett a 1761 sz. rajzon szereplő különleges szorítólemez kell alkalmazni.

Közbeszerzési dokumentum – „Geo alátét és szorítólemezek beszerzése“ tárgyú tárgyalásos közbeszerzési eljárásban

5. sz. rajz

54 r 4 lyukú vízszintes GEO alátétlemez

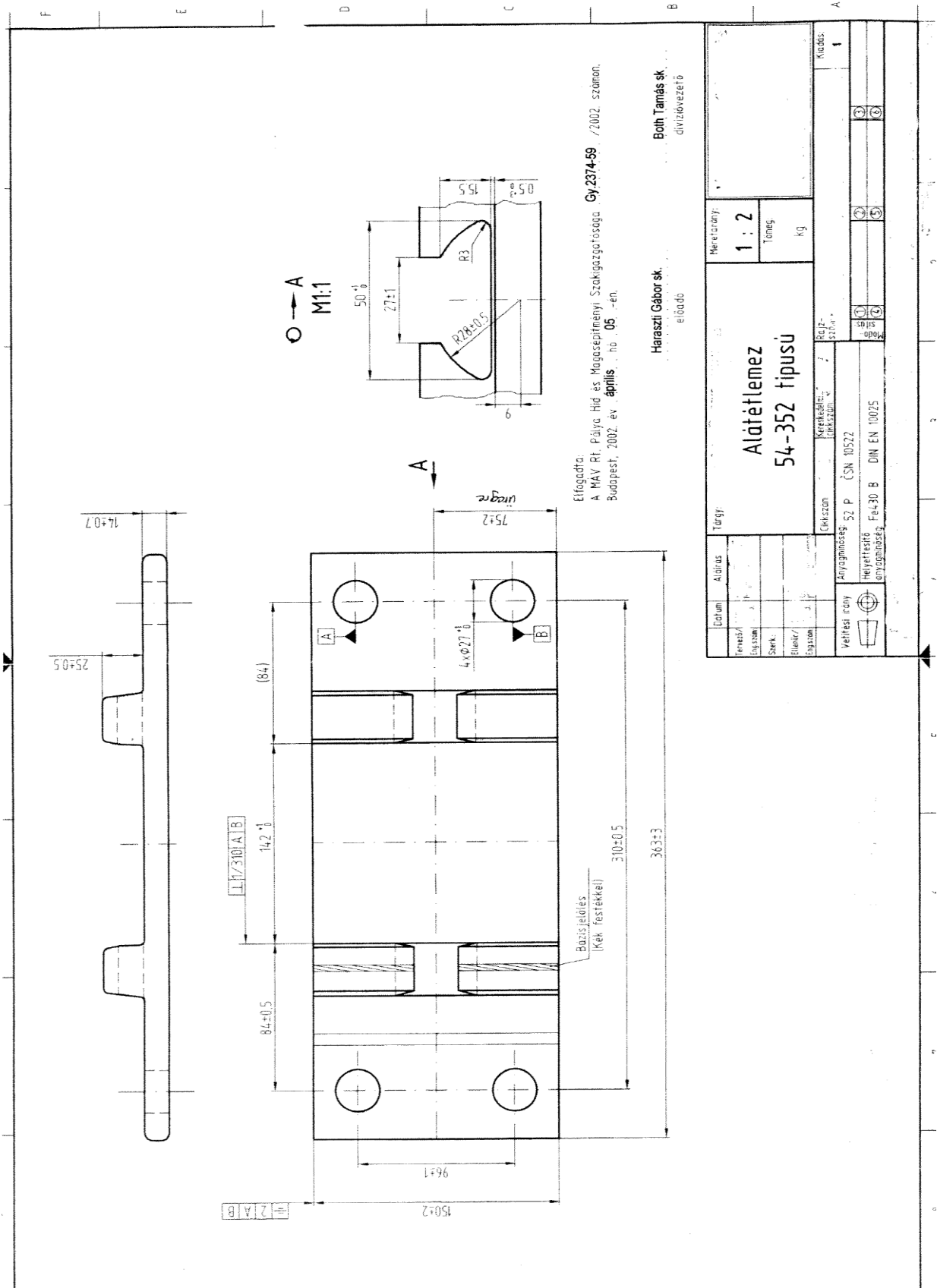

Elfogadta:
A MAV Rt. Pálya Hid és Magasepítésményi Szekigazgatórsága Gy.2374-99 /2002. számom.
Budapest, 2002. év. április. hó. 05. -en.

Heraszt Gábor sk.
előadó

Bolt Tamás sk.
divízióvezető

Cégnév:		Tárgy:		Hierarchia:	
Albanius		Aldátélemez 54-352 típusú		1 : 2	
Férfesz./ Engesztom:		Anyagmőség: 52 P ČSN 10522		Tömeg: kg	
Szerk.:		Helyettesíté engesztom: F4-30 B DN EN 10025		Kilobás:	
Blank/ Engesztom:		Gékszám:		Kilobás:	
Vérfesz. nyóv		Képfelábr. Képfelábr.		Kilobás:	
Helyettesíté engesztom:		Rész- szám:		Kilobás:	
Anyagmőség: F4-30 B DN EN 10025		Rész- szám:		Kilobás:	

Közbeszerzési dokumentum – „Geo alátét és szorítólemezek beszerzése“ tárgyú tárgyalásos
közbeszerzési eljárásban

7. sz. rajz

ZS-4 GEO szorítólemez

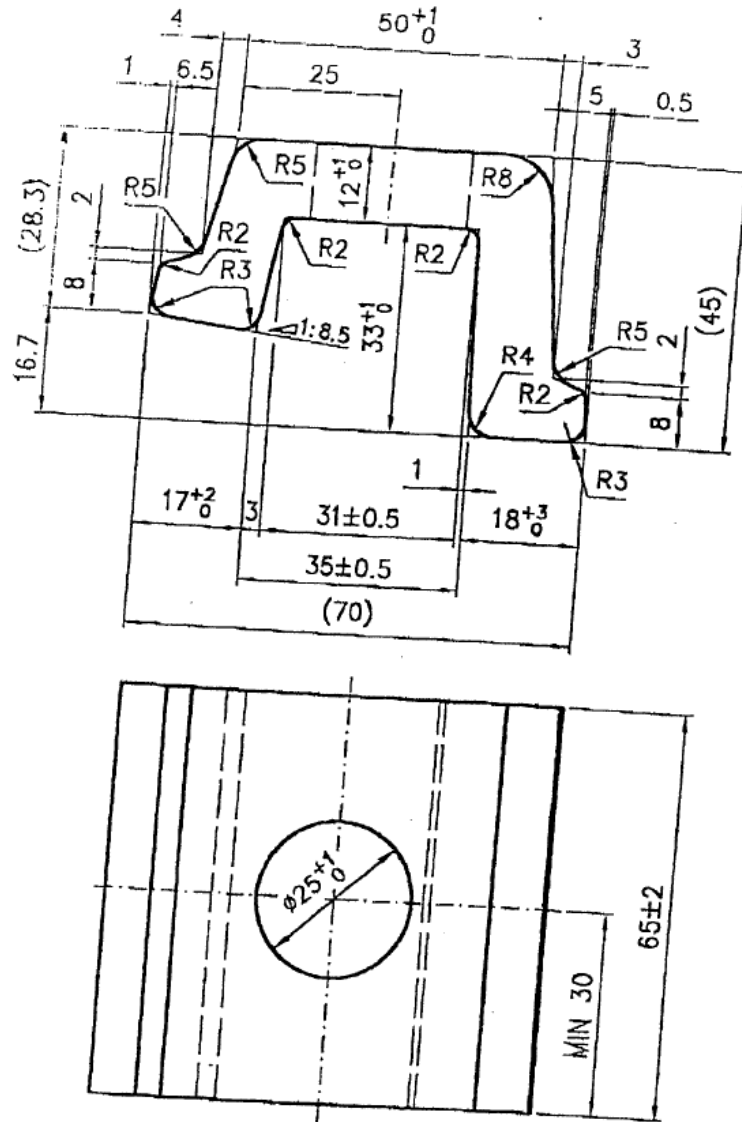

8. sz. rajz Műanyag kiegyenlítő sántalpbetét

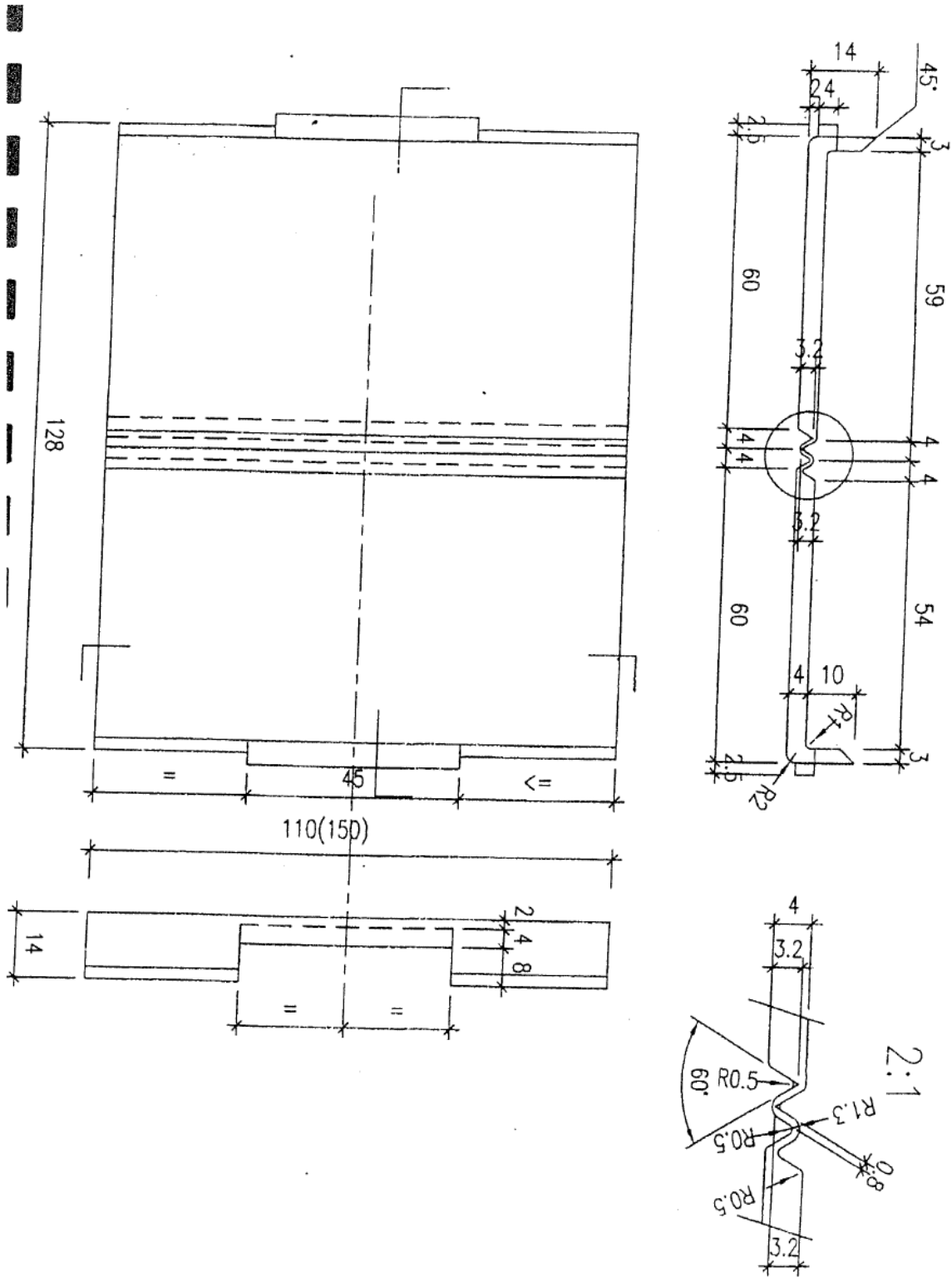

Hatálybalépés időpontja: 1997. szeptember 1.

MÁV Rt.

MÁVSZ 2946

VÁLLALATI SZABVÁNY

Szorítólemez nagyvasúti sínhez

C 42

A szabvány alkalmazása előtt győződjön meg arról, hogy nem jelent-e meg módosítása, kiegészítése, helyesbítése, illetve hatálytalanítása.

E szabvány műszaki tartalma részben megegyezik az MSZ 5782:1980 szabvánnyal.

A jóváhagyás időpontja: 1997. június 20.

Méreték mm-ben

E szabvány tárgya 60, 54 és 48 rendszerű nagyvasúti sínekhez használható egyszerű szorítólemez.

1. Megnevezés

Példa:

Egyszerű szorítólemez , Kp3 típuszámú, MÁVSZ 2946.

2. Alak, méretek

2.1. A szorítólemez alakja és méretei feleljen meg az ábrának.

2.2. A tűrésetlen méretek tűrései $\pm 0,5$ mm, kivéve a 69 mm-es befoglaló méretet.

2.3. A darabolást és a lyuk kiképzést hidegen, forgácsoló művelettel kell elvégezni. A lyukkiképzés és darabolás - külön előírásra - nyírással is elvégezhető.

2.4. A lyuk és a véglapok élein sorja nem lehet.

ETO 625.143.4:669.14.018.294.7

Hivatkozási szám: MÁVSZ 2946 :1997

MÁV Rt. SZABVÁNYÜGYI KÖZPONT

(6 oldal)

Ára: Ft

3. Anyag

Az anyagminősége feleljen meg az MSZ 500 Fe 235 B acélnak.

4. Felület

4.1. A megmunkálatlan, hengerelt felületen legfeljebb 0,5 mm méretű gödrösség, dudor vagy hengerlési rálapolás lehet, kivéve a száraz felfekvő felületét és a lyukat körülvevő 12 mm széles körgyűrű felületét, ahol a felfekvést akadályozó egyenetlenség nem lehet.

4.2. A szorítólemezen szabad szemmel látható repedés nem lehet.

5. Vizsgálat

Közbeszerzési dokumentum – „Geo alátét és szorítólemezek beszerzése“ tárgyú tárgyalásos
közbeszerzési eljárásban

5.1. A szorítólemezeket tételenként kell vizsgálni. Egy tétel egy vagy több adagból származó, de legfeljebb 20000 db termékből állhat. Ha a tétel csak egy adagból állhat, úgy azt a rendelésben külön kell előírni. A vizsgálati tételről jegyzéket kell készíteni, amely tartalmazza a rendelés számát, a típusszámot és a tétel darabszámát.

5.2. A vegyi összetétel vizsgálatát öntéskor egy mintán, a késztermék vegyi összetételének ellenőrzését szűrőpróbaszerűen kell elvégezni. A minta vétele feleljen meg az MSZ ISO 377-2 előírásainak.

5.3. Szakító- és hajlítóvizsgálathoz a tétel minden 15 tonnája után legalább két terméket kell kiválasztani. Az így kiválasztott termékből az MSZ 103 szerint, hosszirányú, kör szelvényű rövid arányos próbatestet kell kimunkálni. A vizsgálatot az MSZ EN 10002-1 szerint kell végezni.

A mechanikai tulajdonságok a hengerelt szálakból (darabolás előtt) vett próbatesteken is vizsgálhatók. Ez esetben üstadagoként két vizsgálatot kell végezni.

5.4. A felület minőségét szabad szemmel, a méreteket megfelelő pontosságú mérőeszközzel vagy sablonnal kell ellenőrizni. A tételből kiveendő próbacsoport mennyiségét, valamint a megengedett és nem megengedett hibás termékek számát a táblázat tartalmazza.

A minősített tétel nagysága	Első próbacsoport			Második próbacsoport hoz kiveendő	A két próbacsoportban megengedett hibás
	kiveendő	megengedett hibás	nem megengedett hibás		
	darab				
3200-ig	30	0	3	100	3
3201 - 8000-ig	75	1	3	150	3
8001 - 20000-ig	100	1	3	200	4

Közbeszerzési dokumentum – „**Geo alátét és szorítólemezek beszerzése**“ tárgyú tárgyalásos
közbeszerzési eljárásban

A tétel felület és méret szempontjából megfelelőnek minősítendő az első próbacsoport alapján, ha az abban talált hibás darabok száma kisebb, mint az első próbacsoportban megengedett hibás darabok száma, vagy azzal egyenlő.

A tétel nem megfelelőnek minősítendő az első próbacsoport alapján, ha az abban talált hibás darabok száma nagyobb, mint az első próbacsoportban nem megengedett hibás darabok száma, vagy azzal egyenlő.

Ha az első próbacsoportban a megengedettnél több, de a nem megengedettnél kevesebb hibás darab van, akkor a második próbacsoportot kell venni. Ebben az esetben a tétel csak akkor minősül megfelelőnek, ha a két próbacsoportban összesen talált hibás darabok száma legfeljebb annyi, mint a két próbacsoportban megengedett összes hibás darabok száma.

5.5. A termék tömegét mérlegeléssel kell ellenőrizni. Ehhez a tételből tetszőlegesen kiválasztott 100 db szorítólemez tömegét kell meghatározni.

5.6. Ha a 5.3. és 5.5. szakaszokban előírt vizsgálatok valamelyike nem ad az előírásoknak megfelelő eredményt, akkor az elégtelen eredményt adó vizsgálatot kétszeres mennyiségben meg kell ismételni. Ha valamennyi pótvizsgálat kielégítő eredményt adott, akkor a tétel az első vizsgálat során hibásnak talált termékek kivételével megfelelő.

6. Csomagolás

A szorítólemezt kötegelve kell szállítani. Egy köteg tömege legfeljebb 25 kg lehet.

Közbeszerzési dokumentum – „Geo alátét és szorítólemezek beszerzése“ tárgyú tárgyalásos
közbeszerzési eljárásban

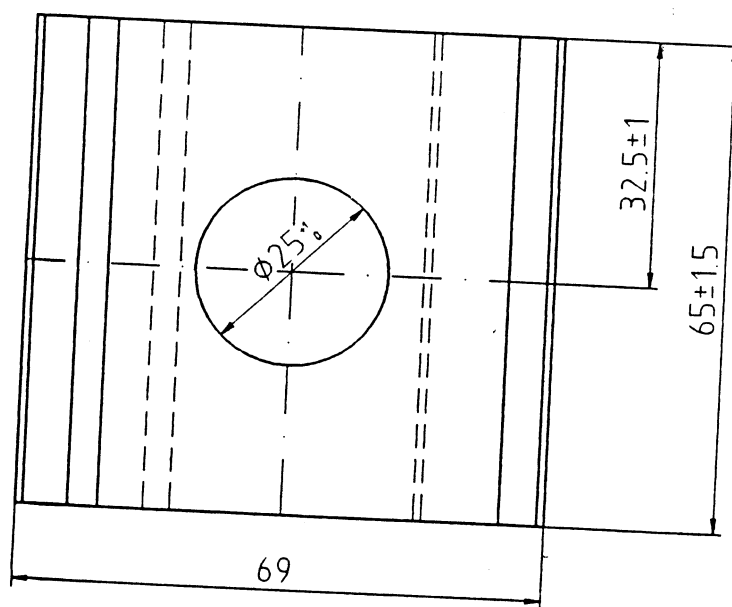
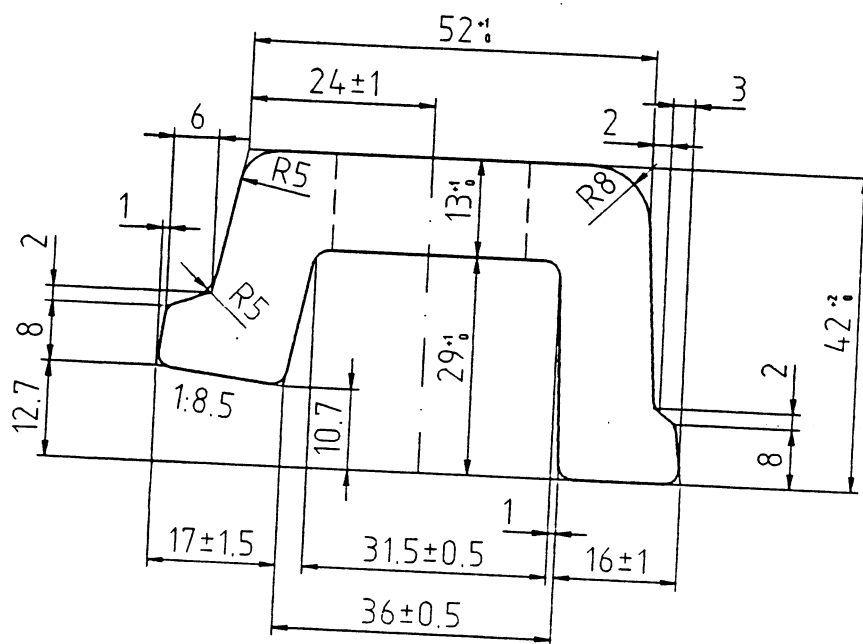

A nem méretezett lekerekítések
mérete: R2

Melléklet (tájékoztató)

1996. előtt gyártott 54-48-604 típusszámú egyszerű szorítólemez

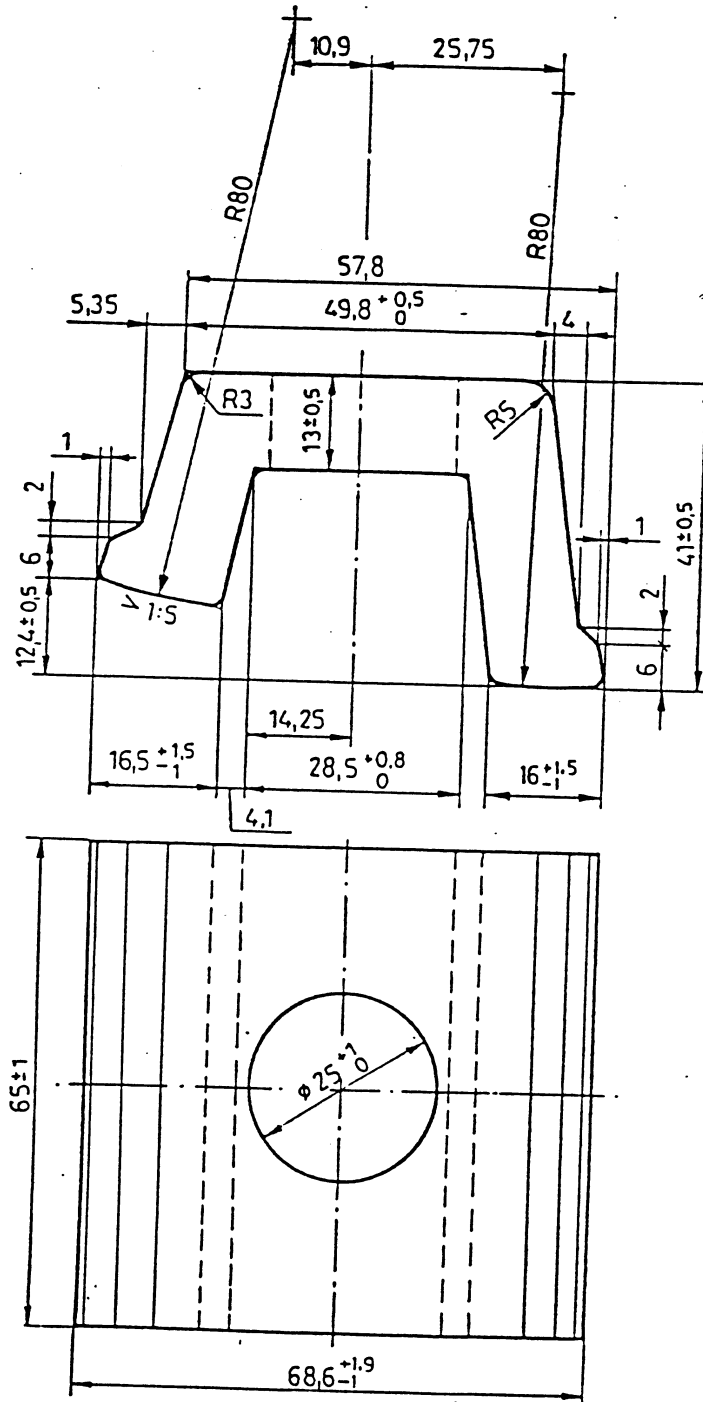

A nem méretezett lekerekítések
mérete: R2

A szövegben említett szabványok

Acélok próbavétele szakító-, ütő- és hajlítóvizsgálathoz	MSZ 103
Általános rendeltetésű, ötvöztelen, szerkezeti alap- és minőségi acél ..	MSZ 500
Acélok mintavétele és a próbatestek előkészítése. Minták a vegyi összetétel meghatározásához.	MSZ ISO 377-2
Fémek. Szakítóvizsgálat. 1.rész. Vizsgálat szobahőmérsékleten	MSZ EN 10002-1

**VI. EGYSÉGES EURÓPAI KÖZBESZERZÉSI
DOKUMENTUM**

2. MELLÉKLET

AZ EGYSÉGES EURÓPAI KÖZBESZERZÉSI DOKUMENTUM FORMANYOMTATVÁNYA

I. rész: A közbeszerzési eljárásra és az ajánlatkérő szervre vagy a közszolgáltató ajánlatkérőre vonatkozó információk

Olyan közbeszerzési eljárásoknál, amelyekben az eljárást megindító felhívást az *Európai Unió Hivatalos Lapjában* tették közzé, az I. részben előírt információ automatikusan beolvasásra kerül, feltéve, hogy a fent említett elektronikus ESPD-szolgáltatást¹⁷ használták az egységes európai közbeszerzési dokumentum kitöltéséhez. Az *Európai Unió Hivatalos lapjában* közzétett vonatkozó hirdetmény¹⁸ hivatkozási adatai:

A Hivatalos Lap S sorozatának száma [], dátum [], [] oldal,

A hirdetmény száma a Hivatalos Lap S sorozatban : [][][][]/S [][][]-[][][][][][]

Ha az eljárást megindító felhívás nem jelent meg az EU Hivatalos Lapjában, akkor az ajánlatkérő szervnek vagy a közszolgáltató ajánlatkérőnek kell kitöltenie az információt, amely lehetővé teszi a közbeszerzési eljárás egyértelmű azonosítását.

Amennyiben nincs előírva hirdetmény közzététele az *Európai Unió Hivatalos Lapjában*, kérjük, hogy adjon meg egyéb olyan információt, amely lehetővé teszi a közbeszerzési eljárás egyértelmű azonosítását (pl. nemzeti szintű közzététel hivatkozási adata): [....]

A KÖZBESZERZÉSI ELJÁRÁSRA VONATKOZÓ INFORMÁCIÓK

Az I. részben előírt információ automatikusan megjelenik, feltéve, hogy a fent említett ESPD-szolgáltatást használják az egységes európai közbeszerzési dokumentum létrehozásához és kitöltéséhez. Ha nem, akkor ezt az információt a gazdasági szereplőnek kell kitöltenie.

A beszerző azonosítása ¹⁹	Válasz:
Név:	MÁV Magyar Államvasutak Zrt.

¹⁷ A Bizottság szervezeti egységei az elektronikus ESPD-szolgáltatást díjmentesen bocsátják az ajánlatkérő szervek, a közszolgáltató ajánlatkérők, a gazdasági szereplők, az elektronikus szolgáltatók és más érdekelt felek rendelkezésére.

¹⁸ **Ajánlatkérő szervek** részére: vagy az eljárást megindító felhívásként alkalmazott **Előzetes tájékoztató**, vagy **Szerződési hirdetmény**.
Közszolgáltató ajánlatkérők részére: az eljárást megindító felhívásként alkalmazott **Időszakos előzetes tájékoztató**, Szerződési hirdetmény, vagy a **Minősítési rendszer meglétéről szóló hirdetmény**

¹⁹ A vonatkozó hirdetmény I. szakaszának I.1 pontjából átmásolandó információ. Közös közbeszerzés esetén kérjük feltüntetni minden résztvevő beszerző nevét.

Közbeszerzési dokumentum – „Geo alátét és szorítólemezek beszerzése“ tárgyú tárgyalásos
közbeszerzési eljárásban

Melyik beszerzést érinti?	
A közbeszerzés megnevezése vagy rövid ismertetése ²⁰ :	GEO alátét és szorítólemezek beszerzése nettó 700 000 000 HUF keretösszegben, melyből Ajánlatkérő nettó 560 000 000 HUF összeg tekintetében vállal lehívási kötelezettséget.
Az ajánlatkérő szerv vagy a közszolgáltató ajánlatkérő által az aktához rendelt hivatkozási szám (adott esetben) ²¹ :	-
Az egységes európai közbeszerzési dokumentum minden szakaszában az összes egyéb információt a gazdasági szereplőnek kell kitöltenie.	

II. rész: A gazdasági szereplőre vonatkozó információk

A: A GAZDASÁGI SZEREPLŐRE VONATKOZÓ INFORMÁCIÓK

Azonosítás:	Válasz:
Név:	[]
Héaazonosító szám (uniós adószám), adott esetben: Ha nincs héaazonosító szám, kérjük egyéb nemzeti azonosító szám feltüntetését, adott esetben, ha szükséges.	[] []
Postai cím:	[.....]
Kapcsolattartó személy vagy személyek²²:	[.....]
Telefon:	[.....]
E-mail cím:	[.....]
Internetcím (adott esetben):	[.....]
Általános információ:	Válasz:
A gazdasági szereplő mikro-, kis- vagy középvállalkozás²³?	<input type="checkbox"/> Igen <input type="checkbox"/> Nem

²⁰ Lásd a vonatkozó hirdetmény II.1.1 és II.1.3 pontját.

²¹ Lásd a vonatkozó hirdetmény II.1.1 pontját.

²² Kérjük, ismételje meg a kapcsolattartó személyekre vonatkozó információt, ahányszor szükséges.

²³ Lásd a Bizottság 2003. május 6-i ajánlását a mikro-, kis és középvállalkozások meghatározásáról (HL L 124., 2003.5.20., 36. o.). Ez az információ csak statisztikai célból szükséges.

Közbeszerzési dokumentum – „Geo alátét és szorítólemezek beszerzése“ tárgyú tárgyalásos
közbeszerzési eljárásban

<p>Csak ha a közbeszerzés fenntartott²⁴: A gazdasági szereplő védett műhely, szociális vállalkozás²⁵ vagy védett munkahely-teremtési programok keretében fogja teljesíteni a szerződést?</p> <p>Ha igen, mi a fogyatékossgal élő vagy hátrányos helyzetű munkavállalók százalékos aránya? Ha szükséges, kérjük, adja meg, hogy az érintett munkavállalók a fogyatékossgal élő vagy hátrányos helyzetű munkavállalók mely kategóriájába vagy kategóriáiba tartoznak.</p>	<p><input type="checkbox"/> Igen <input type="checkbox"/> Nem</p> <p>[...]</p> <p>[....]</p>
<p>Adott esetben, a gazdasági szereplő szerepel-e az elismert gazdasági szereplők hivatalos jegyzékében, vagy rendelkezik-e azzal egyenértékű igazolással (pl. nemzeti (elő)minősítési rendszer keretében)?</p>	<p><input type="checkbox"/> Igen <input type="checkbox"/> Nem <input type="checkbox"/> Nem alkalmazható</p>
<p>Ha igen: Kérjük, válaszolja meg e szakasz további részeit, e rész B. szakaszát és amennyiben releváns, e rész C. szakaszát, adott esetben töltsse ki az V. részt, valamint mindenképpen töltsse ki és írja alá a VI. részt.</p> <p>a) Kérjük, adott esetben adja meg a jegyzék vagy az igazolás nevét és a vonatkozó nyilvántartási vagy igazolási számot:</p>	<p>a) [.....]</p> <p>b) (internet cím, a kibocsátó hatóság vagy testület,</p>

Mikrovállalkozás: olyan vállalkozás, amely 10-nél kevesebb főt foglalkoztat, és amelynek éves forgalma és/vagy éves mérlegfőösszege nem haladja meg a 2 millió eurót.

Kisvállalkozás: olyan vállalkozás, amely 50-nél kevesebb főt foglalkoztat, és amelynek éves forgalma és/vagy éves mérlegfőösszege nem haladja meg a 10 millió eurót;

Középvállalkozás: olyan vállalkozás, amely nem mikro- és nem kisvállalkozás, és amely 250-nél kevesebb főt foglalkoztat, és amelynek éves forgalma nem haladja meg az 50 millió eurót, és/vagy éves mérlegfőösszege nem haladja meg a 43 millió eurót.

²⁴ Lásd a szerződési hirdetmény III.1.5. pontját.

²⁵ Azaz fő célja a fogyatékossgal élő vagy hátrányos helyzetű személyek szociális és szakmai beilleszkedése.

Közbeszerzési dokumentum – „Geo alátét és szorítólemezek beszerzése“ tárgyú tárgyalásos
közbeszerzési eljárásban

<p>b) Ha a felvételtől szóló igazolás vagy tanúsítvány elektronikusan elérhető, kérjük, tüntesse fel:</p> <p>c) Kérjük, tüntesse fel a referenciákat, amelyeken a felvétel vagy a tanúsítás alapul, és adott esetben a hivatalos jegyzékben elért minősítést²⁶:</p> <p>d) A felvétel vagy a tanúsítás az összes előírt kiválasztási szempontra kiterjed?</p> <p>Ha nem: <u>Ezen kívül kérjük, hogy <i>KIZÁRÓLAG</i> akkor töltse ki a hiányzó információt a IV. rész A., B., C. vagy D. szakaszában az esettől függően, ha a vonatkozó hirdetmény vagy közbeszerzési dokumentumok ezt előírják:</u></p> <p>e) A gazdasági szereplő tud-e igazolást adni a társadalombiztosítási járulékok és adók megfizetéséről, vagy meg tudja-e adni azt az információt, amely lehetővé teszi az ajánlatkérő szerv vagy a közszolgáltató ajánlatkérő számára, hogy közvetlenül beszerezze azt bármely tagország díjmentesen hozzáférhető nemzeti adatbázisából?</p> <p>Ha a vonatkozó információ elektronikusan elérhető, kérjük, adja meg a következő információkat:</p>	<p>a dokumentáció pontos hivatkozási adatai): [.....][.....][.....][.....]</p> <p>c) [.....]</p> <p>d) <input type="checkbox"/> Igen <input type="checkbox"/> Nem</p> <p>e) <input type="checkbox"/> Igen <input type="checkbox"/> Nem</p> <p>(internet cím, a kibocsátó hatóság vagy testület, a dokumentáció pontos hivatkozási adatai): [.....][.....][.....][.....]</p>
<p>Részvétel formája:</p>	<p>Válasz:</p>
<p>A gazdasági szereplő másokkal együtt vesz részt a közbeszerzési eljárásban?²⁷</p>	<p><input type="checkbox"/> Igen <input type="checkbox"/> Nem</p>
<p>Ha igen, kérjük, biztosítsa, hogy a többi érintett külön egységes európai közbeszerzési dokumentum formanyomtatványt nyújtson be.</p>	
<p>Ha igen: a) Kérjük, adja meg a gazdasági szereplő</p>	<p>a:) [.....]</p>

²⁶ A hivatkozások és a minősítés, ha van ilyen, a tanúsításon szerepelnek.

²⁷ Nevezetesen egy csoport, konzorcium, közös vállalkozás vagy hasonló részeként.

Közbeszerzési dokumentum – „Geo alátét és szorítólemezek beszerzése“ tárgyú tárgyalásos
közbeszerzési eljárásban

<p>csoporthoz betöltött szerepét (vezető, specifikus feladatokért felelős, ...):</p> <p>b) Kérjük, adja meg, mely gazdasági szereplők a közbeszerzési eljárásban együtt részt vevő csoport tagjai:</p> <p>c) Adott esetben a részt vevő csoport neve:</p>	<p>b): [.....]</p> <p>c): [.....]</p>
Részek	Válasz:
Adott esetben annak a résznek (azoknak a részeknek a feltüntetése, amelyekre a gazdasági szereplő pályázni kíván:	[]

B: A GAZDASÁGI SZEREPLŐ KÉPVISELŐIRE VONATKOZÓ INFORMÁCIÓK

Adott esetben adja meg azon személyek nevét és címét, akik a jelen közbeszerzési eljárásban jogosultak képviselni a gazdasági szereplőt:

Képviselő, ha van:	Válasz:
Teljes név;	[.....];
valamint a születési idő és hely, ha szükséges:	[.....]
Beosztás/milyen minőségben jár el:	[.....]
Postai cím:	[.....]
Telefon:	[.....]
E-mail cím:	[.....]
Amennyiben szükséges, részletezze a képviseletre vonatkozó információkat (a képviselet formája, köre, célja stb.):	[.....]

C: MÁS SZERVEZETEK KAPACITÁSAINAK IGÉNYBEVÉTELÉRE VONATKOZÓ INFORMÁCIÓK

Igénybevétel:	Válasz:
Az alábbi IV. részben feltüntetett kiválasztási kritériumoknak és (adott esetben) az alábbi V. részben feltüntetett kritériumoknak és szabályoknak való megfelelés során a gazdasági szereplő igénybe veszi-e más szervezetek kapacitásait?	[]Igen []Nem
Amennyiben igen, minden egyes érintett szervezetre vonatkozóan külön egységes európai közbeszerzési dokumentumban adja meg az e rész A. és B. szakaszában, valamint a III. részben	

Közbeszerzési dokumentum – „Geo alátét és szorítólemezek beszerzése“ tárgyú tárgyalásos
közbeszerzési eljárásban

meghatározott információkat, megfelelően kitöltve és az érintett szervezetek által aláírva.
Felhívjuk a figyelmet, hogy ennek magában kell foglalnia azokat a szakembereket vagy műszaki szervezeteket, akik/amelyek nem tartoznak közvetlenül a gazdasági szereplő vállalkozásához, különösen a minőség-ellenőrzés felelőseit, továbbá építési beruházásra irányuló közbeszerzési szerződés esetében azon szakembereket vagy műszaki szervezeteket, akiket/amelyeket a gazdasági szereplő a beruházás kivitelezéséhez igénybe vehet.
Amennyiben a gazdasági szereplő által igénybe vett meghatározott kapacitások tekintetében ez releváns, minden egyes szervezetre vonatkozóan adja meg a IV. és az V. részben meghatározott információkat is²⁸.

D: INFORMÁCIÓK AZOKRÓL AZ ALVÁLLALKOZÓKRÓL, AKIKNEK KAPACITÁSAIT A GAZDASÁGI SZEREPLŐ NEM VESZI IGÉNYBE

(Ezt a szakaszt csak akkor kell kitölteni, ha az ajánlatkérő szerv vagy a közszolgáltató ajánlatkérő kifejezetten előírja ezt az információt.)

Alvállalkozás:	Válasz:
Szándékozik-e a gazdasági szereplő a szerződés bármely részét alvállalkozásba adni harmadik félnek?	<input type="checkbox"/> Igen <input type="checkbox"/> Nem Ha igen, és amennyiben ismert , kérjük, sorolja fel a javasolt alvállalkozókat: [...]

Ha az ajánlatkérő szerv vagy a közszolgáltató ajánlatkérő kifejezetten kéri ezt az információt az e szakaszban lévő információn kívül, akkor kérjük, adja meg az e rész A. és B. szakaszában és a III. részben előírt információt mindegyik érintett alvállalkozóra (alvállalkozói kategóriára) nézve.

²⁸

Pl. a minőség-ellenőrzésben részt vevő műszaki szervezetek esetében: IV. rész C. szakasz, 3. pont.

III. rész: Kizárási okok

A: BÜNTETŐELJÁRÁSBAN HOZOTT ÍTÉLETEKKEL KAPCSOLATOS OKOK

A 2014/24/EU irányelv 57. cikkének (1) bekezdése a következő kizárási okokat határozza meg:	
1. Bűnszervezetben való részvétel ²⁹ ;	
2. Korrupció ³⁰ ;	
3. Csalás ³¹ ;	
4. Terrorista bűncselekmény vagy terrorista csoporthoz kapcsolódó bűncselekmény ³² ;	
5. Pénzmosás vagy terrorizmus finanszírozása ³³ ;	
6. Gyermekmunka és az emberkereskedelem más formái ³⁴	
Az irányelv 57. cikke (1) bekezdésében foglalt okokat végrehajtó nemzeti rendelkezések szerinti büntetőeljárásban hozott ítéletekkel kapcsolatos okok:	Válasz:
Jogerősen elítélték-e a gazdasági szereplőt vagy a gazdasági szereplő igazgató, vezető vagy felügyelő testületének tagját, illetve az e testületek képviselőit, az azokban való	<input type="checkbox"/> Igen <input type="checkbox"/> Nem Ha a vonatkozó információ elektronikusan elérhető, kérjük, adja meg a következő információkat: (internet cím, a kibocsátó hatóság

²⁹ A szervezett bűnözés elleni küzdelemről szóló, 2008. október 24-i 2008/841/IB tanácsi kerethatározat (HL L 300., 2008.11.11., 42. o.) 2. cikkében meghatározottak szerint.

³⁰ Az Európai Közösségek tisztviselőit és az Európai Unió tagállamainak tisztviselőit érintő korrupció elleni küzdelemről szóló egyezmény (HL C 195., 1997.6.25., 1. o.) 3. cikkében és a Tanács 2003. július 22-i, a magánszektorban tapasztalható korrupció elleni küzdelemről szóló 2003/568/IB kerethatározatának (HL L 192., 2003.7.31., 54. o.) 2. cikke (1) bekezdésében meghatározottak szerint. Ez a kizárási ok magában foglalja az ajánlatkérő szerv (közszolgáltató ajánlatkérő) vagy a gazdasági szereplő nemzeti jogában meghatározott korrupciót is.

³¹ Az Európai Közösségek pénzügyi érdekeinek védelméről szóló egyezmény 1. cikke értelmében (HL C 316., 1995.11.27., 48. o.)

³² A terrorizmus elleni küzdelemről szóló, 2002. június 13-i 2002/475/IB tanácsi kerethatározat (HL L 164., 2002.6.22., 3. o.) 1. és 3. cikkében meghatározottak szerint. Ez a kizárási ok magában foglalja az említett kerethatározat 4. cikke szerinti, bűncselekményre való felbujtást, bűnsegélyt vagy kísérletet.

³³ A pénzügyi rendszereknek a pénzmosás, valamint terrorizmus finanszírozása céljára való felhasználásának megelőzéséről szóló, 2005. október 26-i 2005/60/EK európai parlamenti és tanácsi irányelv (HL L 309., 2005.11.25., 15. o.) 1. cikkében meghatározottak szerint.

³⁴ **Az emberkereskedelem megelőzéséről, és az ellene folytatott küzdelemről, az áldozatok védelméről, valamint a 2002/629/IB tanácsi kerethatározat felváltásáról szóló, 2011. április 5-i 2011/36/EU európai parlamenti és tanácsi irányelv (HL L 101., 2011.4.15., 1. o.) 2. cikkében meghatározottak szerint.**

Közbeszerzési dokumentum – „Geo alátét és szorítólemezek beszerzése“ tárgyú tárgyalásos
közbeszerzési eljárásban

<p>döntéshozatalra vagy azok kontrolljára vonatkozó jogkörrel rendelkező tagját a fent felsorolt okok valamelyikéért olyan ítéletben, amelyet nem több, mint öt évvel ezelőtt hoztak, vagy amelyben a közvetlenül meghatározott kizárás időtartama továbbra is alkalmazandó?</p>	<p>vagy testület, a dokumentáció pontos hivatkozási adatai): [.....][.....][.....][.....]³⁵</p>
<p>Amennyiben igen, kérjük,³⁶ adja meg a következő információkat: a) Elítélés dátuma, adja meg, hogy az 1–6. pontok közül melyik érintett, valamint az ítélet okát (okait), b) Határozza meg az elítélt személyét []; c) Amennyiben az ítélet közvetlenül megállapítja:</p>	<p>a) Dátum:[], pont(ok): [], ok(ok):[] b) [.....] c) A kizárási időszak hossza [.....] és az érintett pont(ok) [] Ha a vonatkozó információ elektronikusan elérhető, kérjük, adja meg a következő információkat: (internet cím, a kibocsátó hatóság vagy testület, a dokumentáció pontos hivatkozási adatai): [.....][.....][.....][.....]³⁷</p>
<p>Ítéletek esetén hozott-e a gazdasági szereplő olyan intézkedéseket, amelyek a releváns kizárási okok ellenére igazolják megbízhatóságát³⁸ (öntisztázás)?</p>	<p><input type="checkbox"/> Igen <input type="checkbox"/> Nem</p>
<p>Amennyiben igen, kérjük, ismertesse ezeket az intézkedéseket³⁹:</p>	<p>[.....]</p>

³⁵ Kérjük, szükség szerint ismétlje.

³⁶ Kérjük, szükség szerint ismétlje.

³⁷ Kérjük, szükség szerint ismétlje.

³⁸ A 2014/24/EU irányelv 57. cikke (6) bekezdését végrehajtó nemzeti rendelkezésekkel összhangban.

³⁹ Az elkövetett bűncselekmény jellegét figyelembe véve (egyszeri, ismételt, szisztematikus ...) a magyarázatnak tükröznie kell e megtett intézkedések megfelelőségét.

**B: ADÓFIZETÉSI VAGY A TÁRSADALOMBIZTOSÍTÁSI JÁRULÉK FIZETÉSÉRE VONATKOZÓ
KÖTELEZETTSÉG MEGSZEGÉSÉVEL KAPCSOLATOS OKOK**

Adó vagy társadalombiztosítási járulék fizetése:	Válasz:	
Teljesítette-e a gazdasági szereplő összes kötelezettségét az adók és társadalombiztosítási járulékok megfizetése tekintetében, mind a székhelye szerinti országban, mind pedig az ajánlatkérő szerv vagy a közszolgáltató ajánlatkérő tagállamában, ha ez eltér a székhely szerinti országtól?	<input type="checkbox"/> Igen <input type="checkbox"/> Nem	
<p>Ha nem, akkor kérjük, adja meg a következő információkat:</p> <p>a) Érintett ország vagy tagállam</p> <p>b) Mi az érintett összeg?</p> <p>c) A kötelezettségszegés megállapításának módja:</p> <p>1) Bírósági vagy közigazgatási határozat:</p> <ul style="list-style-type: none"> – Ez a határozat jogerős és kötelező? – Kérjük, adja meg az ítélet vagy a határozat dátumát. – Ítélet esetén, amennyiben erről közvetlenül rendelkezik, a kizárási időtartam hossza: <p>2) Egyéb mód? Kérjük, részletezze:</p> <p>d) Teljesítette-e a gazdasági szereplő kötelezettségeit oly módon, hogy az esedékes adókat, társadalombiztosítási járulékokat és az esetleges kamatokat és bírságokat megfizette, vagy ezek megfizetésére kötelezettséget vállalt?</p>	Adók	Társadalombiztosítási hozzájárulás
	<p>a) [.....]</p> <p>b) [.....]</p> <p>c1) <input type="checkbox"/> Igen <input type="checkbox"/> Nem</p> <p>– <input type="checkbox"/> Igen <input type="checkbox"/> Nem</p> <p>– [.....]</p> <p>– [.....]</p> <p>c2) [...]</p> <p>d) <input type="checkbox"/> Igen <input type="checkbox"/> Nem</p> <p>Ha igen, kérjük, részletezze: [.....]</p>	<p>a) [.....]</p> <p>b) [.....]</p> <p>c1) <input type="checkbox"/> Igen <input type="checkbox"/> Nem</p> <p>– <input type="checkbox"/> Igen <input type="checkbox"/> Nem</p> <p>– [.....]</p> <p>– [.....]</p> <p>c2) [...]</p> <p>d) <input type="checkbox"/> Igen <input type="checkbox"/> Nem</p> <p>Ha igen, kérjük, részletezze: [.....]</p>

Közbeszerzési dokumentum – „Geo alátét és szorítólemezek beszerzése“ tárgyú tárgyalásos
közbeszerzési eljárásban

Ha az adók vagy társadalombiztosítási járulékok befizetésére vonatkozó dokumentáció elektronikusan elérhető, kérjük, adja meg a következő információkat:	(internetcím, a kibocsátó hatóság vagy testület, a dokumentáció pontos hivatkozási adatai): ⁴⁰ [.....][.....][.....]
--	--

C: FIZETÉSKÉPTELENSÉGGEL, ÖSSZEFÉRHETETLENSÉGGEL VAGY SZAKMAI KÖTELESSÉGSZEGÉSEL KAPCSOLATOS OKOK⁴¹

Felhívjuk a figyelmet, hogy e közbeszerzés alkalmazásában lehetséges, hogy a következő kizárási okok valamelyikét a nemzeti jog, a vonatkozó hirdetmény vagy a közbeszerzési dokumentumok pontosabban meghatározzák. Így például a nemzeti jog rendelkezhet úgy, hogy a „súlyos szakmai kötelességszegés” fogalma több különböző magatartásformát takarhat.	
Esetleges fizetési képtelenség, összeférhetetlenség vagy szakmai kötelességszegés	Válasz:
A gazdasági szereplő tudomása szerint megszegte-e kötelezettségeit a környezetvédelmi, a szociális és a munkajog terén ⁴² ?	<input type="checkbox"/> Igen <input type="checkbox"/> Nem Ha igen , hozott-e a gazdasági szereplő olyan intézkedéseket, amelyek e kizárási okok ellenére igazolják megbízhatóságát (öntisztázás)? <input type="checkbox"/> Igen <input type="checkbox"/> Nem Amennyiben igen, kérjük, ismertesse ezeket az intézkedéseket: [.....]
A gazdasági szereplő a következő helyzetek bármelyikében van-e: a) Csődeljárás, vagy b) Fizetési képtelenségi eljárás vagy felszámolási eljárás alatt áll, vagy c) Hitelezőkkel csődegyezséget kötött, vagy d) A nemzeti törvények és rendeletek szerinti	<input type="checkbox"/> Igen <input type="checkbox"/> Nem

⁴⁰ Kérjük, szükség szerint ismétlje.

⁴¹ Lásd a 2014/24/EU irányelv 57. cikkének (4) bekezdését.

⁴² E közbeszerzés alkalmazásában a nemzeti jogban, a vonatkozó hirdetményben vagy a közbeszerzési dokumentumokban vagy a 2014/24/EU irányelv 18. cikke (2) bekezdésében hivatkoztak szerint

Közbeszerzési dokumentum – „Geo alátét és szorítólemezek beszerzése“ tárgyú tárgyalásos
közbeszerzési eljárásban

<p>hasonló eljárás következtében bármely hasonló helyzetben van⁴³, vagy</p> <p>e) Vagyonát felszámoló vagy bíróság kezeli, vagy</p> <p>f) Üzleti tevékenységét felfüggesztette?</p> <p>Ha igen:</p> <ul style="list-style-type: none"> – Kérjük, részletezze: – Kérjük, ismertesse az okokat, amelyek miatt mégis képes lesz az alkalmazandó nemzeti szabályokat és üzletfolytonossági intézkedéseket figyelembe véve a szerződés teljesítésére⁴⁴. <p>Ha a vonatkozó információ elektronikusan elérhető, kérjük, adja meg a következő információkat:</p>	<p>– [.....]</p> <p>– [.....]</p> <p>(internet cím, a kibocsátó hatóság vagy testület, a dokumentáció pontos hivatkozási adatai):</p> <p>[.....][.....][.....]</p>
<p>Elkövetett-e a gazdasági szereplő súlyos szakmai kötelelességszegést⁴⁵?</p> <p>Ha igen, kérjük, részletezze:</p>	<p><input type="checkbox"/> Igen <input type="checkbox"/> Nem,</p> <p>[.....]</p> <p>Ha igen, tett-e a gazdasági szereplő öntisztázó intézkedéseket?</p> <p><input type="checkbox"/> Igen <input type="checkbox"/> Nem</p> <p>Amennyiben igen, kérjük, ismertesse ezeket az intézkedéseket:</p> <p>[.....]</p>
<p>Kötött-e a gazdasági szereplő a verseny torzítását célzó megállapodást más gazdasági szereplőkkel?</p> <p>Ha igen, kérjük, részletezze:</p>	<p><input type="checkbox"/> Igen <input type="checkbox"/> Nem</p> <p>[...]</p>

⁴³ Lásd a nemzeti jogot, a vonatkozó hirdetményt vagy a közbeszerzési dokumentumokat.

⁴⁴ Ezt az információt **nem** kell megadni abban az esetben, ha az a)–f) pontokban felsorolt esetek valamelyikében a gazdasági szereplők kizárását a nemzeti jog **kötelezővé** tette **az eltérés lehetősége nélkül** abban az esetben, ha a gazdasági szereplő mindazonáltal képes a szerződés teljesítésére.

⁴⁵ Adott esetben lásd a nemzeti jog, a vonatkozó hirdetmény vagy a közbeszerzési dokumentumok meghatározásait.

Közbeszerzési dokumentum – „Geo alátét és szorítólemezek beszerzése“ tárgyú tárgyalásos
közbeszerzési eljárásban

	<p>Ha igen, tett-e a gazdasági szereplő öntisztázó intézkedéseket?</p> <p><input type="checkbox"/> Igen <input type="checkbox"/> Nem</p> <p>Amennyiben igen, kérjük, ismertesse ezeket az intézkedéseket: [.....]</p>
<p>Van-e tudomása a gazdasági szereplőnek bármilyen összeférhetetlenségről⁴⁶ a közbeszerzési eljárásban való részvételéből fakadóan?</p> <p>Ha igen, kérjük, részletezze:</p>	<p><input type="checkbox"/> Igen <input type="checkbox"/> Nem</p> <p>[...]</p>
<p>Nyújtott-e a gazdasági szereplő vagy valamely hozzá kapcsolódó vállalkozás tanácsadást az ajánlatkérő szervnek vagy a közszolgáltató ajánlatkérőnek, vagy részt vett-e más módon a közbeszerzési eljárás előkészítésében?</p> <p>Ha igen, kérjük, részletezze:</p>	<p><input type="checkbox"/> Igen <input type="checkbox"/> Nem</p> <p>[...]</p>
<p>Tapasztalta-e a gazdasági szereplő valamely korábbi közbeszerzési szerződés vagy egy ajánlatkérő szervvel kötött korábbi szerződés vagy korábbi koncessziós szerződés lejárat előtti megszüntetését vagy az említett korábbi szerződéshez kapcsolódó kártérítési követelést vagy egyéb hasonló szankciókat?</p> <p>Ha igen, kérjük, részletezze:</p>	<p><input type="checkbox"/> Igen <input type="checkbox"/> Nem</p> <p>[...]</p>
	<p>Ha igen, tett-e a gazdasági szereplő öntisztázó intézkedéseket?</p> <p><input type="checkbox"/> Igen <input type="checkbox"/> Nem</p> <p>Amennyiben igen, kérjük, ismertesse ezeket az intézkedéseket: [.....]</p>
<p>Megerősíti-e a gazdasági szereplő a következőket?</p> <p>a) A kizárási okok fenn nem állásának, illetve a kiválasztási kritériumok teljesülésének</p>	<p><input type="checkbox"/> Igen <input type="checkbox"/> Nem</p>

⁴⁶ A nemzeti jogban, a vonatkozó hirdetményben vagy a közbeszerzési dokumentumokban jelzettek szerint.

Közbeszerzési dokumentum – „Geo alátét és szorítólemezek beszerzése“ tárgyú tárgyalásos
közbeszerzési eljárásban

<p>ellenőrzéséhez szükséges információk szolgáltatása során nem tett hamis nyilatkozatot,</p> <p>b) Nem tartott vissza ilyen információt,</p> <p>c) Késedelem nélkül be tudta nyújtani az ajánlatkérő szerv vagy a közszolgáltató ajánlatkérő által megkívánt kiegészítő iratokat, és</p> <p>d) Nem kísérelte meg jogtalanul befolyásolni az ajánlatkérő szerv vagy a közszolgáltató ajánlatkérő döntéshozatali folyamatát, vagy olyan bizalmas információkat megszerezni, amelyek jogtalan előnyöket biztosítanak számára a közbeszerzési eljárásban, vagy gondatlanságból olyan félrevezető információkat szolgáltatni, amelyek érdemben befolyásolhatják a kizárásra, a kiválasztásra vagy az odaitélésre vonatkozó döntéseket.</p>	
--	--

D: EGYÉB, ADOTT ESETBEN AZ AJÁNLATKÉRŐ SZERV VAGY A KÖZSZOLGÁLTATÓ AJÁNLATKÉRŐ TAGÁLLAMÁNAK NEMZETI JOGSZABÁLYAIBAN ELŐÍRT KIZÁRÁSI OKOK

Tisztán nemzeti kizárási okok	Válasz:
<p>Vonatkoznak-e a gazdasági szereplőre azok a tisztán nemzeti kizárási okok, amelyeket a vonatkozó hirdetmény vagy a közbeszerzési dokumentumok meghatároznak?</p> <p>Ha a vonatkozó hirdetményben vagy a közbeszerzési dokumentumokban megkívánt dokumentáció elektronikus formában rendelkezésre áll, kérjük, adja meg a következő információkat:</p>	<p><input type="checkbox"/> Igen <input type="checkbox"/> Nem</p> <p>(internet cím, a kibocsátó hatóság vagy testület, a dokumentáció pontos hivatkozási adatai): [.....][.....][.....]⁴⁷</p>
<p>Amennyiben a tisztán nemzeti kizárási okok fennállnak, tett-e a gazdasági szereplő öntisztázási intézkedéseket?</p> <p>Amennyiben igen, kérjük, ismertesse ezeket az</p>	<p><input type="checkbox"/> Igen <input type="checkbox"/> Nem</p> <p>[.....]</p>

⁴⁷

Kérjük, szükség szerint ismétlje.

intézkedéseket:	
-----------------	--

IV. rész: Kiválasztási szempontok

A kiválasztási szempontokat illetően (α szakasz vagy e rész A–D szakaszai), a gazdasági szereplő kijelenti a következőket:

α: AZ ÖSSZES KIVÁLASZTÁSI SZEMPONT ÁLTALÁNOS JELZÉSE

A gazdasági szereplőnek csak ezt a mezőt kell kitöltenie abban az esetben, ha az ajánlatkérő szerv vagy a közszolgáltató ajánlatkérő a vonatkozó hirdetményben vagy a hirdetményben hivatkozott közbeszerzési dokumentumokban jelezte, hogy a gazdasági szereplő szorítkozhat a IV. rész α szakaszának kitöltésére anélkül, hogy a IV. rész bármely további szakaszát ki kellene töltenie:	
Minden előírt kiválasztási szempont teljesítése	Válasz:
Megfelel az előírt kiválasztási szempontoknak:	<input type="checkbox"/> Igen <input type="checkbox"/> Nem

A: ALKALMASSÁG SZAKMAI TEVÉKENYSÉG VÉGZÉSÉRE

A gazdasági szereplőnek kizárólag abban az esetben kell információt megadnia, amennyiben az érintett kiválasztási szempontot az ajánlatkérő szerv vagy a közszolgáltató ajánlatkérő előírta a vonatkozó hirdetményben vagy a hirdetményben hivatkozott közbeszerzési dokumentumokban.	
Alkalmasság szakmai tevékenység végzésére	Válasz:
<p>1) Be van jegyezve a letelepedés helye szerinti tagállamának vonatkozó szakmai vagy cégnyilvántartásába⁴⁸:</p> <p>Ha a vonatkozó információ elektronikusan elérhető, kérjük, adja meg a következő információkat:</p>	<p>[...]</p> <p>(internet cím, a kibocsátó hatóság vagy testület, a dokumentáció pontos hivatkozási adatai):</p> <p>[.....][.....][.....]</p>
<p>2) Szolgáltatásnyújtásra irányuló szerződéseknel:</p> <p>A gazdasági szereplőnek meghatározott engedéllyel kell-e rendelkeznie vagy meghatározott szervezet tagjának kell-e lennie ahhoz, hogy a gazdasági szereplő letelepedési helye szerinti országban az adott szolgáltatást</p>	<p><input type="checkbox"/> Igen <input type="checkbox"/> Nem</p> <p>Ha igen, kérjük, adja meg, hogy ez miben áll, és jelezze, hogy a gazdasági szereplő rendelkezik-e ezzel: [...] <input type="checkbox"/> Igen <input type="checkbox"/> Nem</p>

⁴⁸ A 2014/24/EU irányelv XI. mellékletében leírtak szerint *egyes tagállamok gazdasági szereplőinek egyes esetekben az adott mellékletben meghatározott egyéb követelményeknek is meg kell felelniük.*

Közbeszerzési dokumentum – „Geo alátét és szorítólemezek beszerzése“ tárgyú tárgyalásos
közbeszerzési eljárásban

nyújthassa? Ha a vonatkozó információ elektronikusan elérhető, kérjük, adja meg a következő információkat:	(internetcím, a kibocsátó hatóság vagy testület, a dokumentáció pontos hivatkozási adatai): [.....][.....][.....]
---	--

B: GAZDASÁGI ÉS PÉNZÜGYI HELYZET

A gazdasági szereplőnek kizárólag abban az esetben kell információt megadnia, amennyiben az érintett kiválasztási szempontot az ajánlatkérő szerv vagy a közszolgáltató ajánlatkérő előírta a vonatkozó hirdetményben vagy a hirdetményben hivatkozott közbeszerzési dokumentumokban.	
Gazdasági és pénzügyi helyzet	Válasz:
1a) A gazdasági szereplő („általános”) éves árbevétele a vonatkozó hirdetményben vagy a közbeszerzési dokumentumokban előírt számú pénzügyi évben a következő: És/vagy 1b) A gazdasági szereplő átlagos éves árbevétele a vonatkozó hirdetményben vagy a közbeszerzési dokumentumokban előírt számú évben a következő⁴⁹ (): Ha a vonatkozó információ elektronikusan elérhető, kérjük, adja meg a következő információkat:	év: [.....] árbevétele:[.....][...]péznem év: [.....] árbevétele:[.....][...]péznem év: [.....] árbevétele:[.....][...]péznem (évek száma, átlagos árbevétele): [.....],[.....][...]péznem
2a) A gazdasági szereplő éves („specifikus”) árbevétele a szerződés által érintett üzleti területre vonatkozóan , a vonatkozó hirdetményben vagy a közbeszerzési dokumentumokban meghatározott módon az előírt pénzügyi évek tekintetében a következő: És/vagy 2b) A gazdasági szereplő átlagos éves árbevétele a területen és a vonatkozó hirdetményben vagy	év: [.....] árbevétele:[.....][...]péznem év: [.....] árbevétele:[.....][...]péznem év: [.....] árbevétele:[.....][...]péznem (évek száma, átlagos árbevétele): [.....],[.....][...]péznem

⁴⁹

Csak amennyiben a vonatkozó hirdetmény vagy a közbeszerzési dokumentumok lehetővé teszik.

Közbeszerzési dokumentum – „Geo alátét és szorítólemezek beszerzése“ tárgyú tárgyalásos
közbeszerzési eljárásban

<p>a közbeszerzési dokumentumokban előírt számú évben a következő⁵⁰:</p> <p>Ha a vonatkozó információ elektronikusan elérhető, kérjük, adja meg a következő információkat:</p>	<p>(internet cím, a kibocsátó hatóság vagy testület, a dokumentáció pontos hivatkozási adatai):</p> <p>[.....][.....][.....]</p>
<p>3) Amennyiben az (általános vagy specifikus) árbevételre vonatkozó információ nem áll rendelkezésre a kért időszak egészére vonatkozóan, kérjük, adja meg a gazdasági szereplő létrejöttének dátumát vagy azt az időpontot, amikor megkezdte üzleti tevékenységét:</p>	<p>[.....]</p>
<p>4) A vonatkozó hirdetményben vagy a közbeszerzési dokumentumokban meghatározott pénzügyi mutatók⁵¹ tekintetében a gazdasági szereplő kijelenti, hogy az előírt mutató(k) tényleges értéke(i) a következő(k):</p> <p>Ha a vonatkozó információ elektronikusan elérhető, kérjük, adja meg a következő információkat:</p>	<p>(az előírt mutató azonosítása – x és y⁵² aránya - és az érték):</p> <p>[.....], [.....]⁵³</p> <p>(internet cím, a kibocsátó hatóság vagy testület, a dokumentáció pontos hivatkozási adatai):</p> <p>[.....][.....][.....]</p>
<p>5) Szakmai felelősségbiztosításának biztosítási összege a következő:</p> <p>Ha a vonatkozó információ elektronikusan elérhető, kérjük, adja meg a következő információkat:</p>	<p>[.....],[.....][...]pénznem</p> <p>(internet cím, a kibocsátó hatóság vagy testület, a dokumentáció pontos hivatkozási adatai):</p> <p>[.....][.....][.....]</p>
<p>6) Az esetleges egyéb gazdasági vagy pénzügyi követelmények tekintetében, amelyeket a</p>	<p>[.....]</p>

⁵⁰ Csak amennyiben a vonatkozó hirdetmény vagy a közbeszerzési dokumentumok lehetővé teszik.

⁵¹ Pl. az eszközök és a források aránya.

⁵² Pl. az eszközök és a források aránya.

⁵³ Kérjük, szükség szerint ismétlje.

Közbeszerzési dokumentum – „Geo alátét és szorítólemezek beszerzése“ tárgyú tárgyalásos
közbeszerzési eljárásban

<p>vonatkozó hirdetményben vagy a közbeszerzési dokumentumokban meghatároztak, a gazdasági szereplő kijelenti a következőket:</p> <p>Ha a vonatkozó hirdetményben vagy a közbeszerzési dokumentumokban esetlegesen meghatározott vonatkozó dokumentáció elektronikus formában rendelkezésre áll, kérjük, adja meg a következő információkat:</p>	<p>(internet cím, a kibocsátó hatóság vagy testület, a dokumentáció pontos hivatkozási adatai):</p> <p>[.....][.....][.....]</p>
---	--

C: TECHNIKAI ÉS SZAKMAI ALKALMASSÁG

<p>A gazdasági szereplőnek kizárólag abban az esetben kell információt megadnia, amennyiben az érintett kiválasztási szempontot az ajánlatkérő szerv vagy a közszolgáltató ajánlatkérő előírta a vonatkozó hirdetményben vagy a hirdetményben hivatkozott közbeszerzési dokumentumokban.</p>									
<p>Technikai és szakmai alkalmasság</p>	<p>Válasz:</p>								
<p>1a) Csak építési beruházásra vonatkozó közbeszerzési szerződések esetében:</p> <p>A referencia-időszak folyamán⁵⁴ a gazdasági szereplő a meghatározott típusú munkákból a következőket végezte:</p> <p>Ha a legfontosabb munkák megfelelő elvégzésére és eredményére vonatkozó dokumentáció elektronikus formában rendelkezésre áll, kérjük, adja meg a következő információkat:</p>	<p>Évek száma (ezt az időszakot a vonatkozó hirdetmény vagy a közbeszerzési dokumentumok határozzák meg): [...]</p> <p>Munkák: [.....]</p> <p>(internet cím, a kibocsátó hatóság vagy testület, a dokumentáció pontos hivatkozási adatai):</p> <p>[.....][.....][.....]</p>								
<p>1b) Csak árubeszerzésre és szolgáltatásnyújtásra irányuló közbeszerzési szerződések esetében:</p> <p>A referencia-időszak folyamán⁵⁵ a gazdasági szereplő a meghatározott típusokon belül a következő főbb szállításokat végezte, vagy a következő főbb szolgáltatásokat nyújtotta: A</p>	<p>Évek száma (ezt az időszakot a vonatkozó hirdetmény vagy a közbeszerzési dokumentumok határozzák meg): [...]</p> <table border="1" data-bbox="810 1648 1399 1749"> <thead> <tr> <th>Leírás</th> <th>összegek</th> <th>dátumok</th> <th>megrendelők</th> </tr> </thead> <tbody> <tr> <td> </td> <td> </td> <td> </td> <td> </td> </tr> </tbody> </table>	Leírás	összegek	dátumok	megrendelők				
Leírás	összegek	dátumok	megrendelők						

⁵⁴ Az ajánlatkérő szervek nem több, mint öt évet **írhatnak elő**, és **elfogadhatnak** öt évnél **régebbi** tapasztalatot.

⁵⁵ Az ajánlatkérő szervek nem több, mint három évet **írhatnak elő**, és **elfogadhatnak** három évnél **régebbi** tapasztalatot.

Közbeszerzési dokumentum – „Geo alátét és szorítólemezek beszerzése“ tárgyú tárgyalásos
közbeszerzési eljárásban

lista elkészítésekor kérjük, tüntesse fel az összegeket, a dátumokat és a közületi vagy magánmegrendelőket ⁵⁶ :	
2) A gazdasági szereplő a következő szakembereket vagy műszaki szervezeteket ⁵⁷ veheti igénybe, különös tekintettel a minőség-ellenőrzésért felelős szakemberekre vagy szervezetekre: Építési beruházásra vonatkozó közbeszerzési szerződések esetében a gazdasági szereplő a következő szakembereket vagy műszaki szervezeteket veheti igénybe a munka elvégzéséhez:	[.....] [.....]
3) A gazdasági szereplő a minőség biztosítása érdekében a következő műszaki hátteret veszi igénybe, valamint tanulmányi és kutatási létesítményei a következők:	[.....]
4) A gazdasági szereplő a következő ellátásilánc-irányítási és ellenőrzési rendszereket tudja alkalmazni a szerződés teljesítése során:	[.....]
5) Összetett leszállítandó termékek vagy teljesítendő szolgáltatások, vagy – rendkívüli esetben – különleges célra szolgáló termékek vagy szolgáltatások esetében: A gazdasági szereplő lehetővé teszi termelési vagy műszaki kapacitásaira , és amennyiben szükséges, a rendelkezésére álló tanulmányi és	<input type="checkbox"/> Igen <input type="checkbox"/> Nem

⁵⁶ Vagyis **minden** megrendelőt fel kell sorolni, és a listának tartalmaznia kell mind a közületi, mind pedig a magánmegrendelőket az érintett szállítások vagy szolgáltatások tekintetében.

⁵⁷ Azon szakemberekre és műszaki szervezetekre vonatkozóan, akiket/amelyeket nem közvetlenül a gazdasági szereplő vállalkozása alkalmaz, ám akik/amelyek kapacitását a gazdasági szereplő igénybe veszi, a II. rész C. szakaszában meghatározottak szerint, külön-külön egységes európai közbeszerzési dokumentumot kell kitölteni.

Közbeszerzési dokumentum – „Geo alátét és szorítólemezek beszerzése“ tárgyú tárgyalásos
közbeszerzési eljárásban

<p>kutatási eszközökre és minőségellenőrzési intézkedéseire vonatkozó vizsgálatok⁵⁸ elvégzését.</p>	
<p>6) A következő iskolai végzettséggel és szakképzettséggel rendelkeznek: a) A szolgáltató vagy maga a vállalkozó, és/vagy (a vonatkozó hirdetményben vagy a közbeszerzési dokumentumokban foglalt követelményektől függően) b) Annak vezetői személyzete:</p>	<p>a) [.....] b) [.....]</p>
<p>7) A gazdasági szereplő a következő környezetvédelmi intézkedéseket tudja alkalmazni a szerződés teljesítése során:</p>	<p>[.....]</p>
<p>8) A gazdasági szereplő átlagos éves statisztikai állományi létszáma és vezetői létszáma az utolsó három évre vonatkozóan a következő volt:</p>	<p>Év, átlagos statisztikai állományi létszám: [.....],[.....], [.....],[.....], [.....],[.....], Év, vezetői létszám: [.....],[.....], [.....],[.....], [.....],[.....]</p>
<p>9) A következő eszközök, berendezések vagy műszaki felszerelések fognak a gazdasági szereplő rendelkezésére állni a szerződés teljesítéséhez:</p>	<p>[.....]</p>
<p>10) A gazdasági szereplő a szerződés következő részére (azaz százalékára) nézve⁵⁹ kíván esetleg harmadik féllel szerződést kötni:</p>	<p>[.....]</p>

⁵⁸ A vizsgálatot az ajánlatkérő szerv vagy – amennyiben az utóbbi ezt jóváhagyja – nevében a szállító/szolgáltató székhelye szerinti ország egy erre illetékes hivatalos szerve végezheti el.

⁵⁹ Felhívjuk a figyelmet, hogy amennyiben a gazdasági szereplő úgy **határozott**, hogy a szerződés egy részére alvállalkozói szerződést köt, és az alvállalkozó kapacitásait igénybe veszi annak a résznek a teljesítéséhez, akkor kérjük, hogy mindegyik ilyen alvállalkozóra nézve külön egységes európai közbeszerzési dokumentumot töltsön ki, lásd a fenti II. rész C. szakaszát.

Közbeszerzési dokumentum – „Geo alátét és szorítólemezek beszerzése“ tárgyú tárgyalásos
közbeszerzési eljárásban

<p>11) Árubeszerzésre irányuló közbeszerzési szerződés esetében:</p> <p>A gazdasági szereplő szállítani fogja a leszállítandó termékekre vonatkozó mintákat, leírásokat vagy fényképeket, amelyeket nem kell hitelességi tanúsítványnak kísérnie;</p> <p>Adott esetben a gazdasági szereplő továbbá kijelenti, hogy rendelkezésre fogja bocsátani az előírt hitelességi igazolásokat.</p> <p>Ha a vonatkozó információ elektronikusan elérhető, kérjük, adja meg a következő információkat:</p>	<p><input type="checkbox"/> Igen <input type="checkbox"/> Nem</p> <p><input type="checkbox"/> Igen <input type="checkbox"/> Nem</p> <p>(internet cím, a kibocsátó hatóság vagy testület, a dokumentáció pontos hivatkozási adatai):</p> <p>[.....][.....][.....]</p>
<p>12) Árubeszerzésre irányuló közbeszerzési szerződés esetében:</p> <p>Rendelkezésre tudja-e bocsátani a gazdasági szereplő a vonatkozó hirdetményben vagy a közbeszerzési dokumentumokban foglalt, a hatáskörrel rendelkezőként elismert hivatalos minőségellenőrző intézetek vagy hivatalok által kiállított bizonyítványokat, amelyek műszaki leírásokra vagy szabványokra való egyértelmű hivatkozással igazolják a termékek megfelelőségét?</p> <p>Amennyiben nem, úgy kérjük, adja meg ennek okát, és azt, hogy milyen egyéb bizonyítási eszközök bocsáthatók rendelkezésre:</p> <p>Ha a vonatkozó információ elektronikusan elérhető, kérjük, adja meg a következő információkat:</p>	<p><input type="checkbox"/> Igen <input type="checkbox"/> Nem</p> <p>[...]</p> <p>(internet cím, a kibocsátó hatóság vagy testület, a dokumentáció pontos hivatkozási adatai):</p> <p>[.....][.....][.....]</p>

D: MINŐSÉGBIZTOSÍTÁSI RENDSZEREK ÉS KÖRNYEZETVÉDELMI VEZETÉSI SZABVÁNYOK

A gazdasági szereplőnek kizárólag abban az esetben kell információt megadnia, amennyiben a minőségbiztosítási rendszereket és/vagy környezetvédelmi vezetési szabványokat az ajánlatkérő

szerv vagy a közszolgáltató ajánlatkérő előírta a vonatkozó hirdetményben vagy a hirdetményben hivatkozott közbeszerzési dokumentumokban.	
Minőségbiztosítási rendszerek és környezetvédelmi vezetési szabványok	Válasz:
<p>Be tud-e nyújtani a gazdasági szereplő olyan, független testület által kiállított igazolást, amely tanúsítja, hogy a gazdasági szereplő egyes meghatározott minőségbiztosítási szabványoknak megfelel, ideértve a fogyatékosággal élők számára biztosított hozzáféréseire vonatkozó szabványokat is?</p> <p>Amennyiben nem, úgy kérjük, adja meg ennek okát, valamint azt, hogy milyen egyéb bizonyítási eszközök bocsáthatók rendelkezésre a minőségbiztosítási rendszert illetően:</p> <p>Ha a vonatkozó információ elektronikusan elérhető, kérjük, adja meg a következő információkat:</p>	<p><input type="checkbox"/> Igen <input type="checkbox"/> Nem</p> <p>[.....] [.....]</p> <p>(internet cím, a kibocsátó hatóság vagy testület, a dokumentáció pontos hivatkozási adatai):</p> <p>[.....][.....][.....]</p>
<p>Be tud-e nyújtani a gazdasági szereplő olyan, független testület által kiállított igazolást, amely tanúsítja, hogy a gazdasági szereplő az előírt környezetvédelmi vezetési rendszereknek vagy szabványoknak megfelel?</p> <p>Amennyiben nem, úgy kérjük, adja meg ennek okát, valamint azt, hogy milyen egyéb bizonyítási eszközök bocsáthatók rendelkezésre a környezetvédelmi vezetési rendszereket vagy szabványokat illetően:</p> <p>Ha a vonatkozó információ elektronikusan elérhető, kérjük, adja meg a következő információkat:</p>	<p><input type="checkbox"/> Igen <input type="checkbox"/> Nem</p> <p>[.....] [.....]</p> <p>(internet cím, a kibocsátó hatóság vagy testület, a dokumentáció pontos hivatkozási adatai):</p> <p>[.....][.....][.....]</p>

V. rész: Az alkalmasnak minősített részvételre jelentkezők számának csökkentése

A gazdasági szereplőnek kizárólag abban az esetben kell információt megadnia, ha az ajánlatkérő szerv vagy a közszolgáltató ajánlatkérő meghatározta az ajánlattételre vagy a párbeszédben való részvételre felhívandó részvételre jelentkezők számának csökkentésére alkalmazandó objektív és megkülönböztetésmentes szempontokat vagy szabályokat. Ez az információ, amelyhez kapcsolódhatnak a tanúsítványokra és egyéb igazolásokra (és azok típusára) vonatkozó követelmények, ha vannak ilyenek, a vonatkozó hirdetményben vagy a hirdetményben hivatkozott közbeszerzési dokumentumokban található.

Csak meghívásos eljárás, tárgyalásos eljárás, versenypárbeszéd és innovációs partnerség esetében:

A gazdasági szereplő kijelenti a következőket:

A számok csökkentése	Válasz:
A gazdasági szereplő a következő módon felel meg a részvételre jelentkezők számának csökkentésére alkalmazandó objektív és megkülönböztetésmentes szempontoknak vagy szabályoknak: Amennyiben bizonyos tanúsítványok vagy egyéb igazolások szükségesek, kérjük, tüntesse fel mindegyikre nézve, hogy a gazdasági szereplő rendelkezik-e a megkívánt dokumentumokkal: Ha e tanúsítványok vagy egyéb igazolások valamelyike elektronikus formában rendelkezésre áll ⁶⁰ , kérjük, hogy mindegyikre nézve adja meg a következő információkat:	[...] <input type="checkbox"/> Igen <input type="checkbox"/> Nem ⁶¹ (internet cím, a kibocsátó hatóság vagy testület, a dokumentáció pontos hivatkozási adatai): [.....][.....][.....] ⁶²

VI. rész: Záró nyilatkozat

Alulírott(ak) a hamis nyilatkozat következményeinek teljes tudatában kijelenti(k), hogy a fenti II–V. részben megadott információk pontosak és helytállóak.

Alulírott(ak) kijelenti(k), hogy a hivatkozott tanúsítványokat és egyéb igazolásokat kérsre képes(ek) lesz(nek) késedelem nélkül rendelkezésre bocsátani, kivéve amennyiben:

⁶⁰ Kérjük, egyértelműen adja meg, melyik elemre vonatkozik a válasz.

⁶¹ Kérjük, szükség szerint ismétlje.

⁶² Kérjük, szükség szerint ismétlje.

Közbeszerzési dokumentum – „Geo alátét és szorítólemezek beszerzése“ tárgyú tárgyalásos
közbeszerzési eljárásban

a) Az ajánlatkérő szervnek vagy a közszolgáltató ajánlatkérőnek lehetősége van arra, hogy egy bármely tagállamban lévő, ingyenesen hozzáférhető nemzeti adatbázisba belépve közvetlenül hozzájusson a kiegészítő iratokhoz⁶³, vagy

b) Legkésőbb 2018. április 18-án⁶⁴ az ajánlatkérő szervezetnek vagy a közszolgáltató ajánlatkérőnek már birtokában van az érintett dokumentáció.

Alulírott(ak) hozzájárul(nak) ahhoz, hogy [az I. rész A. szakaszában megadott ajánlatkérő szerv vagy közszolgáltató ajánlatkérő] hozzáférjen a jelen egységes európai közbeszerzési dokumentum [a megfelelő rész/szakasz/pont azonosítása] alatt a [a közbeszerzési eljárás azonosítása: (rövid ismertetés, hivatkozás az Európai Unió Hivatalos Lapjában közzétett hirdetményre, hivatkozási szám)] céljára megadott információkat igazoló dokumentumokhoz.

Keltezés, hely, és – ahol megkívánt vagy szükséges – aláírás(ok): [.....]

⁶³ Feltéve, hogy a gazdasági szereplő megadta a szükséges információt (internet cím, a kibocsátó hatóság vagy testület, a dokumentáció pontos hivatkozási adatai), amely ezt lehetővé teszi az ajánlatkérő szerv vagy a közszolgáltató ajánlatkérő számára. Amennyiben szükséges, ehhez csatolni kell a hozzáférésre vonatkozó jóváhagyást.

⁶⁴ A 2014/24/EU irányelv 59. cikke (5) bekezdése második albekezdésének nemzeti végrehajtásától függően.