

39390/2016/START

Közbeszerzési Dokumentumok

„IC+ projekt – Kétszárnyú homlokátjáró-tolóajtók beszerzése” tárgyában,
a 2015. évi CXLIII. törvény (továbbiakban: Kbt.) Harmadik rész 112. § (1) bekezdés b) pontja szerinti
– figyelemmel a 307/2015. (X. 27.) Korm. rendeletben foglaltakra – tárgyalásos közbeszerzési
eljáráshoz

2016. október 28.

Tartalomjegyzék:

I. Útmutató	4
A) Útmutató a részvételre jelentkezők részére.....	4
1. Általános tudnivalók.....	4
2. Előzetes kikötések	4
3. Az eljárást megindító felhívás és a részvételi jelentkezés visszavonása	5
4. A részvételi felhívás és egyéb Közbeszerzési Dokumentumok, a részvételi jelentkezés módosítása	5
5. Kapcsolattartásra vonatkozó szabályok	5
6. Kiegészítő tájékoztatás	5
7. Közös részvételi jelentkezésre vonatkozó szabályok	6
8. A részvételre jelentkezés költsége	7
9. A részvételi jelentkezés formája, benyújtásának helye és határideje.....	7
10. A részvételi jelentkezések bírálata	8
11. A részvételi szakaszt lezáró döntés	9
B) Útmutató az ajánlattevők részére.....	10
1. Általános tudnivalók.....	10
2. Előzetes kikötések	10
3. Kiegészítő tájékoztatás	10
4. Ajánlattal kapcsolatos költségek, ajánlatok kezelése.....	11
5. Az ajánlatok összeállításával kapcsolatos információk.....	11
6. Az ajánlat formája, benyújtásának helye és határideje.....	11
7. Az ajánlattétel nyelve	12
8. Az ajánlatok bírálata és értékelése.....	12
9. A tárgyalások menete.....	14
10. Szerződéstervezet	14
11. Ajánlatkérő tájékoztatása a Kbt. 73. § (5) bekezdése alapján.....	14
12. További információk.....	15
II. Műszaki leírás.....	17
III. Szerződéstervezet	32
IV. Igazolások- és nyilatkozatok jegyzéke	33
V. Nyilatkozatminták	36

A) Részvételi szakaszban alkalmazandó nyilatkozatminták	37
1. sz. melléklet: Felolvasólap (részvételi szakasz)	37
2. sz. melléklet: Részvételre jelentkező nyilatkozata a Kbt. 66. § (4) bekezdése tekintetében	39
3. sz. melléklet: Nyilatkozat közös részvételre jelentkezésről	40
4. sz. melléklet: Részvételre jelentkező nyilatkozata a Kbt. 67. § (1) bekezdése szerint.....	41
5. sz. melléklet: Részvételre jelentkező nyilatkozata a Kbt. 66. § (6) bekezdés a)-b) pontja tekintetében	46
6. sz. melléklet: Nyilatkozat a Kbt. 65. § (7) bekezdése tekintetében	47
7. sz. melléklet: Részvételre jelentkező nyilatkozata a Kbt. 65. § (8) bekezdése tekintetében	48
8. sz. melléklet: Nyilatkozat üzleti titokról	49
9. sz. melléklet: Nyilatkozat a felelős fordításról	50
10. sz. melléklet: Nyilatkozat a papír alapú és az elektronikus példány egyezőségéről	51
B) Ajánlattételi szakaszban alkalmazandó nyilatkozatminták.....	52
11. számú melléklet: Felolvasólap (ajánlattételi szakasz)	52
12. sz. melléklet: Ajánlattevői nyilatkozat a Kbt. 66. § (2) bekezdése tekintetében.....	54
13. sz. melléklet: Nyilatkozat a Kbt. 84. § (1) bekezdés d) pontja szerint a kizáró okok fenn nem állásáról	55
14. sz. melléklet: Nyilatkozat a környezetvédelmi termékdíjra vonatkozóan	56
15. sz. melléklet: Nyilatkozat üzleti titokról	58
16. sz. melléklet: Nyilatkozat a felelős fordításról	59
17. sz. melléklet: Nyilatkozat a papír alapú és az elektronikus példány egyezőségéről	60
18. sz. melléklet NYILATKOZAT ÁTLÁTHATÓSÁGRÓL	61
C) Az Ajánlatkérő Kbt. 69. § (4) bekezdés szerinti, kifejezetten erre irányuló, külön felhívására benyújtandó dokumentumok:	69
19. sz. melléklet: Nyilatkozat árbevételről a 321/2015. (X. 30.) Korm. rendelet 19. § (1) bekezdés c) pontja szerinti alkalmassági előírás vonatkozásában	69
20. számú melléklet: Nyilatkozat a Kbt. 62. § (1) bekezdés k) pont kc) alpontja tekintetében	70
21. sz. melléklet: Referencia nyilatkozat.....	71

I. Útmutató

A) Útmutató a részvételre jelentkezők részére

1. Általános tudnivalók

Jelen közbeszerzési eljárás olyan két szakaszból álló eljárás, amelynek **első, részvételi szakaszában** az ajánlatkérő a részvételre jelentkezőknek a szerződés teljesítésére való alkalmasságáról vagy alkalmatlanságáról dönt.

2. Előzetes kikötések

A részvételi jelentkezés elkészítésének alapja a Közbeszerzési Dokumentumok című irat, mely tartalmazza a részvételi jelentkezés elkészítésével kapcsolatban a részvételre jelentkezők részére szükséges információkról szóló tájékoztatást, a részvételi jelentkezés részeként benyújtandó igazolások, nyilatkozatok jegyzékét, valamint a további ajánlott igazolás- és nyilatkozatmintákat.

A részvételre jelentkezőnek a részvételi felhívásban, valamint a Közbeszerzési Dokumentumok hivatkozott pontjaiban, valamint a Kbt-ben és a kapcsolódó jogszabályokban meghatározott tartalmi és formai követelményeknek megfelelően kell részvételi jelentkezését elkészítenie.

Az eljárásban kizárólag azok a gazdasági szereplők nyújthatnak be részvételi jelentkezést, amelyeknek az ajánlatkérő az eljárást megindító felhívást megküldte.

A Közbeszerzési Dokumentumokat Ajánlatkérő az eljárást megindító felhívás megküldése időpontjától, korlátlanul és teljes körűen, a részvételi felhívás I.3) pontjában megadott <http://www.mavcsoport.hu/mav-csoport/beszerzesi-hirdetmenyek/folyamatban> honlapon, elektronikus úton, térítésmentesen teszi hozzáférhetővé a gazdasági szereplők számára.

A Közbeszerzési Dokumentumokat részvételi jelentkezésként legalább egy részvételre jelentkezőnek, vagy a részvételi jelentkezésében megnevezett alvállalkozónak elektronikus úton el kell érnie a részvételi határidő lejártáig. A Közbeszerzési Dokumentumok „elérése” alatt Ajánlatkérő az erre a célra rendszeresített regisztrációs adatlap kitöltését, az ajánlatkérő kapcsolattartója részére történő megküldését és a kapcsolattartó általi visszaigazolást érti.

A részvételre jelentkező kötelessége, hogy teljes körű ismereteket szerezzen a maga számára a közbeszerzési eljárás minden vonatkozásában a részvételi jelentkezés benyújtása előtt. Ajánlatkérő feltételezi, hogy a részvételre jelentkező minden olyan információt beszerezett, amely a részvételi jelentkezés elkészítéséhez szükséges.

Ajánlatkérő valamennyi részvételre jelentkezőtől elvárja, hogy az összes tájékoztatást, követelményt, meghatározást, specifikációt, amelyet a Közbeszerzési Dokumentumok tartalmaznak, átvizsgáljon.

A részvételre jelentkező kizárólagos felelőssége, hogy a részvételi jelentkezési határidő lejártáig figyelemmel kövesse Ajánlatkérőnek a Közbeszerzési Dokumentumok hozzáférésére rendszeresített honlapját; a részvételre jelentkező nem hivatkozhat adott dokumentum, adat vagy információ nem megismerésére a részvételi jelentkezés valamely hibája kapcsán.

Bármely, a részvételi jelentkezés által tartalmazott hiba, hiányosság a részvételre jelentkező kockázatára történik, és adott esetben a részvételi jelentkezés érvénytelenségét eredményezheti.

3. Az eljárást megindító felhívás és a részvételi jelentkezés visszavonása

A Kbt. 53. § (1) bekezdése alapján Ajánlatkérő az eljárást megindító felhívást a részvételi határidő lejártáig vonhatja vissza. A visszavonásról a Kbt. 113. § (4) bekezdése alapján nem kell hirdetményt közzétenni, hanem az eredeti részvételi határidő lejárta előtt közvetlenül, egyidejűleg írásban kell tájékoztatni azokat a gazdasági szereplőket, akiknek az ajánlatkérő az eljárást megindító felhívást megküldte.

A részvételre jelentkező a részvételi határidő lejártáig vonhatja vissza részvételi jelentkezését.

4. A részvételi felhívás és egyéb Közbeszerzési Dokumentumok, a részvételi jelentkezés módosítása

A Kbt. 55. §-ában foglaltak szerint Ajánlatkérő a részvételi felhívás tartalmát (ideértve a részvételi határidő meghosszabbítását is) a részvételi határidő lejártáig módosíthatja. A módosításról a Kbt. 113. § (4) bekezdése alapján nem kell hirdetményt közzétenni, hanem az eredeti részvételi határidő lejárta előtt közvetlenül, egyidejűleg írásban kell tájékoztatni azokat a gazdasági szereplőket, akiknek az ajánlatkérő az eljárást megindító felhívást megküldte.

A részvételre jelentkező a részvételi határidő lejártáig teljes körű, új részvételi jelentkezés benyújtásával módosíthatja a részvételi jelentkezését. Ebben az esetben az elsőként benyújtott részvételi jelentkezést visszavontnak kell tekinteni.

5. Kapcsolattartásra vonatkozó szabályok

A kapcsolattartásra a Kbt. 41 §-a vonatkozik. A részvételre jelentkező kizárólagos felelőssége, hogy olyan telefax-elérhetőséget adjon meg, amely a megküldendő dokumentumok fogadására 24 órán belül alkalmas. Ugyancsak a részvételre jelentkező felelőssége, hogy a szervezeti egységén belül az ajánlatkérő által megküldendő bármely dokumentum időben az arra jogosulthoz megérkezzen.

Ajánlatkérő kapcsolattartója a részvételi felhívás I.1) pontjában megjelölt személy.

Referencia igénylésével kapcsolatos központi elérhetőség: referenciakeres@mav-start.hu¹

6. Kiegészítő tájékoztatás

Bármely gazdasági szereplő, aki a közbeszerzési eljárásban részvételre jelentkező lehet, a megfelelő részvételi jelentkezés érdekében a Közbeszerzési Dokumentumokban foglaltakkal kapcsolatban írásban kiegészítő (értelmező) tájékoztatást kérhet az ajánlatkérőtől. (A kérdéseket e-mail-ben, szerkeszthető formátumban (pl.: .doc/egyéb Word-formátum) is szükséges megküldeni.)

A kiegészítő tájékoztatást Ajánlatkérő a részvételi határidő lejárta előtt ésszerű időben köteles megadni.

Ajánlatkérő, ha úgy ítéli meg, hogy a kérdés megválaszolása a megfelelő részvételre jelentkezéshez szükséges, azonban az ésszerű időben történő válaszadáshoz és a válasz figyelembevételéhez nem áll megfelelő idő rendelkezésre, a Kbt. 52. § (3) bekezdésében foglalt módon élhet a részvételi határidő meghosszabbításának lehetőségével.

Ajánlatkérő a kiegészítő tájékoztatás teljes tartalmát egyidejűleg küldi meg valamennyi részvételre közvetlenül felhívott gazdasági szereplő részére.

A kiegészítő tájékoztatás megadása során az ajánlatkérő nem jelöli meg, hogy a kérdést melyik gazdasági szereplő tette fel, valamint hogy válaszát az ajánlatkérő mely gazdasági szereplőknek küldte még meg.

¹ Amennyiben a szerződést kötő másik fél (vagy jogutódja) a MÁV-START Zrt.

Amennyiben a kérdések időbeni eltolódása miatt az ajánlatkérő több kiegészítő tájékoztatást is ad, az egyes tájékoztatásokat folyamatos sorszámozással látja el. Az azonos tartalmú kérdések a válaszban csak egyszer kerülnek feltüntetésre és megválaszolásra.

A kiegészítő tájékoztatás(ok), továbbá az ajánlatkérő saját hatáskörében végzett pontosításai a Közbeszerzési Dokumentumok részévé válnak, így azok is kötelező érvényűek a részvételre jelentkezők számára.

A részvételre jelentkező bármilyen formában kapott szóbeli információra, melyet az ajánlatkérő írásban nem erősített meg, részvételi jelentkezésében nem hivatkozhat.

A kiegészítő tájékoztatás(ok) tartalmának megismerése az érdekelt gazdasági szereplő kizárólagos felelőssége, ezért nem hivatkozhat arra részvételre jelentkezőként, hogy a kiegészítő tájékoztatás tartalmát nem ismerte meg.

7. Közös részvételi jelentkezésre vonatkozó szabályok

A Kbt. 35. §-ában foglaltaknak megfelelően több gazdasági szereplő közösen is benyújthat részvételi jelentkezést.

Közös részvételi jelentkezés esetén a közös részvételre jelentkezőknek írásbeli megállapodást kell kötniük egymással, melyben szabályozzák a közös részvételre jelentkezők egymás közötti és az ajánlatkérővel való kapcsolatát. A részvételi jelentkezésben utalni kell a közös részvételi szándékra, s meg kell nevezni a tagokat, illetve a vezető tagot, annak címét, egyéb elérhetőségét. Az együttműködési megállapodást a részvételi jelentkezéshez csatolni kell.

A megállapodásnak az alábbi kötelező elemeket kell tartalmazni:

- a közös részvételre jelentkezők közös fellépési formájának ismertetését és
- a részvételi jelentkezés aláírása módjának ismertetését, és
- a részesedés mértékének feltüntetését, és
- a vezető tag (a képviselő) megjelölését azzal, hogy a képviselő korlátozás nélkül jogosult valamennyi közös részvételre jelentkezőt képviselni az ajánlatkérővel szemben a jelen közbeszerzési eljárásban, az ajánlatkérő által a részvételre jelentkező, illetve a részvételre jelentkező által az ajánlatkérő felé megteendő, illetve megtehető jognyilatkozatokban, és
- a részvételi jelentkezésben vállalt kötelezettségek megosztásának ismertetését, és
- a részvételi jelentkezésben vállalt kötelezettségeken belül azokat, amelyeket:
 - a) az egyes részvételre jelentkezők külön-külön teljesítenek (az érintett részvételre jelentkező megnevezésével),
 - b) amelyeket egynél több részvételre jelentkező együttesen teljesít (az érintett részvételre jelentkezők megnevezésével),
 - c) és azon kötelezettségeket, amelyek tekintetében harmadik személlyel kívánnak szerződést kötni,
- azon megállapodást, miszerint közös részvételre jelentkezők a szerződésben vállalt valamennyi kötelezettség teljesítéséért az Ajánlatkérő felé egyetemleges felelősséget vállalnak, és
- a részvételi jelentkezés benyújtásának napján érvényes és hatályos, és hatálya, teljesítése, alkalmazhatósága vagy végrehajthatósága nem függ felfüggesztő (hatályba léptető), illetve bontó feltételtől és/vagy harmadik személy, illetve hatóság jóváhagyásától.

A Kbt. 113. § (2) bekezdése szerint azok a gazdasági szereplők, amelyeknek az ajánlatkérő az eljárást megindító felhívást – anélkül, hogy az eljárás iránt érdeklődésüket jelezték volna – megküldte, egymással közösen nem nyújthatnak be részvételi jelentkezést. A gazdasági szereplő, amelynek az

ajánlatkérő az eljárást megindító felhívást megküldte, jogosult közösen részvételi jelentkezést benyújtani olyan gazdasági szereplővel, amelynek az ajánlatkérő nem küldött részvételi felhívást. A közös részvételi jelentkezést benyújtó gazdasági szereplők személyében a részvételi határidő lejárta után változás nem következhet be.

A közös részvételre jelentkezők csoportjának képviselőiben tett minden nyilatkozatnak egyértelműen tartalmaznia kell a közös részvételre jelentkezők megjelölését.

Továbbá Ajánlatkérő kizárja projektársaság létrehozását.

8. A részvételre jelentkezés költsége

A részvételi jelentkezés elkészítésével és benyújtásával kapcsolatos összes költség a részvételre jelentkezőt terheli.

Az ajánlatkérő nem felel és/vagy nem fizet semmiféle költségért vagy veszteségért, kárért, amely a részvételre jelentkezőt érheti a részvételi jelentkezéssel kapcsolatban. A részvételre jelentkezőnek nincs joga semmilyen, a releváns Közbeszerzési Dokumentumokban kifejezetten jelzett jogcímen kívüli egyéb – így különösen anyagi – igény érvényesítésére. A közbeszerzési eljárás eredményes vagy eredménytelen befejezésétől függetlenül az ajánlatkérővel szemben e költségekkel, veszteségekkel, károkkal kapcsolatban semmilyen követelésnek nincs helye.

Az ajánlatkérő kifejezetten nyilatkozik, hogy a részvételre jelentkezések elkészítéséért sem a részvételre jelentkezőknek, sem másoknak semmilyen ellenértéket nem fizet.

9. A részvételi jelentkezés formája, benyújtásának helye és határideje

A részvételi jelentkezést egy eredeti papír alapú, és egy, a papír alapú példánnyal mindenben megegyező, .pdf formátumú (szkennelt), adathordozón (Pl. CD, DVD) elhelyezett elektronikus másolati példányban kell benyújtani.

A részvételi jelentkezést közvetlenül, vagy postai úton, írásban, sérülésmentes, zárt csomagolásban kell benyújtani a részvételi felhívásban megjelölt részvételi határidő lejártáig az alábbi helyszínre:

Helyszín: MÁV-START Vasúti Személyszállító Zrt. Beszerzési Igazgatóság, Gépészeti Beszerzési Szervezet 1087 Budapest, Könyves Kálmán krt. 54-60. 129. iroda

Címzett: Szakács Xénia közbeszerzési szakértő

A részvételi jelentkezés benyújtására a Kbt. 68. § (2) bekezdése vonatkozik. A részvételi jelentkezésnek a részvételi határidőre, a fenti helyszínre való megérkezéséért a felelősség a részvételre jelentkezőt terheli.

A részvételi jelentkezés csomagolásán a **„Részvételi jelentkezés – IC+ projekt – Kétszárnyú homlokátjáró-tolóajtók beszerzése”** **„Határidő (2016.11.17., 13:00 óra) előtt nem bontható fel!”** feliratot kell feltüntetni.

A részvételi jelentkezés eredeti példányát állagsérelem nélkül nem szétbontható módon, lapozhatóan kell összefűzni, mely feltételnek önmagában a spirálozás nem felel meg. Ajánlatkérő ezen formai követelmény teljesítésére javasolja, hogy a részvételi jelentkezés zsinórral kerüljön összefűzésre, melynek csomója matricával a részvételre jelentkezés első vagy hátsó lapjához kerüljön rögzítésre, a matrica legyen lebélyegezve, vagy a részvételre jelentkező részéről erre jogosult aláírásával ellátva úgy, hogy a bélyegző, illetőleg az aláírás legalább egy része a matricán legyen.

A részvételi jelentkezés oldalait folyamatos számozással kell ellátni oly módon, hogy az oldalszámozás eggyel kezdődjön, és oldalanként eggyel növekedjen. Elegendő a szöveget vagy számokat vagy képet tartalmazó oldalakat számozni, az üres oldalakat nem kell, de lehet. A címlapot és hátlapot (ha vannak) nem kell, de lehet számozni.

A részvételi jelentkezésnek az elején tartalomjegyzéket kell tartalmaznia, mely alapján a részvételi jelentkezésben szereplő dokumentumok oldalszám alapján megtalálhatóak.

A részvételi jelentkezés minden írott oldalát részvételre jelentkező cégjegyzésre jogosultjának, vagy a vezető tisztségviselő által erre meghatalmazott személy(ek)nek szignóval kell ellátnia.

A részvételi jelentkezés minden olyan oldalát, amelyen – a részvételi jelentkezés beadása előtt – módosítást hajtottak végre, az adott dokumentumot aláíró személynek vagy személyeknek a módosításnál is kézjeggyel kell ellátni.

A részvételi jelentkezések bontására a részvételi felhívásban foglaltaknak megfelelően, az ott meghatározott helyszínen kerül sor.

A részvételi jelentkezések felbontásakor ajánlatkérő (részenként) ismerteti az alábbi adatokat:

- részvételre jelentkező neve,
- részvételre jelentkező címe (székhelye, lakóhelye).

A részvételre jelentkezések bontására vonatkozó egyéb szabályokat a Kbt. 68. §-a tartalmazza.

10. A részvételi jelentkezések bírálata

Az eljárás részvételi szakaszában a részvételre jelentkező ajánlatot nem tehet. Amennyiben a részvételre jelentkező ajánlatot tesz, úgy az ajánlatkérő a részvételi jelentkezést a Kbt. 73. § (3) bekezdése alapján köteles érvénytelenné nyilvánítani.

Az ajánlatkérő köteles megállapítani, hogy mely részvételi jelentkezés érvénytelen, és hogy van-e olyan gazdasági szereplő, akit az eljárásból ki kell zárni.

Ajánlatkérő köteles a részvételi jelentkezéseket elbírálni, kivéve, ha a részvételi határidő lejártát követően beállott, ellenőrzési körén kívül eső és általa előre nem látható körülmény miatt a szerződés teljesítésére nem lenne képes, vagy ilyen körülmény miatt a szerződéstől való elállásnak vagy a szerződés felmondásának lenne helye [Kbt. 53. § (4) bekezdése].

A részvételi jelentkezések elbírálása során Ajánlatkérő értelemszerűen alkalmazza a Kbt. 71. §-ában foglaltakat.

A részvételi jelentkezés érvénytelenségi eseteit a Kbt. 73. §-a tartalmazza; a részvételre jelentkező, alvállalkozó vagy az alkalmasság igazolásában részt vevő szervezet kizárására a Kbt. 74. §-a vonatkozik.

A részvételi jelentkezések felbontása után sem a részvételre jelentkezők, sem más, a részvételi jelentkezések elbírálásában hivatalosan részt nem vevő személyek nem kaphatnak információt a részvételi jelentkezések értékelésével kapcsolatban az Összegezés a részvételi jelentkezések elbírálásáról szóló dokumentum megküldéséig.

11. A részvételi szakaszt lezáró döntés

Ajánlatkérő valamennyi részvételre jelentkezőt írásban tájékoztatja a részvételi szakasz eredményéről, a részvételi szakasz eredménytelenségéről, a részvételre jelentkező kizárásáról, a szerződés teljesítésére vonatkozó alkalmatlanságának megállapításáról, részvételi jelentkezésének a Kbt. 73. §-a szerinti érvénytelenné nyilvánításáról, valamint ezek részletes indoklásáról.

Ajánlatkérő a fenti tájékoztatást a részvételre jelentkezők számára a döntését követően a lehető leghamarabb, de legkésőbb három munkanapon belül adja meg. Ajánlatkérő a részvételi jelentkezések elbírálásának befejezésekor írásbeli összegezést készít a részvételi jelentkezésekről, melyet a részvételre jelentkezők számára egyidejűleg, e-mailen és/vagy telefaxon küld meg. A további szabályokat a Kbt. 79. §-a tartalmazza.

Az eljárás eredménytelenségének lehetséges eseteit a Kbt. 75. §-a tartalmazza.

B) Útmutató az ajánlattevők részére

1. Általános tudnivalók

Jelen közbeszerzési **eljárás második, ajánlattételi szakaszában** kizárólag azon gazdasági szereplők tehetnek ajánlatot, akiket az ajánlatkérő az eljárás első, részvételi szakaszában alkalmasnak minősített a szerződés teljesítésére, és érvényes részvételi jelentkezést nyújtottak be (továbbiakban: ajánlattételre felhívott gazdasági szereplők).

Ha a részvételi szakasz eredményes, az eredménynek a részvételre jelentkezőkkel történt közlésétől számított öt munkanapon belül az ajánlatkérő köteles az alkalmasnak minősített jelentkezőknek az ajánlattételi felhívást egyidejűleg megküldeni.

2. Előzetes kikötések

Az ajánlatok elkészítésének alapja a Közbeszerzési Dokumentumok, mely tartalmazza az ajánlatok elkészítésével kapcsolatban az ajánlattevők részére szükséges információkról szóló tájékoztatást, az ajánlatok részeként benyújtandó igazolások, nyilatkozatok jegyzékét, valamint a további ajánlott igazolás- és nyilatkozatmintákat.

Az ajánlattevőnek az ajánlattételi felhívásban, valamint a Közbeszerzési Dokumentumok hivatkozott pontjaiban meghatározott tartalmi és formai követelményeknek megfelelően kell ajánlatát elkészítenie.

Az ajánlattevő kötelessége, hogy teljes körű ismereteket szerezzen a maga számára a közbeszerzési eljárás minden vonatkozásában az ajánlat benyújtása előtt. Ajánlatkérő feltételezi, hogy az ajánlattevő minden olyan információt beszerzett, amely az ajánlat elkészítéséhez szükséges.

Ajánlatkérő valamennyi ajánlattevőtől elvárja, hogy az összes tájékoztatást, követelményt, meghatározást, specifikációt, amelyet a Közbeszerzési Dokumentumok tartalmaz, átvizsgáljon. Bármely, az ajánlat által tartalmazott hiba, hiányosság az ajánlattevő kockázatára történik, és adott esetben az ajánlat érvénytelenségét eredményezheti.

3. Kiegészítő tájékoztatás

Az ajánlattételre felhívott gazdasági szereplők a megfelelő ajánlat elkészítése érdekében, a Közbeszerzési Dokumentumokban foglaltakkal kapcsolatban írásban kiegészítő (értelmező) tájékoztatást kérhetnek. (A kérdéseket e-mail-ben, szerkeszthető formátumban (pl.: .doc/egyéb Word-formátum) is szükséges megküldeni.)

A kiegészítő tájékoztatást Ajánlatkérő az ajánlattételi határidő lejárta előtt ésszerű időben köteles megadni.

Ajánlatkérő, ha úgy ítéli meg, hogy a kérdés megválaszolása a megfelelő ajánlattételhez szükséges, azonban az ésszerű időben történő válaszadáshoz és a válasz figyelembevételéhez nem áll megfelelő idő rendelkezésre, a Kbt. 52. § (3) bekezdésében foglalt módon élhet az ajánlattételi határidő meghosszabbításának lehetőségével.

Ajánlatkérő a kiegészítő tájékoztatás teljes tartalmát egyidejűleg küldi meg valamennyi ajánlattételre felhívott gazdasági szereplő részére.

A kiegészítő tájékoztatás megadása során az ajánlatkérő nem jelöli meg, hogy a kérdést melyik gazdasági szereplő tette fel, valamint hogy válaszát az ajánlatkérő mely gazdasági szereplőknek küldte még meg.

4. Ajánlattal kapcsolatos költségek, ajánlatok kezelése

Ajánlattevőnek kell viselnie minden, az ajánlatának összeállításával és benyújtásával kapcsolatos költséget. Ajánlatkérő semmilyen esetben sem tehető felelőssé e költségek felmerüléséért, függetlenül a közbeszerzési eljárás lefolytatásától vagy végkimenetelétől.

5. Az ajánlat ok összeállításával kapcsolatos információk

Az ajánlatnak tartalmaznia kell:

- az ajánlat fedlapját
- tartalomjegyzéket, oldalszám jelöléssel
- felolvasólapot (adott esetben részenként)
- kitöltött „Árrészletező táblázat” (.xls formátumban is)
- az ajánlattételi felhívás szerinti nyilatkozatokat, dokumentumokat
- az ajánlatkérő által a Közbeszerzési Dokumentumok részeként rendelkezésre bocsátott szerződéstervezetet az esetleges javítási, módosítási javaslatok jelölésével (korrektúrázva) kell az első ajánlathoz csatolni. A szerződéstervezet CD-n vagy DVD-n, WORD formátumban is csatolandó (korrektúrázva)
- egyéb, az ajánlattevő részéről fontosnak tartott információkat

Az ajánlattevőnek az ajánlathoz nem kell csatolni azt az igazolást, nyilatkozatot, amelyet a részvételi jelentkezéshez már csatolt, kivéve, ha a korábban benyújtott igazolás vagy nyilatkozat már nem alkalmas az előírtak bizonyítására.

Az ajánlatban lévő, minden, ajánlattevő, vagy alvállalkozója által készített dokumentumot (nyilatkozatot) a végén alá kell írnia az adott gazdálkodó szervezetnél erre jogosult(ak)nak vagy olyan személynek, vagy személyeknek aki(k) erre a jogosult személy(ek)től írásos felhatalmazást kaptak.

Az ajánlat összeállítására egyebekben a Kbt. 66. §-a vonatkozik.

6. Az ajánlat formája, benyújtásának helye és határideje

Az ajánlatot egy eredeti papír alapú, és egy, a papír alapú példánnyal mindenben megegyező, .pdf formátumú (szkennelt), adathordozón (Pl. CD, DVD) elhelyezett elektronikus másolati példányban kell benyújtani.

Az ajánlatot közvetlenül, vagy postai úton, írásban, sérülésmentes, zárt csomagolásban kell benyújtani az ajánlattételi felhívásban megjelölt ajánlattételi határidő lejártáig az alábbi helyszínre:

Helyszín: MÁV-START Vasúti Személyszállító Zrt. Beszerzési Igazgatóság, Gépészeti Beszerzési Szervezet 1087 Budapest, Könyves Kálmán krt. 54-60. 129. iroda

Címzett: Szakács Xénia

Ajánlatkérő felhívja ajánlattevők figyelmét arra, hogy az ajánlatkérő kapcsolattartási pontjaként megjelölt székházban beléptető rendszer működik, s emiatt az épületbe történő belépés a portai regisztráció miatt időigényes (előre láthatólag 20-25 perc). Ennek figyelembevételével az ajánlattevők részéről elengedhetetlen, különös tekintettel az ajánlatok benyújtásának napjára. Az ebből eredő bármilyen késedelemért ajánlatkérő felelősséget nem vállal. Ajánlatkérő azon dokumentumokat tekinti határidőre benyújtottnak, amelyek a kapcsolattartási pontként megjelölt irodába a megjelölt határidőre megérkeznek. Ajánlatkérő felhívja a figyelmet, hogy az ajánlattételi határidő lejártát a www.pontosido.com weboldal „Pontos idő Budapest” adatai alapján állapítja meg.

Az ajánlat benyújtására a Kbt. 68. § (2) bekezdése vonatkozik. Az ajánlatnak az ajánlattételi határidőre, a fenti helyszínre való megérkezéséért a felelősség az ajánlattevőt terheli.

Az eredeti ajánlaton meg kell jelölni, hogy az az eredeti, a zárt csomagon „**AJÁNLAT – IC+ projekt – Kétszárnyú homlokátjáró-tolóajtók beszerzése**” „**Ajánlattételi határidő (2017. február 7. 10:00 óra) előtt nem bontható fel**” megjelöléseket kell feltüntetni.

Az ajánlat eredeti példányát állagsérelem nélkül nem szétbontható módon, lapozhatóan kell összefűzni, mely feltételnek önmagában a spirálozás nem felel meg. Ajánlatkérő ezen formai követelmény teljesítésére javasolja, hogy az ajánlat zsinórral kerüljön összefűzésre, melynek csomója matricával az ajánlat első vagy hátsó lapjához kerüljön rögzítésre, a matrica legyen lebélyegezve, vagy az ajánlattevő részéről erre jogosult aláírásával ellátva úgy, hogy a bélyegző, illetőleg az aláírás legalább egy része a matricán legyen.

Az ajánlat oldalait folyamatos számozással kell ellátni oly módon, hogy az oldalszámozás eggyel kezdődjön, és oldalanként eggyel növekedjen. Elegendő a szöveget vagy számokat vagy képet tartalmazó oldalakat számozni, az üres oldalakat nem kell, de lehet. A fedlapot és hátlapot (ha vannak) nem kell, de lehet számozni.

Az ajánlatnak az elején tartalomjegyzéket kell tartalmaznia, mely alapján az ajánlatban szereplő dokumentumok oldalszám alapján megtalálhatóak.

Az ajánlat minden írott oldalát ajánlattevő cégjegyzésre jogosultjának, vagy a vezető tisztségviselő által erre meghatalmazott személynek szignóval kell ellátnia.

Az ajánlat minden olyan oldalát, amelyen – az ajánlat beadása előtt – módosítást hajtottak végre, az adott dokumentumot aláíró személynek vagy személyeknek a módosításnál is kézjeggyel kell ellátni.

Az ajánlatok bontására az ajánlattételi felhívásban foglaltaknak megfelelően, az ott meghatározott helyszínen kerül sor.

A (végleges) ajánlatok bontását megelőzően ajánlatkérő ismerteti a szerződés teljesítéséhez rendelkezésre álló anyagi fedezet összegét.

Az ajánlatok felbontásakor ajánlatkérő ismerteti az alábbi adatokat:

- ajánlattevők neve,
- ajánlattevők címe (székhelye, lakóhelye),
- a Kbt. 68. § (4) bekezdése alapján a főbb, számszerűsíthető adatok, amelyek az értékelési szempont (részszempontok) alapján értékelésre kerülnek

7. Az ajánlattétel nyelve

A részvételi felhívásban valamint az ajánlattételi felhívásban rögzítetteknek megfelelően az ajánlattétel nyelve a magyar, tehát azokról a dokumentumokról, amelyek idegen nyelven íródtak, csatolni kell a magyar nyelvű felelős fordítást is.

Ajánlatkérő elfogadja a nem magyar nyelven benyújtott dokumentumok ajánlattevő általi felelős fordítását is, amelyen ajánlattevő képviselőjére jogosult személy nyilatkozik arról, hogy az mindenben megfelel az eredeti szövegnek. A fordítás tartalmának helyességéért az ajánlattevő a felelős.

Amennyiben a magyar és az idegen nyelvű dokumentumok között eltérés van, úgy a magyar példány tartalma az irányadó.

8. Az ajánlatok bírálata és értékelése

Az ajánlatok bírálatát az ajánlatkérő több szakaszban végzi:

Az ajánlattételi felhívásban meghatározott ajánlattételi határidőre benyújtott, ajánlati kötöttséget nem eredményező első ajánlat vonatkozásában az ajánlatkérő megvizsgálja, hogy az megfelel-e a

Közbeszerzési Dokumentumokban, a Kbt-ben és a kapcsolódó jogszabályokban meghatározott feltételeknek. Az ajánlatot a tárgyalások megkezdését megelőzően akkor kell érvénytelenné nyilvánítani, ha az ajánlat olyan okból érvénytelen, amellyel kapcsolatban a tárgyalások során vagy hiánypótlás keretében nincs lehetőség az ajánlat megfelelővé tételére. A tárgyalások megkezdését megelőzően csak akkor lehet az ajánlat érvénytelenségét a szakmai ajánlat nem megfelelő volta miatt megállapítani, ha a szakmai ajánlat nem felel meg az ajánlatkérő által meghatározott minimumkövetelményeknek. Az ajánlatban foglalt egyéb nyilatkozatokkal, dokumentumokkal kapcsolatos hiányokat a tárgyalások befejezéséig kell pótolni.

A tárgyalások befejezését követően az ajánlatkérő megvizsgálja, hogy a végleges ajánlatok megfelelnek-e a Közbeszerzési Dokumentumok tárgyalás befejezési tartalmának, valamint a jogszabályokban meghatározott feltételeknek és szükség szerint alkalmazza a Kbt. 71. §-ában és a 72. §-ában foglaltakat. Azon nyilatkozatokra, dokumentumokra vonatkozó hiányok, amelyeket az első ajánlattal kapcsolatban a tárgyalások befejezéséig kellett volna pótolni, ezt követően már nem pótolhatóak.

Az ajánlatkérő a Kbt. 72. § (1) bekezdése alapján az értékelés szempontjából lényeges ajánlati elemek tartalmát megalapozó adatokat, valamint indokolást köteles írásban kérni és erről a kérésről a többi ajánlattevőt egyidejűleg, írásban értesíteni, ha az ajánlat a megkötni tervezett szerződés tárgyára figyelemmel aránytalanul alacsony összeget tartalmaz az értékelési szempontként figyelembe vett ár vagy költség, vagy azoknak valamely önállóan értékelésre kerülő eleme tekintetében.

Az ajánlatkérő köteles érvénytelenné nyilvánítani az ajánlatot, ha a közölt információk nem indokolják megfelelően, hogy a szerződés az adott áron vagy költséggel teljesíthető.

A végleges ajánlatokat az ajánlatkérő a Kbt. 76. § (2) bekezdés a) pontja szerint, a legalacsonyabb ár értékelési szempontnak megfelelően értékeli, és a Kbt. 69. § (4)-(6) bekezdései szerint jár el.

Ajánlatkérő az alábbi táblázat „*Nettó ajánlati összérték*” sora szerinti összeget értékeli a legalacsonyabb ár értékelési szempont szerint, és ezen összeget szükséges Ajánlattevőnek a felolvasólapon feltüntetnie. Ugyanakkor az árrészletező táblázat a felolvasólap mellékletét, és annak elválaszthatatlan részét képezi, ezért a táblázat kitöltése kötelező, annak elmaradása az ajánlat érvénytelenségét vonja maga után.

Az ajánlati árat az alábbi tételes táblázat értelemszerű kitöltésével szükséges megadni, melyet Ajánlatkérő az eljárás ajánlattételi szakaszában .xls formátumban is megküld az ajánlattételre felhívott gazdasági szereplők részére.

	Megnevezés	Nettó ellenérték	Mennyiség	Nettó érték összesen [EUR]	Utánpótlási idő [naptári nap] *
1	Készlet nettó egységára [EUR/db]		21 db	0,00 EUR	
2	2 (kettő) darab IC+ személykocsi vonatkozásában Üzembe helyezésen való részvétel		1	0,00 EUR	
3	Dokumentáció		1	0,00 EUR	
4	Oktatás		1	0,00 EUR	
Nettó ajánlati összérték:				0,00 EUR	

* Az utánpótlási idő nem minősül bírálati szempontnak, viszont megadása kötelező a Készlet vonatkozásában.

9. A tárgyalások menete

Az Ajánlattételi Felhívás 12. pontjában foglaltaknak megfelelően történik.

10. Szerződéstervezet

Az adásvételi szerződés tervezete a Közbeszerzési Dokumentumok részét képezi (III. fejezet).

Az ajánlatkérő által a Közbeszerzési Dokumentumok részeként kiadott szerződéstervezetet az esetleges javítási, módosítási feltételek jelölésével (korrektúrázva) kell az alapajánlathoz csatolni. Az esetlegesen módosított, javaslatokkal ellátott szerződéstervezet CD-n vagy DVD-n, WORD formátumban is csatolandó (korrektúrázva).

11. Ajánlatkérő tájékoztatása a Kbt. 73. § (5) bekezdése alapján

Ajánlatkérő ezúton tájékoztatja az ajánlattevőket, hogy a környezetvédelmi, szociális és munkajogi követelményekről, vonatkozó kötelezettségekről az alábbiak szerint kérhető tájékoztatás:

Állami Népegészségügyi és Tisztiorvosi Szolgálat (ÁNTSZ)

Székhely: 1097 Budapest, Gyáli út 2-6.

Levelezési cím: 1437 Budapest, Pf. 839.

Tel.: +36-1-476-1100

Fax: +36-1-476-1390

Honlap: www.antsz.hu

Országos Környezetvédelmi és Természetvédelmi Főfelügyelőség

Székhely: 1016 Budapest, Mészáros u. 58/a.

Postacím: 1539 Budapest, Pf: 675

Telefon: +36 1 224 9100

Honlap: www.orszagoszoldhatosag.gov.hu

Nemzetgazdasági Minisztérium Munkafelügyeleti Főosztály

Székhely: 1086 Budapest, Szeszgyár u. 4.

Tel.: +36-1- 299-9090

Fax: +36-1- 299-9093

Honlap: www.ommf.gov.hu

Magyar Bányászati és Földtani Hivatal

Székhely: 1145 Budapest, Columbus u. 17-23.

Levelezési cím: 1590 Budapest, Pf. 95.

Tel.: +36-1-301-2900

Fax: +36-1-301-2903

E-mail: hivatal@mbfh.hu

Honlap: www.mbfh.hu

Nemzetgazdasági Minisztérium

Székhely: 1051 Budapest, József nádor tér 4.

Telefonszám:06-1-795-1400

Telefax: 06-1-795-0716
E-mail: ugyfelszolgalat@ngm.gov.hu

Nemzeti Foglalkoztatási Szolgálat

Székhely: 1089 Budapest, Kálvária tér 7.
Levelezési cím: 1476 Budapest, Pf. 75.
Tel.: +36-1-303-9300
Fax: +36-1-210-4255
Honlap: www.munka.hu

A tájékoztatással és tanácsadással kapcsolatos feladatok ellátása 2012. január 19-től az alábbiak szerint működik:

A megyeszékhelyeken, a helyszínen, a Fővárosi, Megyei Kormányhivatalok Munkavédelmi és Munkaügyi Szakigazgatási Szervének Munkavédelmi Felügyelősége (elérhetőségeik megtalálhatók a <http://www.ommf.gov.hu/index.php> honlap „Elérhetőségek” Munkavédelmi Felügyelőségek menüben) segíti tájékoztatással és tanácsadással a munkáltatókat és munkavállalókat, a munkavédelmi képviselőket, továbbá az érdekképviselőket munkavédelemmel kapcsolatos jogaik gyakorlásában, kötelezettségeik teljesítésében.

A Nemzeti Munkaügyi Hivatal Munkavédelmi és Munkaügyi Igazgatósága továbbra is működteti központi munkavédelmi információs rendszerét, az ingyenesen hívható zöld számon:

Munkavédelmi Információs Szolgálat (MISZ) elérhetőségek

Tel.: 06-80/204-292
és információs elektronikus postacímén:
E-mail: munkaved-info@ommf.gov.hu

12. További információk

1. Ajánlatkérő a keretmennyiséget – a Kbt. 131. § (4) bekezdés szerinti szervezettel megkötendő szerződés időbeli hatálya alatt – a döntésének megfelelő részletekben és ütemezés szerint hívhatja le. A lehívások tervezett ütemezését az eljárás eredményeként megkötésre kerülő szerződés tartalmazza.

2. Ajánlatkérő felhívja a figyelmet, hogy a Készlet szállítási határidejét az ajánlattevő köteles megadni, de az nem minősül értékelési szempontnak. A szállítási határidő a lehívás kézhezvételétől számított legfeljebb 180 naptári nap lehet, ezen érték azonban a tárgyalások eredményeként ajánlatkérő által módosítható.

3. Ajánlatkérő felhívja továbbá a figyelmet, hogy az ajánlattevőknek az ajánlatukban nyilatkozniuk kell, hogy a nemzeti vagyronról szóló 2011. évi CXCVI. törvény 3. § (1) bekezdés 1. pontjában foglaltak alapján átlátható szervezetnek minősülnek. *(Ajánlatkérő erre vonatkozóan a Közbeszerzési Dokumentumok V. fejezetében külön nyilatkozatmintát bocsát rendelkezésre.)* Az államháztartásról szóló 2011. évi CXCV. törvény 41. § (6) bekezdése alapján központi költségvetési kiadási előirányzatok terhére olyan jogi személlyel, jogi személyiséggel nem rendelkező szervezettel nem köthető érvényesen visszterhes szerződés, illetve ilyen létrejött szerződés alapján nem teljesíthető kifizetés, amely szervezet nem minősül átlátható szervezetnek. Amennyiben Ajánlattevő nem minősül átlátható szervezetnek, úgy ajánlata a Kbt. 73. § (1) bekezdése e) pontja alapján érvénytelennek minősül.

4. Ajánlatkérő előírja, hogy a Készlet gyártójának rendelkeznie kell független tanúsító szervezettől származó, a végleges ajánlatok beadására megadott határidő lejártának időpontjában érvényes:

- ISO 9001 tömegközlekedési járművek ajtóira vonatkozó *Gyártás* terület tekintetében és ISO 9001 tömegközlekedési járművek ajtóira vonatkozó *Tervezés és/vagy Fejlesztés és/vagy Javítás terület* tekintetében kiállított
 - ISO 14001 *Gyártás* terület tekintetében és *Tervezés és/vagy Fejlesztés és/vagy Beüzemelés és/vagy Javítás terület* tekintetében kiállított
 - vasúti jármű egységek EN 15085-2 szabvány szerinti CL2 tanúsítási szintnek megfelelő hegesztőüzemi
- tanúsítvánnyal. A tanúsítványok egyszerű másolati példányát az ajánlathoz csatolni szükséges.

II. Műszaki leírás

Műszaki tartalom részletes leírása

1. Bevezetés

Jelen műszaki leírás a TSI követelményrendszerét kielégítő IC+ vasúti személykocsik homlok átjáró ajtóira vonatkozó műszaki paraméterekeket tartalmazza.

Tekintettel arra, hogy a felsorolt követelményeknek eleget tevő átjáró ajtó magas műszaki színvonalat képviselő termék és emiatt az előállítására csak megfelelő műszaki, gyártási felkészültség birtokában lehet vállalkozni, ezért jelen műszaki leírás nem tartalmazza a leírásban előforduló szakkifejezések magyarázatát, azokat ismertnek tételezi fel.

2. Készletek általános leírása

A homlok átjáró ajtókat a Megrendelő a 200 km/h sebességű, klimatizált, emelt IC és EC színvonalú, belföldi és nemzetközi forgalom számára készülő új IC+ személykocsikba (a továbbiakban: jármű) tervezi beépíteni.

Az IC+ kategóriájú járművek a hazai és európai országok vonalszakaszain villamos és dízel vontatású, Intercity és Eurocity forgalomban fognak közlekedni, -25 °C és $+40\text{ °C}$ külső környezeti hőmérséklet határok között.

A járműnek teljesítenie kell a járműtípusra vonatkozó – a 4. pontban felsorolt – TSI követelményeket.

A homlok átjáró ajtók és azok részegységei feleljenek meg a szerződéskötés időpontjában érvényes mindazon szabványoknak, előírásoknak (így különösképpen a 4. pontban felsorolt szabványoknak és előírásoknak), amelyek a jelen műszaki leírásban megadott műszaki adatokkal bíró homlok átjáró ajtóra, az ilyen ajtóval ellátott személyszállító jármű alrendszerére, valamint a vasúti döntvényekben leírt homlok átjáró ajtókra vonatkoznak.

Amennyiben az ajánlott homlok átjáró ajtó kifejlesztésekor érvényben lévő tervezési, gyártási, vizsgálati és egyéb műszaki előírások a kifejlesztés, gyártás és a szerződéskötés között eltelt időintervallumban megváltoztak, illetve újabbak kerültek elrendelésre, akkor a Szállító vállalja, hogy saját költségén igazolja az átjáró ajtó és a beépített részegységek, alkatrészek szerződéskötés időpontjában érvényes előírásoknak való megfelelést.

A kopó- és beépítendő alkatrészek, csavarzatok és rögzítő elemek kialakítása olyan legyen, hogy azok szabványos szerszámokkal meghúzhatók és oldhatók legyenek. Az ajtó kialakítása során ügyelni kell a gazdaságos fenntarthatóságra, a könnyű kezelhetőségre, valamint arra, hogy a rászertelt és csatlakozó egységek jó hozzáférhetősége biztosított legyen szekrényvázba beszerelt állapotában is.

Szállító köteles a villamos és kommunikációs egységek összeköttetésére szolgáló kábelezéshez szükséges minden kábel és csatlakozó, illetve ez utóbbiak ellendarabjainak a szállítására is. A kocsi villamos kapcsolószekrénye és az ajtóvezérlő közötti szakasz kábelezését nem kell szállítani. Az ajtólahoz menő kábelnek legalább 500 ezer ciklust sérülésmentesen ki kell bírniuk.

Járművenként egy készlet (a továbbiakban: Készlet) kerül felhasználásra.

Készlet tartalma, amely minimálisan az alábbiakat tartalmazza:

- 2 darab elektromos működtetésű kétszárnyú homlok tolóajtó,
- a Készlet beépítéséhez és működéséhez szükséges egyéb kiegészítő berendezések, alkatrészek, tartozékok, kellékek.

2.1. A jármű és a szállítandó homlok átjáró ajtó főbb műszaki adatai:

- Szerkesztési szelvény: G1 kinematikus (EN 15273-2) GIC2 alsó résszel
- Nyomtáv: 1435 mm
- Forgócsap táv: 19 m
- Ütközők közötti hossz: 26,4 m
- Ütköző magasság: 1060 mm
- Padlómagasság a sínkorona felső síkjától: 1255 mm
- Névleges járműsebesség: 200 km/h
- Futástechnikailag engedélyezett sebesség: 220 km/h
- Külső környezeti hőmérséklet tartomány: -25 °C és +40 °C
- Mikroprocesszoros vezérlésű elektromos kétszárnyú tolóajtó
- Ajtók szabad nyílása (UIC 560): Min. 750 mm – Max. 760 mm
- Ajtók szabad magassága: Min. 1995 mm – Max. 2015 mm
- Tűzgátló ajtó (EN 45545-3): 15 perces integritás kritérium (E15)

3. Homlok átjáró ajtók műszaki követelményei

A kocsik közötti átjárást kétszárnyú, kapcsolt, elektromos működésű, mikroprocesszoros vezérlésű tolóajtó biztosítsa. A homlok átjáró ajtók kialakítása feleljen meg a 4. pontban felsorolt szabványoknak, előírásoknak.

3.1. Mechanikus követelmények

A homlok átjáró ajtók megkövetelt méretei:

- Szabad nyílása (UIC 560): 750^{+10}_{0} mm
- Szabad magasság: 2000^{+15}_{-5} mm
- Beépítési magasság: 2285^{0}_{-5} mm
- Nyitott ajtószárnyak maximális szélessége: 1850^{0}_{-10} mm
- Hajtásmechanika hossza: 2050^{0}_{-200} mm

A fel nem sorolt méretek és a rögzítési pontok méretei a következő ábrákon látható:

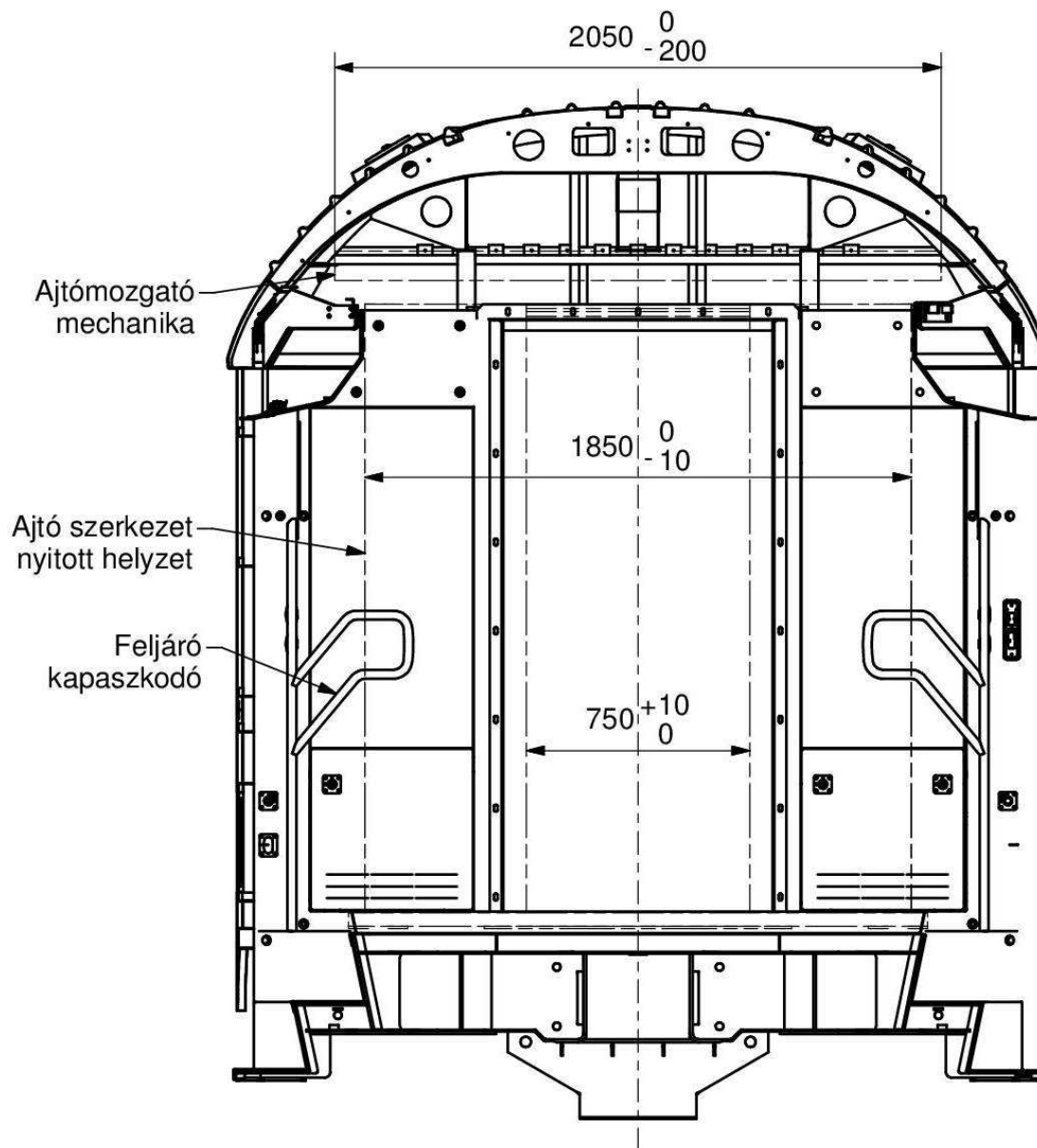

1. ábra Homlok átjáró ajtó beépítési méretek (Ajtó nyitott helyzet)

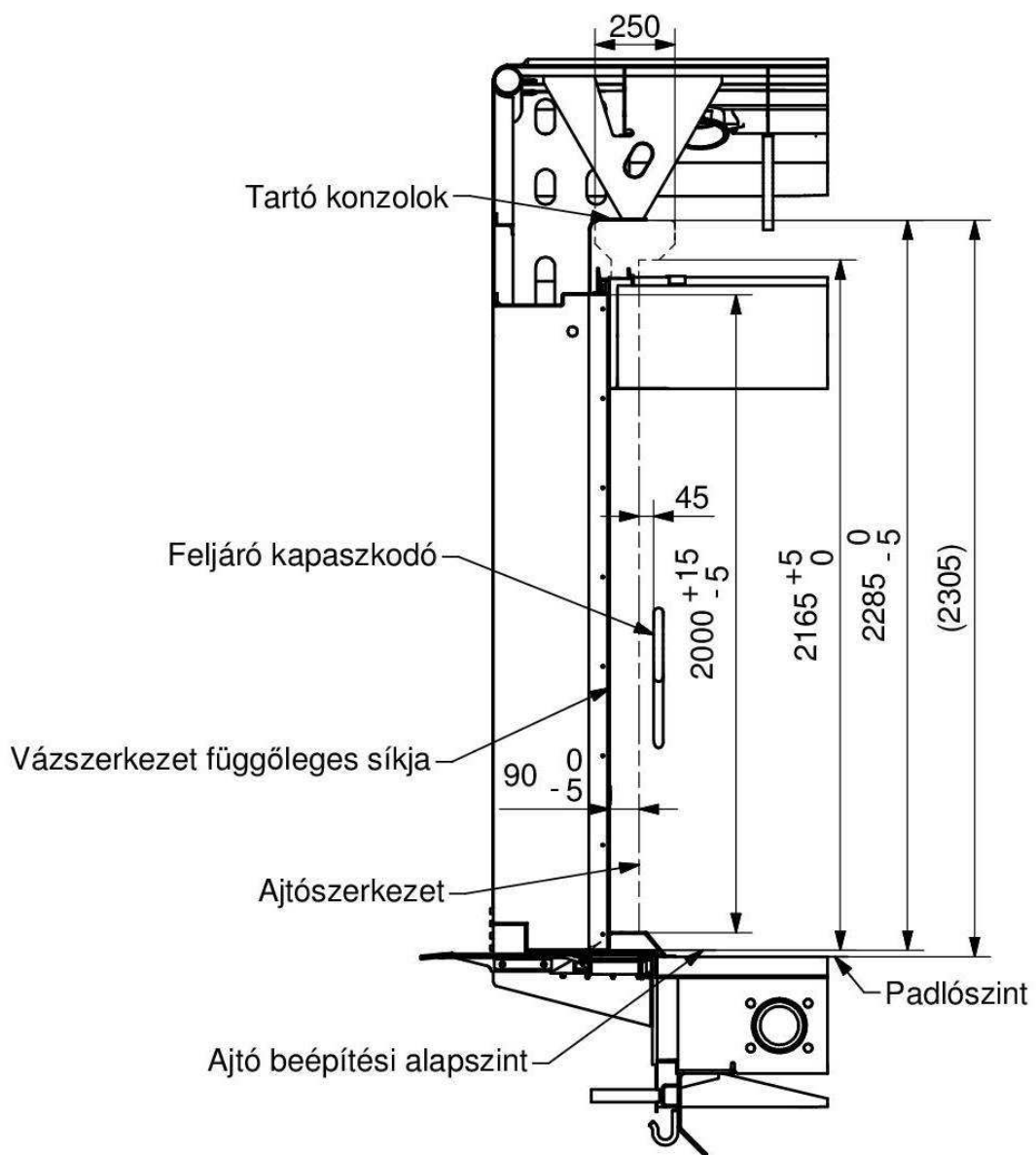

2. ábra Homlok átjáró ajtó beépítési méretek (Kocsi hosszanti metszet)

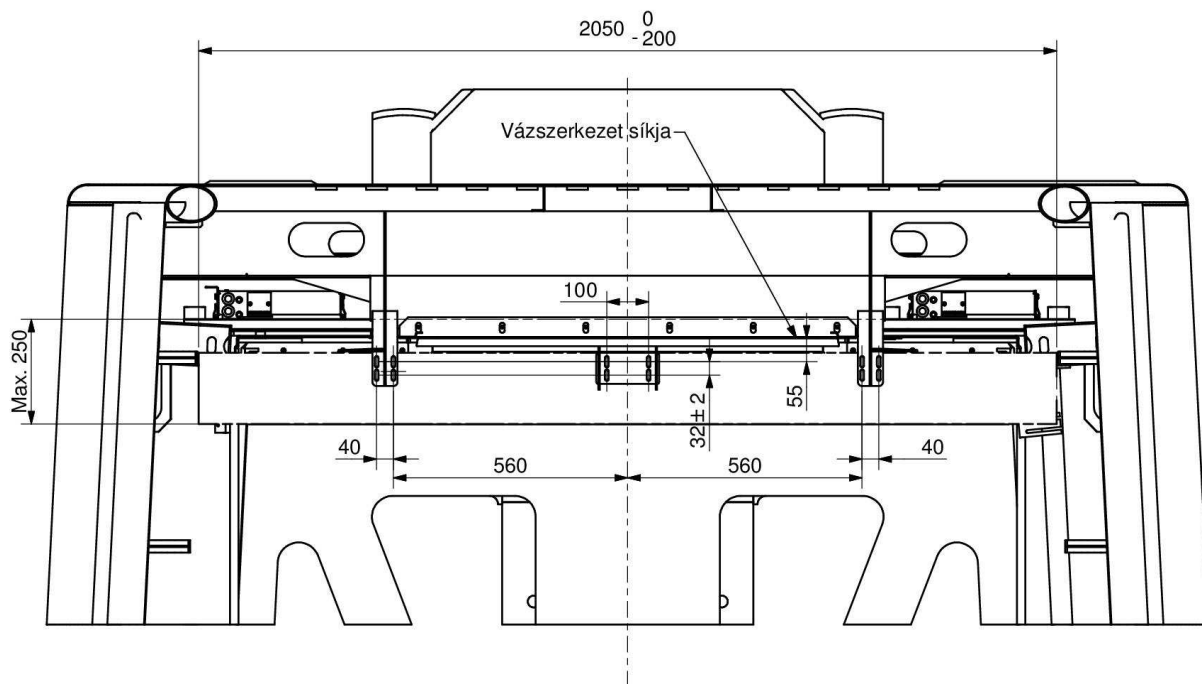

3. ábra Homlok átjáró ajtó beépítési méretek (Rögzítési pontok)

A konstrukció biztosítsa a 200 km/h + 10% sebességű közlekedés során a hézagmentes tömítést, továbbá gátolja meg az esővíz bejutását a jármű előterébe (UIC 560), valamint feleljen meg az EN 45545-3 számú szabvány szerinti E15 integritási követelménynek.

Az ajtólapokat utólag lehessen rögzíteni a mozgatómechanizmushoz. A felfüggesztésnek és az ajtószervezetnek kellő merevségűnek kell lennie, hogy a nagy sebességű és az alagútban történő közlekedésnél az ajtók vibrációmentesen viseljék el a rájuk ható igénybevételeket (SRT TSI). A konstrukció feleljen meg az UIC 566 szilárdsági követelményeinek.

Az ajtók kézi nyitást segítő fogantyúkkal legyenek ellátva, amelyek a jármű belseje felől legyenek az ajtólapba süllyesztve, kívül pedig az ajtóra szerelve vagy az ajtólapba süllyesztve.

Az átjáróhíd felhajtott állapotában az ajtószárnyak nyitását csak korlátozottan (max. 200 mm) engedélyezze (UIC 560).

Az ajtók az UIC 564-1 döntvény előírásainak megfelelő edzett (ESG), vagy ragasztott (VSG), az EN 45545-3 számú szabvány szerinti E15 integritási követelménynek megfelelő üveggel legyenek ellátva, ahol az üveg mérete a behatoláshoz nem elég széles, de az átlátást lehetővé teszi. Az üvegszerkezet szélein fekete pontelfogyásos szitanyomat szükséges, amelynek szélessége 35 mm.

Minden ajtóüveg belső oldalán egy 21 x 40 mm-es mezőben el kell helyezni az ajtóüveg márka jelölését, amely az alábbi adatokat tartalmazza:

- a gyártó logóját,
- az ajtóüveg típusjelének rövidítést (pl. ESG),
- az üveg azonosítóját,
- a gyártás évét és hónapját (YYYY/MM).

Az ajtók lezárását RIC szerinti négyszögkulccsal működtetett retesszár tegye lehetővé, ami egyúttal mechanikusan is reteszeli az ajtónyitó szerkezetet, valamint az ajtólapon gravírozva vagy szitanyomattal egyértelműen jelezze a zár nyitott és zárt állását.

Az ajtólapban mikrokapcsoló is legyen elhelyezve, ami az ajtó bezárt állapotában blokkolja az ajtónyitó szerkezetét.

Az ajtólapok mindkét szárnyába menetes perselyt (perselyeket) kell beépíteni az ajtólezáró rudazat rögzítéséhez, amelyek helyét a műszaki tárgyalások során kell pontosítani.

Az egyik ajtószárnyon ajtónyitást kezdeményező nyomógomb legyen elhelyezve, annak mind a belső, mind a külső felületén, a PRM TSI előírásainak megfelelő magasságban.

Az ajtólap felülete porlakkozott legyen, színe: RAL 1028, a nyomógomb színe RAL 5052 legyen. A nyomógomboknak, vagy kereteiknek, színben el kell ütniük attól a felülettől, amelyre felszerelték őket a PRM TSI előírásainak megfelelően. A nyomógombokon a vakok és gyengén látók érdekében legyen elhelyezve funkcióra utaló dombornyomott nyíl a PRM TSI szerint.

Az ajtólaphoz menő kábelnek különösen hajlékony kivitelben kell készülnie, és olyan megvezető mechanizmussal kell rendelkeznie, amely legalább 500 ezer ajtónyitási ciklusig hibamentes működést biztosít.

3.2. Vezérléssel szemben támasztott követelmények

Az ajtónyitás a nyomógomb megnyomásával legyen kezdeményezhető, és 8 másodperc késleltetési idő után az ajtó önműködően záródjon, mely paraméternek szoftveresen állíthatónak kell lennie.

Az ajtók szinkronnyitását lehetővé kell tenni a PRM TSI szerint. Az egyik jármű ajtajának nyitása kezdeményezze a vele szomszédos jármű ajtajának nyitását. A nyitási parancsot továbbító adó-vevő párt a Megrendelő biztosítja.

Amennyiben valaki az átjáróban tartózkodik, az ajtó ne csukódjon vissza automatikusan.

Ha az ajtó becsukódás közben akadályba ütközik, nyíljon vissza. A fogvatartási erő 150 N-nál kisebb legyen.

A mikroprocesszoros vezérlőelektronika az üzemmel kapcsolatos adatokat tárolja, USB vagy Ethernet porton keresztül külső számítógéppel lekérdezhetően, valamint a kocsis vezérlő és hibatároló egység részére legalább egy digitális hibajeleket adjon meghibásodás esetén.

Az ajtóvezérlés hibája esetén, az ajtó külső és belső oldalán egyaránt elhelyezett vésznyomógombok közül az egyik megnyomásával, az ajtó kézzel nyitható legyen. Vésznyitás esetén az utas az ajtólapba szerelt, süllyesztett fogantyú segítségével használhassa a számára engedélyezett működési funkciókat (kézzel történő nyitás).

A vésznyitóval működtetett ajtó kézi nyitási erőszükséglete maximum 60 N legyen.

Az ajtó kézzel való vésznyitás, valamint áramellátási hiba esetén is önműködően záródjon be.

3.3. Villamos berendezések követelményei

A jelen műszaki leírás tárgyát képező ajtók vezérlőegységébe olyan kivitelű félvezetőket és integrált áramköri elemeket kell beépíteni, amelyek -25°C és $+40^{\circ}\text{C}$ külső környezeti hőmérséklet esetén korlátlanul működőképeseek, de -30°C -ig, illetve $+70^{\circ}\text{C}$ -ig sem hibásodnak meg.

A villamos eszköznek meg kell felelnie a szerződéskötéskor érvényes, vonatkozó szabványokban, irányelvekben és szabályozásokban előírt követelményeknek, beleértve, de nem kizárólag a következőknek:

EN 50121, EN50125-1, EN60153, EN 50155, EN 60068, EN60529, EN60077, EN61373, IEC60571

El kell végezni valamennyi villamos berendezés teljes körű típusvizsgálatát (funkcionális, klímatechnikai, mechanikai, elektromágneses zavartatás, stb.) a fenti szabványok alapján.

A villamos berendezések olyan kialakításúnak kell lennie, amely elviseli a vasúti üzem során a mechanikai, klimatikus és villamos igénybevételeket. Képeseknek kell lenniük megvédeni magukat villamossági szempontból a túlfeszültség, túláram, tranziensek, rövidzárlat, fordított polaritású csatlakoztatás ellen.

3.4. Tűzvédelmi követelmények

Az ajtókba beépítendő éghető anyagoknak és alkatrészeknek rendelkezniük kell az EN 45545-2 szabvány HL2 veszélyességi szintre vonatkozó szakaszaiban megadott előírások szerinti megfelelést igazoló tanúsításokkal és vizsgálati jegyzőkönyvekkel. Ezeket a teljes szerződéses időszak alatt szükséges fenntartani a Szállítónak.

Az EN 45545-2 szabványnak való megfelelést a szabvány szerinti vizsgálati jegyzőkönyvek és a jegyzőkönyvek alapján kiállított tanúsítvány másolatának átadásával kell igazolni.

3.5. Megkövetelt tűzgátló tulajdonság

A homlok átjáró ajtó a kocszi homlokkal együtt tűzgátló felületet kell, hogy képezzen, ezért a homlokajtó az alábbi feltételeknek is meg kell, hogy feleljen:

- A homlok átjáró ajtónak meg kell felelnie az EN 45545-3 számú szabvány szerinti E15 integritási követelménynek (15 perc tűzgátlás).
- Az E15 integritási követelményt az EN 45545-3 számú szabvány értelmében az EN 1634-1 számú szabvány szerint elvégzett vizsgálatokkal kell igazolni. Elvárt működés tűzjelzéskor: Tűzjelzés esetén az ajtó önműködően záródjon be, és amíg a tűzjelzés aktív, a homlokajtót az ajtónyitó nyomógombbal ne lehessen kinyitni. Tekintettel azonban arra, hogy a járművel szemben elvárás, hogy biztosítsa a szomszédos kocsi való menekülés lehetőségét, kézi erővel (maximum 60 N) ki lehessen nyitni. A kézzel történt nyitás után az ajtólapok önmaguktól záródjanak vissza. Amennyiben a homlokajtót ténylegesen tűz terheli, annak tűzgátló felületként 15 percen keresztül bizonyosan meg kell akadályoznia a tűz áttörését.

A homlokátjáró-tolóajtó az IC+ személykocsi homlokkal együtt tűzgátló felületet kell, hogy képezzen.

A homlokátjáró-tolóajtó és a homlokfal együttes, E15 integritási követelményeknek való megfelelésre irányuló vizsgálatot a Megrendelő által megbízott független tanúsító szervezet végzi el a Megrendelő költségére.

Amennyiben a vizsgálat a homlokátjáró-tolóajtó E15 integritási követelménynek való meg nem felelése okán sikertelenül zárul, úgy a Vállalkozó köteles saját költségén a homlokátjáró-tolóajtót – a vizsgálat sikertelensége okának kiküszöbölése érdekében – az E15 integritási követelménynek való megfeleléshez szükséges mértékben és módon – a Megrendelő által megadott határidőn belül – átalakítani. Ebben az esetben a homlokátjáró-tolóajtó és a homlokfal újabb, együttes vizsgálatának valamennyi költségét a Vállalkozó köteles viselni.

4. Szabványok, előírások, rendeletek

A Készleteknek **különösen** az alábbi, a szerződéskötéskor érvényes szabványok előírásainak kell megfelelnie:

EN szabványok

EN 12663-1	Vasúti alkalmazások. Vasúti járművek kocsiszekrényeinek szerkezeti követelményei. 1. rész: Mozdonyok és személykocsik
EN 15273-2	Szerkesztési szelvény
EN 16286-1	Vasúti alkalmazások. Átjárók a járművek között. 1. rész: Elsődleges alkalmazások
EN 45545-1	Vasúti alkalmazások. Vasúti járművek tűz elleni védelme. 1. rész: Általános előírások
EN 45545-2	Vasúti alkalmazások. Vasúti járművek tűz elleni védelme. 2. rész: Anyagok és részegységek tűzállósági követelményei
EN 45545-3	Vasúti alkalmazások. Vasúti járművek tűz elleni védelme. 3. rész: A tűzakadályok tűzállósági követelményei
EN 50121	Vasúti alkalmazások - Elektromágneses összeférhetőség (EMC)
EN 50125-1	Környezeti feltételek
EN 50126	A megbízhatóság, az üzemkésztség, a karbantarthatóság és a biztonság (RAMS) előírása és bizonyítása
EN 50128	TST szoftver
EN 50215	Működési tesztek
EN 50153	Villamos veszélyek elleni védekezés
EN 50155	Elektronikus berendezések
EN 50305	Vasúti járművek fokozottan tűzálló kábelei és vezetékai

EN 60077	Villamos komponensek
EN 60529	Villamos berendezések vízállósága
EN 61373	Rázások és vibrációk
IEC 60571	Elektronikus berendezések vizsgálatai

ISO szabványok

ISO140-3	Zajcsillapítás
----------	----------------

TSI előírások

1300/2014/EU	A Bizottság határozata (2014. november 18) az uniós vasúti rendszernek a fogyatékossgal élő és a csökkent mozgásképességű személyek általi hozzáférhetőségével kapcsolatos átjárhatósági műszaki előírásokról (PRM TSI)
1302/2014/EU	A Bizottság határozata (2014. november 18) a hagyományos transzeurópai vasúti rendszer „mozdonyok és személyszállító járművek” jármű alrendszerére vonatkozó átjárhatósági műszaki előírásokról (LOCPAS TSI)
1303/2014/EU	A Bizottság határozata (2014. november 18) az Európai Unió vasúti rendszeréhez tartozó vasúti alagutak biztonságára vonatkozó átjárhatósági műszaki előírásokról (SRT TSI)
1304/2014/EU	A Bizottság határozata (2014. november 26) a transzeurópai hagyományos vasúti rendszer „járművek – zaj” alrendszerére vonatkozó átjárhatósági műszaki előírásról (NOISE TSI)

UIC döntvények

UIC 550-1	Villamos szerelvények szekrényei a személyszállító járműveken.
UIC 560	Vontatott járművek – Ajtók, bejáratok előterek, ablakok, lépcsők, fogantyúk és kapaszkodók vasúti személy- és poggyászkocsikhoz
UIC 564-1	Vasúti személykocsik. Biztonsági üvegek.
UIC 566	Vasúti személykocsi kocsiszekrények és kiegészítő alkatrészeik igénybevétele.

A műszaki leírásban előírt, hivatkozott szabványok, döntvények elérhetősége:

ASTM szabványok:	www.astm.org
DIN szabványok:	www.din.de
EN szabványok:	www.cen.eu
ISO szabványok:	www.iso.org

TSI előírások: www.eur-lex.europa.eu

UIC döntvények: www.uic.org

A szabványok megfelelő alkalmazása kizárólag Szállító feladata és felelőssége!

5. A homlok átjáró ajtó kivitelezése során figyelembe veendő további szempontok

5.1. Tisztítás, karbantartás

A homlok átjáró ajtó tisztítási-, karbantartási rendszere illeszkedjen a jármű karbantartási ciklusrendjéhez és a MÁV-START Zrt. vasúti személykocsijaira vonatkozó tisztítási előírásban megfogalmazott külső és belső tisztítási módszerekhez (mosás, fertőtlenítés, öblítés, semlegesítés, tisztítás) és anyagokhoz (semleges, savas, lúgos tisztítószer, külső tisztítás esetén pl.: Interacid S2A, RANKOR, REMOX-S, REMOX-7, ForeverAloe MPD, SolvynolGreen, TrainWashOxal, REMOX-P, belső tisztítás esetén pl.: A-Clean 304, Bendurol, CARMEN, Cromol, Evilux, ForeverAloe MPD, Inter-Univerzal, Klára B-1, L.O.C. univerzális tisztítószer, REMOX-L, REMOX-P, Rilán, TANA Frappin, TANA UNIVERSAL).

A homlok átjáró ajtó karbantartási rendjének meghatározásakor a jármű karbantartási ciklusrendjéhez kell igazodni:

Vizsgálat jele	A vizsgálat esedékessége	A vizsgálat időtartama
K0	fordulónként (legfeljebb 4 nap)	1.75 h
K1	2 heti vizsgálat (14 ± 2 nap)	12 h
K2	3 havi vizsgálat (90 ± 9 nap)	25 h
K3	évenkénti vizsgálat (365 ± 14 nap)	45 h
K4	fővizsga szintű: 3 évenkénti vizsgálat ($3 \text{ év} \pm 14 \text{ nap}$)	-
K5	főjavítás szintű: 1.2 millió km futásteljesítmény vagy 6 év után járműjavító üzemben	-

5.2. Kezelhetőség

A berendezések nem károsodhatnak hibás kezelés esetén sem.

A vasúti személykocsi akkumulátorának pozitív, illetve negatív pólusa nem kerülhet a jármű fém részeivel (kocsitesttel) megegyező potenciálra! Amennyiben elkerülhetetlen, hogy a fogyasztó tápfeszültségének valamely pólusa a kocsitesttel megegyező potenciálra kerüljön, a leválasztás módját a Megrendelővel egyeztetve kell kialakítani.

6. Kapcsolódó szolgáltatások

6.1. Üzembe helyezés, beállítás

A Szállító támogatást nyújt az első két járművön a homlok átjáró ajtók üzembe helyezése, beállítása során, amely tevékenység az alábbiakat tartalmazza:

- a beépített részegységek (vezérlőegység, működtető egység, jeladók) általános ellenőrzését,
- a vezérlőegység szoftverének ellenőrzését, funkcionális öntesztet, hibalekérdést, kommunikációt a jármű egyéb, a vezérlőegységgel kapcsolatban lévő vezérlőivel, hiba szimulációkat (szakadás és rövidzár a részegységek közötti kábelezésben),
- a beépített részegységek vonatkozásában azok gyártója által előírt valamennyi üzembe helyezési- és ellenőrzési tevékenységet.

Az üzembe helyezés, beállítás akkor tekintendő teljesítettnek, ha az Ajánlattevő a járművön történő típusvizsgálathoz készre jelentette a berendezést, azon a típusvizsgálat elvégzése érdekében további módosításokat nem kell végrehajtani. Az üzembe helyezés teljesítését a Felek – mindkét Fél képviselője által aláírt – üzembe helyezési jegyzőkönyv felvételével dokumentálják.

Az üzembe helyezés tervezett helyszíne: MÁV-START Zrt. Vasúti jármű Javítási Telephely, Szolnok – 5000, Körösi út 1-3

6.2. Oktatás

Az üzembehelyezés, beállítás oktatása, amelyet 4 fő részére kell megtartani.

Az elméleti oktatást legkésőbb az első Készlet leszállításáig kell megtartani, míg a gyakorlati oktatásokra sor kerülhet jelen Műszaki Leírás 6.1. pontja szerinti szolgáltatás elvégzése során, annak keretében is.

Továbbá elméleti és gyakorlati oktatás 8 fő részére az átadott szoftverek használatáról.

Az oktatás tervezett helyszíne: a MÁV-START Zrt. Vasúti jármű Javítás Telephely Szolnok 5000 Szolnok, Körösi út 1-3., időtartama legfeljebb 2 x 8 óra.

Amennyiben az oktatás során közölt információkhoz képest – pl. szériahibák esetén – eltérés lép fel, a Szállító – saját költségén – a Megrendelő által megjelölt munkavállalókat a változtatásokról újbóli oktatásban részesíti Magyarországon.

Az oktatás nyelve a magyar, az oktatási segédanyagokat a Szállító köteles biztosítani. Az oktatás teljesítésének alapidokumentuma az oktatási napló.

6.3. Dokumentáció és Szoftver szállítás

A leszállítandó dokumentáció és Szoftverek listáját és a szállítási határidőket a jelen Műszaki Leírás 7. pontja tartalmazza.

7. Átadandó dokumentáció

Az egyes dokumentumokat és szoftvereket 1 (egy) példányban CD-n vagy egyéb másolható elektronikus adathordozón, illetve 1 (egy) példányban papír alapon kell átadni. A szoftverek installálhatóságát több számítógépre is biztosítani szükséges.

A dokumentumoknak olyan elnevezést kell adni, amely azok egyértelmű és gyors beazonosítását és visszakeresését lehetővé teszi, mint például:

- műszaki rajz esetén a fájlnev: rajzszám (törésszámmal) - rajz megnevezése;
- dokumentum esetén a fájlnev: dokumentum neve - dokumentum száma, stb.

7.1. Az ajánlattal együtt átadandó dokumentáció:

- A "Műszaki leírásban foglaltaknak való megfelelés" elnevezésű dokumentumban meghatározott dokumentációk (műszaki leírások, rajzdokumentációk), nyilatkozatok, igazolások, tanúsítások, vizsgálati jelentések és jegyzőkönyvek
- a Termékek gyártójának érvényes bármely nemzeti rendszerben akkreditált tanúsító szervezet által tanúsított EN ISO 9001-es és ISO 14001-es vagy azzal egyenértékű minőségirányítási rendszert igazoló, érvényes tanúsítványát, vagy az azzal egyenértékű szabvány követelményei alapján kidolgozott minőségirányítási rendszer vagy minőségbiztosítási intézkedés leírását.
- a Termékek gyártójának érvényes az EN 15085-2 számú szabvány szerinti CL2 tanúsítási szintnek megfelelő tanúsítványt.

7.2. A szerződéskötéstől számított legfeljebb 1 (egy) hónapon belül átadandó dokumentumok:

- mechanikai és villamos telepítési és kapcsolási rajzok (magyar, és angol vagy német nyelven).
- valamennyi, a járműbe történő beépítést érintő komponenst tartalmazó méretarányos 3D modell (.stp, .step formátum) a Készletbe tartozó termékekről.
- szoftver kommunikáció.

7.3. Az első Készlet leszállításával együtt átadandó dokumentáció:

- teljes Műszaki leírás magyar, és angol vagy német nyelven,
- kezelési és üzemeltetési utasítás magyar, és angol vagy német nyelven,
- karbantartási és javítási utasítás magyar, és angol vagy német nyelven,
- alkatrészek ki- és beszerelési útmutatója magyar, és angol vagy német nyelven;
- munkavédelmi leírás és utasítások magyar, és angol vagy német nyelven,
- tartalék alkatrész katalógus, amely tartalmazza
 - az alkatrész gyártójának az alkatrészhez kapcsolódó azonosítóját, magyar, és angol vagy német nyelven,
 - cserélendő alkatrészek beépítési rajzát, fényképét vagy műszaki rajzát vagy 3D-s rajzát,
 - a karbantartás során cserélendő alkatrészeket külön megjelölve és csoportba szedve,
 - a pótalkatrészek megrendeléséhez szükséges információkat.
- villamos elvi és huzalozási kapcsolási rajzok magyar, és angol vagy német nyelven,
- csatlakozók kötési és ellenőrzési dokumentációja,
- a lekérdező és kiértékelő szoftver dokumentációval együtt,
- a vezérlőegységek működtető szoftverei, és azok leírása magyar, és angol vagy német nyelven,
- diagnosztikai leírás magyar és angol vagy német nyelven,
- hibaelhárítási utasítás magyar, és angol vagy német nyelven,
- típusvizsgálati jegyzőkönyvek (ideértve a 3.3. pont szerinti típusvizsgálatokról készült jegyzőkönyveket is) eredeti nyelven és magyar nyelvű összesítők,

- tűzvédelmi dokumentáció (lásd bővebben jelen Műszaki Leírás 3.4 pont) magyar, és angol vagy német nyelven,
- az E15 integritási követelmény vonatkozásában (lásd jelen Műszaki Leírás 3.5 pont) az EN 1634-1 számú szabvány szerint elvégzett sikeres vizsgálatokra vonatkozó jegyzőkönyv.
- vizsgálati és beállítási előírások magyar, és angol vagy német nyelven.

A Karbantartási és javítási utasítás külön térjen ki az alábbi témakörökre:

- karbantartási ciklusrend (a jármű karbantartási ciklus rendjéhez igazodva – lásd jelen Műszaki Leírás 5.1. . pont),
- az elvégzendő munkák leírása,
- cserélendő alkatrészek,
- technológiai műveletek leírása (beleértve a kenési utasítást is),
- a szükséges szerszámok, műszerek, eszközök megnevezése,
- a karbantartás során betartandó biztonsági előírások megadása,
- a karbantartáshoz szükséges rajzokat és a hozzájuk tartozó darabjegyzékeket,
- karbantartás során betartandó biztonsági előírások.

7.4. Minden Készlet leszállításával egyidőben átadandó dokumentáció:

- EN 10204 szerinti 3.1 típusú minőségi tanúsítvány,
- az adott homlok ajtók szériavizsgálati, működési próbáinak jegyzőkönyve.

Műszaki leírásban foglaltaknak való megfelelés

#	Témakör	Igazolás módja	Ajánlatkérő műszaki elvárásai
1.	A Termék műszaki leírása, műszaki adatai	Részletes, a gyártó által készített összeállítási rajzok ² , darabjegyzékek és műszaki leírás olyan részletezettséggel, amelyből egyértelműen megállapítható az Ajánlatkérő műszaki elvárásainak történő megfelelés. A mechanikai és rögzítési méreteket, valamint tömeg adatokat a termék gyártója által készített műszaki rajznak tartalmazni kell.	Műszaki paraméterek: <ul style="list-style-type: none"> • műszaki leírás 2.1 pontja • műszaki leírás 3.1 pontja szerinti méretek és feltételek
2.	Villamos paraméterek, vezérlés és funkciók igazolása Szoftveresen állítható paraméterek, termék diagnosztikája	Az adott paraméterek és funkciók Ajánlatkérő műszaki elvárásainak megfelelő megvalósítását igazoló műszaki leírás, a jármű egyéb egységeivel történő kapcsolódás, kommunikáció, jelzés adás-vétel blokkvázlata, részegységek műszaki leírása	Műszaki leírás 3.2 és 3.3 pontja
3.	ISO tanúsítványok	ISO 9001 és ISO 14001 tanúsítványok egyszerű okirati másolata.	A Gyártó rendelkezzen: ISO 9001 tömegközlekedési járművek ajtóira vonatkozó <i>Gyártás</i> terület tekintetében és ISO 9001 tömegközlekedési járművek ajtóira vonatkozó <i>Tervezés és/vagy Fejlesztés és/vagy Javítás</i> terület tekintetében kiállított tanúsítvánnyal. ISO 14001 <i>Gyártás</i> terület tekintetében és <i>Tervezés és/vagy Fejlesztés és/vagy Beüzemelés és/vagy Javítás</i> terület tekintetében kiállított tanúsítvánnyal.
4.	Hegesztési tanúsítvány	EN 15085-2 szerinti CL2 szint tanúsítvány	A Gyártó rendelkezzen: vasúti jármű egységek vonatkozásában EN 15085-2 szerinti CL2 szintre vonatkozó tanúsítvánnyal.
5.	Követelményeknek való megfelelés (Mechanikai,	Típusvizsgálati jegyzőkönyvek, anyagminőségi tanúsítványok amelyek igazolják az Ajánlatkérő	Műszaki leírás 3.4 és 3.5. pontja

² Gyártó által készített rajz: A Gyártó által készített, rajzkerettel és szövegmezővel, valamint minimálisan rajzszámmal, tervező megnevezésével, aláírásával, a tervező cég megnevezésével, logójával, keltezéssel, a rajz megnevezésével ellátott rajzi dokumentáció.

#	Témakör	Igazolás módja	Ajánlatkérő műszaki elvárásai
	Villamos, Tűzvédelem, Tűzgátlás)	műszaki elvárásainak megfelelő megvalósítást.	

III. Szerződéstervezet

Ajánlatkérő a szerződéstervezetet külön dokumentumban, word formátumban bocsátja rendelkezésre.

IV. Igazolások- és nyilatkozatok jegyzéke

Felhívjuk a Tisztelt részvételre jelentkezők/ajánlattevők figyelmét, hogy a részvételi jelentkezésükben/ajánlatukban az alábbiakban felsorolt releváns dokumentumokat az eljárás adott szakaszának megfelelően alkalmazva és – ahol az ajánlatkérő nyilatkozatmintát is rendelkezésre bocsát, azt – értelemszerűen kitöltve csatolják részvételi jelentkezésükben/ajánlatukban!

Melléklet a forma - nyomtatványok között	Iratanyag megnevezése
	Részvételi szakasz
1. számú melléklet	Felolvasólap (részvételi szakasz)
	Oldalszámozott tartalomjegyzék
2. számú melléklet	Részvételre jelentkező nyilatkozata a Kbt. 66. § (4) bekezdése tekintetében
3. számú melléklet	Nyilatkozat közös részvételre jelentkezésről <i>(adott esetben)</i>
	Együttműködési megállapodás <i>(közös részvételi jelentkezés esetén)</i>
4. számú melléklet	Részvételre jelentkező nyilatkozata a Kbt. 67. § (1) bekezdése alapján
5. számú melléklet	Részvételre jelentkező nyilatkozata a Kbt. 66. § (6) bekezdés a)-b) pontja tekintetében
6. számú melléklet	Részvételre jelentkező nyilatkozata a Kbt. 65. § (7) bekezdése tekintetében
	Amennyiben részvételre jelentkező a 321/2015. (X.30.) 21. § (1) bekezdés a) pontja szerinti alkalmassági feltételek bármelyikének igazolása esetén bármely más szervezet vagy személy kapacitására támaszkodva kíván megfelelni, a Kbt. 65. § (7) bekezdése alapján csatolni kell a részvételi jelentkezésben a kapacitárait rendelkezésre bocsátó szervezet olyan szerződéses vagy előszerződésben vállalt kötelezettségvállalását tartalmazó okiratot, amely alátámasztja, hogy a szerződés teljesítéséhez szükséges erőforrások rendelkezésre állnak majd a szerződés teljesítésének időtartama alatt. <i>(adott esetben)</i>
7. számú melléklet	Amennyiben részvételre jelentkező a 321/2015. (X.30.) Korm. rendelet 19. § (1) bekezdés c) pontja szerinti alkalmassági feltétel (P/1.) igazolása esetén más szervezet vagy személy kapacitására támaszkodva kíván megfelelni, ebben az esetben részvételre jelentkezőnek a részvételi jelentkezésében csatolni kell nyilatkozatát a kapacitást nyújtó szervezet adataira vonatkozóan. <i>(adott esetben)</i>
8. számú melléklet	Nyilatkozat üzlet titokról <i>(adott esetben)</i>
	Felelős fordítások <i>(adott esetben)</i>
9. számú melléklet	Nyilatkozat felelős fordításról <i>(adott esetben)</i>
10. számú melléklet	Nyilatkozat a papír alapú és az elektronikus példány egyezőségéről
	A részvételi jelentkezéshez csatolni kell a részvételre jelentkező, az alvállalkozó vagy a kapacitást nyújtó szervezet (személy) részéről a jelentkezést aláíró és/vagy nyilatkozatot tevő, kötelezettséget vállaló cégjegyzésre jogosult személy(ek) aláírási címpéldányát/címpéldányait vagy a Ctv. 9. §-a szerinti aláírási mintát egyszerű másolatban.

	Amennyiben az aláíró/szignáló személy nem cégjegyzésre jogosult az adott gazdasági szereplőnél, úgy továbbá csatolni kell az adott gazdasági szereplőnél cégjegyzésre jogosult vezető tisztségviselő által aláírt meghatalmazást legalább teljes bizonyító erejű magánokirati formában, melynek tartalmaznia kell a meghatalmazott aláírását/szignómintáját is. (adott esetben)
	Amennyiben cégügyben el nem bírált módosítás van folyamatban, akkor csatolandó az elektronikusan kitöltött változásbejegyzési kérelem kinyomtatott változata, valamint a benyújtást igazoló digitális tértivevény kinyomtatott változata, cégszerűen aláírva.
	Ajánlattételi szakasz
11. számú melléklet	Felolvasólap (ajánlattételi szakasz)
12. számú melléklet	Ajánlattevői nyilatkozat a Kbt. 66. § (2) bekezdése tekintetében
13. számú melléklet	Nyilatkozat a Kbt. 84. § (1) bekezdés d) pontja szerint a kizáró okokra vonatkozóan
14. számú melléklet	Nyilatkozat a környezetvédelmi termékdíjra vonatkozóan
15. számú melléklet	Nyilatkozat üzleti titokról <i>(adott esetben)</i>
	Felelős fordítások <i>(adott esetben)</i>
16. számú melléklet	Nyilatkozat a felelős fordításról <i>(adott esetben)</i>
17. számú melléklet	Nyilatkozat a papír alapú és az elektronikus példány egyezőségéről
18. számú melléklet	Átláthatósági nyilatkozat
	A „ <i>Műszaki leírásban foglaltaknak való megfelelés</i> ” elnevezésű táblázat szerinti dokumentációk (műszaki leírások, rajzdokumentációk), nyilatkozatok, igazolások, tanúsítások, vizsgálati jelentések és jegyzőkönyvek, különös tekintettel az E15 integritási követelmény vonatkozásában
	Független tanúsító szervezettől származó, a végleges ajánlatok beadására megadott határidő lejártának időpontjában érvényes ISO 9001 tömegközlekedési járművek ajtóira vonatkozó <i>Gyártás</i> terület tekintetében és ISO 9001 tömegközlekedési járművek ajtóira vonatkozó <i>Tervezés és/vagy Fejlesztés és/vagy Javítás</i> terület tekintetében kiállított tanúsítvány.
	Független tanúsító szervezettől származó, a végleges ajánlatok beadására megadott határidő lejártának időpontjában érvényes ISO 14001 <i>Gyártás</i> terület tekintetében és <i>Tervezés és/vagy Fejlesztés és/vagy Beüzemelés és/vagy Javítás</i> terület tekintetében kiállított tanúsítvány.
	Független tanúsító szervezettől származó, a végleges ajánlatok beadására megadott határidő lejártának időpontjában érvényes, vasúti jármű egységek EN 15085-2 szabvány szerinti CL2 tanúsítási szintnek megfelelő hegesztőüzemi tanúsítvány.
	Abban az esetben, ha az ajánlatot aláíró személy eltér attól, aki a részvételi jelentkezést írta alá, az ajánlathoz csatolni kell az ajánlattevő, az alvállalkozó vagy a kapacitást nyújtó szervezet (személy) részéről a jelentkezést aláíró és/vagy nyilatkozatot tevő, kötelezettséget vállaló cégjegyzésre jogosult személy(ek) aláírási címpéldányát/címpéldányait vagy a Ctv. 9. §-a szerinti aláírási mintát egyszerű másolatban.
	Amennyiben az aláíró/szignáló személy nem cégjegyzésre jogosult az adott gazdasági szereplőnél, úgy továbbá csatolni kell az adott gazdasági szereplőnél cégjegyzésre jogosult vezető tisztségviselő által aláírt meghatalmazást legalább teljes bizonyító erejű magánokirati formában, melynek tartalmaznia kell a meghatalmazott aláírását/szignómintáját is.

	Az ajánlathoz az ajánlattevő vonatkozásában folyamatban lévő változásbejegyzési eljárás esetében csatolni kell a cégbírósághoz benyújtott változásbejegyzési kérelmet és az annak érkezéséről a cégbíróság által megküldött igazolást.
Az Ajánlatkérő Kbt. 69. § (4) bekezdés szerinti, kifejezetten erre irányuló, külön felhívására benyújtandó dokumentumok	
19. számú melléklet	A 321/2015. (X. 30.) Korm. rendelet 19. § (1) bekezdés c) pontja alapján, cégszerűen aláírt nyilatkozat az előző három lezárt üzleti év vonatkozásában a teljes – általános forgalmi adó nélkül számított – árbevétele, attól függően, hogy a gazdasági szereplő mikor jött létre, illetve mikor kezdte meg tevékenységét <i>(ajánlatkérő felhívására csatolandó)</i>
20. számú melléklet	Nyilatkozat a Kbt. 62. § (1) bekezdés k) pont kc) alpontja tekintetében
21. számú melléklet	A 321/2015 (X.30.) Korm. rendelet 21. § (1) bekezdés a) pontja szerinti alkalmassági előírás vonatkozásában becsatolandó referencia nyilatkozat <i>(ajánlatkérő felhívására csatolandó)</i>
	Referenciaigazolás <i>(adott esetben)</i>

V. Nyilatkozatminták

Felhívjuk a részvételre jelentkezők/az ajánlattevők figyelmét, hogy az alábbi formanyomtatványok ajánlatkérő **tartalmi** elvárásait rögzítik, azok formájának alkalmazása nem kötelező.

Felhívjuk továbbá a figyelmet arra, hogy a formanyomtatványokért valamint azok használatáért az ajánlatkérő felelősséget nem vállal, azaz a részvételre jelentkezők/az ajánlattevők a formanyomtatványokat saját felelőségükre alkalmazhatják.

A részvételre jelentkezőknek/az ajánlattevőknek a formanyomtatványokat értelemszerűen kell kitöltenie.

A) Részvételi szakaszban alkalmazandó nyilatkozatminták

1. sz. melléklet: Felolvasólap (részvételi szakasz)

Felolvasólap³

Részvételre jelentkező neve:	
Részvételre jelentkező lakcíme / székhelye:	
Részvételre jelentkező levelezési címe:	
Részvételre jelentkező telefonszáma:	
Részvételre jelentkező telefaxszáma:	
Részvételre jelentkező kapcsolattartójának neve:	
Részvételre jelentkező kapcsolattartójának telefonszáma:	
Részvételre jelentkező kapcsolattartójának telefaxszáma:	
Részvételre jelentkező kapcsolattartójának e-mail címe:	

<Közös részvételre jelentkezés> esetén:

Közös részvételre jelentkező 1 neve: (közös részvételre jelentkezőket képviselő részvételre jelentkező)	
Közös részvételre jelentkező lakcíme / székhelye:	
Közös részvételre jelentkező levelezési címe:	
Közös részvételre jelentkező telefonszáma:	
Közös részvételre jelentkező telefaxszáma:	

Közös részvételre jelentkező 2 neve: (közös részvételre jelentkező)	
Közös részvételre jelentkező lakcíme / székhelye:	
Közös részvételre jelentkező levelezési címe:	
Közös részvételre jelentkező telefonszáma:	
Közös részvételre jelentkező telefaxszáma:	

³ Közös részvételre jelentkezés esetén a felolvasólapot valamennyi részvételre jelentkezőnek alá kell írnia.

(több közös részvételre jelentkező esetén tetszőleges számban ismételhető a fenti táblázat)>

Közös részvételre jelentkezők <i>képviselőjének</i> neve:	
Közös részvételre jelentkezők <i>képviselőjének</i> lakcíme / székhelye:	
Közös részvételre jelentkezők <i>képviselőjének</i> levelezési címe:	
Közös részvételre jelentkezők <i>képviselőjének</i> telefonszáma:	
Közös részvételre jelentkezők <i>képviselőjének</i> telefaxszáma:	

(több közös részvételre jelentkező esetén tetszőleges számban ismételhető a fenti táblázat)>

Alulírott <képviselő / meghatalmazott neve> a(z) <cégnév> (<székhely>) mint részvételre jelentkező képviseletében ezúton nyilatkozom, hogy a MÁV-START Vasúti Személyszállító Zrt., mint ajánlatkérő által "**IC+ projekt – Kétszárnyú homlokátjáró-tolóajtók beszerzése**" tárgyban indított, a Kbt. Harmadik része szerinti tárgyalásos eljárás részvételi felhívásában és a Közbeszerzési Dokumentumokban foglalt valamennyi formai és tartalmi követelmény, utasítás, kikötés gondos áttekintése után a részvételi felhívásban és a Közbeszerzési Dokumentumokban foglalt valamennyi feltételt megismertük, megértettük és azokat a jelen nyilatkozattal elfogadjuk.

<Kelt>

.....
(Cégszerű aláírás a kötelezettségvállalásra
jogosult/jogosultak, vagy aláírás
a meghatalmazott/meghatalmazottak részéről)

2.sz. melléklet: Részvételre jelentkező nyilatkozata a Kbt. 66. § (4) bekezdése tekintetében

Részvételre jelentkező nyilatkozata a Kbt. 66. § (4) bekezdése tekintetében

Alulírott <képviselő / meghatalmazott neve> a(z) <cégnév> (<székhely>) mint részvételre jelentkező képviselőként ezúton nyilatkozom a MÁV-START Vasúti Személyszállító Zrt., mint ajánlatkérő által **"IC+ projekt – Kétszárnyú homlokátjáró-tolóajtók beszerzése"** tárgyban indított, a Kbt. Harmadik része szerinti tárgyalásos eljárásban, hogy a kis- és középvállalkozásokról, fejlődésük támogatásáról szóló 2004. évi XXXIV. törvény szerint az általam képviselt részvételre jelentkező

mikrovállalkozásnak

kisvállalkozásnak

középvállalkozásnak

e törvény hatálya alá nem tartozónak⁴ minősül.

<Kelt>

.....
(Cégszerű aláírás a kötelezettségvállalásra
jogosult/jogosultak, vagy aláírás
a meghatalmazott/meghatalmazottak részéről)

⁴ A megfelelő aláhúzendó!

3. sz. melléklet: Nyilatkozat közös részvételre jelentkezésről

Nyilatkozat közös részvételre jelentkezésről

Alulírottak <képviselő / meghatalmazott neve> mint a(z) <cégnév> (<székhely>) részvételre jelentkező és <képviselő / meghatalmazott neve> mint a(z) <cégnév> (<székhely>) részvételre jelentkező képviselői nyilatkozunk, hogy a MÁV-START Vasúti Személyszállító Zrt., mint ajánlatkérő által "**IC+ projekt – Kétszárnyú homlokátjáró-tolóajtók beszerzése**" tárgyban indított, a Kbt. Harmadik része szerinti tárgyalásos eljárásban a(z) <cégnév> (<székhely>), valamint a(z) <cégnév> (<székhely>) közös részvételre jelentkezést nyújt be.

A közös részvételre jelentkezők egymás közötti és külső jogviszonyára a Polgári Törvénykönyvről szóló 2013. évi V. törvény (Ptk.) 6:29. § és 6:30. §-ában foglaltak irányadóak.

Közös akarattal ezennel úgy nyilatkozunk, hogy a közös részvételre jelentkezők képviseletére, a nevükben történő eljárásra a(z) <cégnév> (<székhely>) teljes joggal jogosult.

Kijelentjük továbbá, hogy részvételre jelentkezésünkhöz csatoljuk az általunk, mint közös részvételre jelentkezők által kötött megállapodást, amely részletesen rendelkezik a felelősség (kötelező egyetemleges felelősség), a képviselet és a feladatmegosztás kérdéseiről.

Tudatában vagyunk annak, hogy közös részvételi jelentkezés esetén a közös részvételi jelentkezést benyújtó gazdasági szereplők személyében a részvételi határidő lejárta után változás nem következhet be sem a közbeszerzési eljárás, sem az annak alapján megkötött szerződés teljesítése során.

Kelt:

.....
(Cégszerű aláírás a kötelezettségvállalásra
jogosult/jogosultak, vagy aláírás
a meghatalmazott/meghatalmazottak részéről)

.....
(Cégszerű aláírás a kötelezettségvállalásra
jogosult/jogosultak, vagy aláírás
a meghatalmazott/meghatalmazottak részéről)

4. sz. melléklet: Részvételre jelentkező nyilatkozata a Kbt. 67. § (1) bekezdése szerint

I. Nyilatkozat a Kbt. 62. § (1)-(2) bekezdése tekintetében

Alulírott <képviselő / meghatalmazott neve> a(z) <cégnév> (<székhely>) mint részvételre jelentkező képviselőként a MÁV-START Vasúti Személyszállító Zrt., mint ajánlatkérő által **"IC+ projekt – Kétszárnyú homlokátjáró-tolóajtók beszerzése"** tárgyban indított, a Kbt. Harmadik része szerinti tárgyalásos eljárásban ezúton nyilatkozom, hogy nem állnak fenn velünk szemben a Kbt. 62. § (1)-(2) bekezdésében foglalt kizáró okok.

<Kelt>

.....
(Cégszerű aláírás a kötelezettségvállalásra
jogosult/jogosultak, vagy aláírás
a meghatalmazott/meghatalmazottak részéről)

II. Nyilatkozat a Kbt. 62. § (1) bekezdés k) pont kb) alpontjára vonatkozóan

A)

Alulírott <képviselő / meghatalmazott neve> a(z) <cégnév> (<székhely>) mint részvételre jelentkező képviselőként a MÁV-START Vasúti Személyszállító Zrt., mint ajánlatkérő által **"IC+ projekt – Kétszárnyú homlokátjáró-tolóajtók beszerzése"** tárgyban indított, a Kbt. Harmadik része szerinti tárgyalásos eljárásban ezúton nyilatkozom, hogy a Kbt. 62. § (1) bekezdés k) pont kb) alpontja tekintetében a <cégnév> (<székhely>) olyan társaságnak minősül, melyet szabályozott tőzsdén jegyeznek.

B)

Alulírott <képviselő / meghatalmazott neve> a(z) <cégnév> (<székhely>) mint részvételre jelentkező képviselőként a MÁV-START Vasúti Személyszállító Zrt., mint ajánlatkérő által **"IC+ projekt – Kétszárnyú homlokátjáró-tolóajtók beszerzése"** tárgyban indított, a Kbt. Harmadik része szerinti tárgyalásos eljárásban ezúton nyilatkozom, hogy a Kbt. 62. § (1) bekezdés k) pont kb) alpontja tekintetében a <cégnév> (<székhely>) olyan társaságnak minősül, melyet nem jegyeznek szabályozott tőzsdén.

Továbbá nyilatkozom, hogy a pénzmosás és terrorizmus finanszírozása megelőzéséről és megakadályozásáról szóló 2007. CXXXVI. törvény (a továbbiakban: pénzmosásról szóló törvény) 3. § r) pont ra)-rb) vagy rc)-rd) alpontja szerinti⁵ definiált tényleges tulajdonos(ok) az alábbi(ak):

Tényleges tulajdonos neve:	Tényleges tulajdonos állandó lakóhelye:	Kérjük megjelölni, hogy a feltüntetett tényleges tulajdonos a pénzmosásról szóló törvény r) pontjának mely alpontja alapján minősül tényleges tulajdonosnak.

⁵ 2007. évi CXXXVI. törvény a pénzmosás és a terrorizmus finanszírozása megelőzéséről és megakadályozásáról szóló törvény szerint:

„r) tényleges tulajdonos:

ra) az a természetes személy, aki jogi személyben vagy jogi személyiséggel nem rendelkező szervezetben közvetlenül vagy - a Polgári Törvénykönyvről szóló 2013. évi V. törvény (a továbbiakban: Ptk.) 8:2. § (4) bekezdésében meghatározott módon - közvetve a szavazati jogok vagy a tulajdoni hányad legalább huszonöt százalékával rendelkezik, ha a jogi személy vagy jogi személyiséggel nem rendelkező szervezet nem a szabályozott piacon jegyzett társaság, amelyre a közösségi jogi szabályozással vagy azzal egyenértékű nemzetközi előírásokkal összhangban lévő közzétételi követelmények vonatkoznak,

rb) az a természetes személy, aki jogi személyben vagy jogi személyiséggel nem rendelkező szervezetben - a Ptk. 8:2. § (2) bekezdésében meghatározott - meghatározó befolyással rendelkezik,

rc) az a természetes személy, akinek megbízásából valamely ügyleti megbízást végrehajtanak,

rd) alapítványok esetében az a természetes személy,

1. aki az alapítvány vagyona legalább huszonöt százalékának a kedvezményezettje, ha a leendő kedvezményezettek már meghatározottak,
2. akinek érdekében az alapítványt létrehozták, illetve működtetik, ha a kedvezményezettek még nem határozták meg, vagy
3. aki tagja az alapítvány kezelő szervének, vagy meghatározó befolyást gyakorol az alapítvány vagyonának legalább huszonöt százaléka felett, illetve az alapítvány képviselőjében eljár”

C)

Alulírott <képviselő / meghatalmazott neve> a(z) <cégnév> (<székhely>) mint részvételre jelentkező képviselőként a MÁV-START Vasúti Személyszállító Zrt., mint ajánlatkérő által **"IC+ projekt – Kétszárnyú homlokátjáró-tolóajtók beszerzése"** tárgyban indított, a Kbt. Harmadik része szerinti tárgyalásos eljárásban ezúton nyilatkozom, hogy a Kbt. 62. § (1) bekezdés k) pont kb) alpontja tekintetében a <cégnév> (<székhely>) olyan társaságnak minősül, melyet nem jegyeznek szabályozott tőzsdén.

Továbbá nyilatkozom, hogy a pénzmosás és a terrorizmus finanszírozása megelőzéséről és megakadályozásáról szóló 2007. évi CXXXVI. törvény 3. § ra)-rb) pont valamint rc)-rd) pont szerinti tényleges tulajdonosunk nincsen.

<Kelt>

.....
(Cégszerű aláírás a kötelezettségvállalásra
jogosult/jogosultak, vagy aláírás
a meghatalmazott/meghatalmazottak részéről)

III. Nyilatkozat a Kbt. 67. § (4) bekezdése alapján

Alulírott <képviselő / meghatalmazott neve> a(z) <cégnév> (<székhely>) mint részvételre jelentkező képviseletében a MÁV-START Vasúti Személyszállító Zrt., mint ajánlatkérő által **"IC+ projekt – Kétszárnyú homlokátjáró-tolóajtók beszerzése"** tárgyban indított, a Kbt. Harmadik része szerinti tárgyalásos eljárásban ezúton nyilatkozom, hogy nem veszünk igénybe a részvételi felhívásban előírt kizáró okok hatálya alá eső alvállalkozót, valamint az általunk az alkalmasság igazolására igénybe vett más szervezet nem tartozik a részvételi felhívásban előírt kizáró okok hatálya alá.

<Kelt>

.....
(Cégszerű aláírás a kötelezettségvállalásra
jogosult/jogosultak, vagy aláírás
a meghatalmazott/meghatalmazottak részéről)

IV. Nyilatkozat az alkalmassági követelmények teljesítéséről

Alulírott <képviselő / meghatalmazott neve> a(z) <cégnév> (<székhely>) mint **részvételre jelentkező/alkalmasság igazolásában részt vevő szervezet*** képviseletében a MÁV-START Vasúti Személyszállító Zrt., mint ajánlatkérő által **"IC+ projekt – Kétszárnyú homlokátjáró-tolóajtók beszerzése"** tárgyban indított, a Kbt. Harmadik része szerinti tárgyalásos eljárásban ezúton nyilatkozom, hogy a részvételi felhívás⁶ szerinti, általam igazolni kívánt alkalmassági követelmény(ek) teljesülnek.

<Kelt>

.....
(Cégszerű aláírás a kötelezettségvállalásra
jogosult/jogosultak, vagy aláírás
a meghatalmazott/meghatalmazottak részéről)

*A megfelelő aláhúzendó!

⁶ Értelemszerűen kitöltendő attól függően, hogy a nyilatkozatot tevő gazdasági szereplő (a részvételre jelentkező, vagy az általa az alkalmasság igazolására bevont személy/szervezet) a részvételi felhívás mely pontjában, pontjaiban foglalt alkalmassági követelményt teljesíti.

5.sz. melléklet: Részvételre jelentkező nyilatkozata a Kbt. 66. § (6) bekezdés a)-b) pontja tekintetében

Alulírott <képviselő / meghatalmazott neve> a(z) <cégnév> (<székhely>) mint részvételre jelentkező képviselőként, a MÁV-START Vasúti Személyszállító Zrt., mint ajánlatkérő által "**IC+ projekt – Kétszárnyú homlokátjáró-tolóajtók beszerzése**" tárgyban indított, a Kbt. Harmadik része szerinti, tárgyalásos eljárásban, a Kbt. 66 § (6) bekezdés a)-b) pontja szerint akként nyilatkozom, hogy a jelen közbeszerzési eljárás eredményeként kötendő szerződés teljesítéséhez,

A) nem kívánok alvállalkozót igénybe venni.

VAGY

B)

a közbeszerzés alábbi részéhez/részeihez kívánok alvállalkozót igénybe venni:

-
-

továbbá az ezen részek tekintetében igénybe venni kívánt és a részvételi jelentkezés benyújtásakor már ismert alvállalkozókat az alábbiak szerint nevezem meg⁷:

- (név, székhely/lakóhely)
-(név, székhely/lakóhely)

<Kelt>

.....
(Cégszerű aláírás a kötelezettségvállalásra
jogosult/jogosultak, vagy aláírás
a meghatalmazott/meghatalmazottak részéről)

⁷ Csak abban az esetben kitöltendő, amennyiben a részvételi jelentkezés benyújtásakor van ismert alvállalkozó.

6. sz. melléklet: Nyilatkozat a Kbt. 65. § (7) bekezdése tekintetében

Alulírott <képviselő / meghatalmazott neve> a(z) <cégnév> (<székhely>) mint részvételre jelentkező képviseletében a MÁV-START Vasúti Személyszállító Zrt., mint ajánlatkérő által **"IC+ projekt – Kétszárnyú homlokátjáró-tolóajtók beszerzése"** tárgyban indított, a Kbt. Harmadik része szerinti tárgyalásos eljárásban **a Kbt. 65. § (7) bekezdése tekintetében ezúton nyilatkozom**, hogy az előírt alkalmassági feltételeknek önállóan kívánok megfelelni / más szervezet (vagy személy) kapacitására támaszkodva kívánok megfelelni* az alábbiak szerint:

Alkalmassági előírás megnevezése:	Kapacitást rendelkezésre bocsátó szervezet (személy) megnevezése (neve, címe):

<Kelt>

.....
(Cégszerű aláírás a kötelezettségvállalásra
jogosult/jogosultak, vagy aláírás
a meghatalmazott/meghatalmazottak részéről)

*A megfelelő aláhúzendő! Amennyiben részvételre jelentkező más szervezet (vagy személy) kapacitására támaszkodva kíván megfelelni az alkalmassági előírásoknak, úgy a táblázatot ki kell tölteni!

7.sz. melléklet: Részvételre jelentkező nyilatkozata a Kbt. 65. § (8) bekezdése tekintetében

Alulírott <képviselő / meghatalmazott neve> a(z) <cégnév> (<székhely>) mint részvételre jelentkező (személy) képviselőként a MÁV-START Vasúti Személyszállító Zrt., mint ajánlatkérő által **"IC+ projekt – Kétszárnyú homlokátjáró-tolóajtók beszerzése"** tárgyban indított, a Kbt. Harmadik része szerinti tárgyalásos eljárásban ezúton nyilatkozom, hogy a gazdasági és pénzügyi alkalmasság igazolására bevont, a Kbt. 65. § (8) bekezdése szerinti szervezet adatai az alábbiak:

A kapacitást rendelkezésre bocsátó szervezet (személy) neve:	
A kapacitást rendelkezésre bocsátó szervezet (személy) székhelye:	
A kapacitást rendelkezésre bocsátó szervezet (személy) postacíme:	
A kapacitást rendelkezésre bocsátó szervezet (személy) telefonszáma:	
A kapacitást rendelkezésre bocsátó szervezet (személy) faxszáma:	
A kapacitást rendelkezésre bocsátó szervezet (személy) e-mailcíme:	

<Kelt>

.....
(Cégszerű aláírás a kötelezettségvállalásra
jogosult/jogosultak, vagy aláírás
a meghatalmazott/meghatalmazottak részéről)

8. sz. melléklet: Nyilatkozat üzleti titokról

Alulírott <képviselő / meghatalmazott neve> a(z) <cégnév> (<székhely>) részvételre jelentkező képviseletében a MÁV-START Vasúti Személyszállító Zrt., mint ajánlatkérő által "**IC+ projekt – Kétszárnyú homlokátjáró-tolóajtók beszerzése**" tárgyban indított, a Kbt. Harmadik része szerinti tárgyalásos eljárásban nyilatkozom, hogy a részvételi jelentkezésben/ hiánypótlásban*, annak ...-... oldalain a Kbt. 44. §-ában foglaltaknak megfelelően, elkülönítetten elhelyezett iratok, a Ptk. 2:47. § szerinti üzleti titkot tartalmaznak, melyek nyilvánosságra hozatalát ezennel megtiltom.

Tudomásul veszem, hogy az üzleti titkot tartalmazó irat kizárólag olyan információkat tartalmazhat, amelyek nyilvánosságra hozatala üzleti tevékenységünk szempontjából aránytalan sérelmet okozna.

A Kbt. 44. § (1) bekezdése alapján, az alábbiak szerint indokoljuk, hogy az üzleti titkot tartalmazó iratban található információ vagy adat nyilvánosságra hozatala miatt és milyen módon okozna számunkra aránytalan sérelmet⁸:

*Dokumentum1**:*

A nyilvánosságra hozatalhoz kapcsolódó

- kockázatok és veszélyek bemutatása:
- valószínűsíthető sérelem:⁹

Dokumentum2:

A nyilvánosságra hozatalhoz kapcsolódó

- kockázatok és veszélyek bemutatása:
- valószínűsíthető sérelem:

<Kelt>

.....
(Cégszerű aláírás a kötelezettségvállalásra
jogosult/jogosultak, vagy aláírás
a meghatalmazott/meghatalmazottak részéről)

*Értelemszerűen megjelölendő, hogy mely dokumentumban, illetve mely dokumentumhoz kapcsolódóan kerül elhelyezésre az üzleti titkot tartalmazó iratok köre.

**Az indokolást akkor tekinti Ajánlatkérő megfelelőnek, amennyiben a részvételre jelentkező az üzleti titoknak minősített iratok körében elhelyezett valamennyi dokumentumhoz kapcsolódóan, tételesen kifejti indokolását.

⁸ A gazdasági szereplő által adott indokolás nem megfelelő, amennyiben az általánosság szintjén kerül megfogalmazásra. Nem megfelelő az indoklás, ha csupán megismétli a Ptk. és/vagy Kbt. vonatkozó jogszabályi rendelkezéseit.

⁹ Szükség szerint ismétlődik az üzleti titokként kezelendő dokumentumok számának megfelelően.

9. sz. melléklet: Nyilatkozat a felelős fordításról

Alulírott <képviselő / meghatalmazott neve> a(z) <cégnév> (<székhely>) mint részvételre jelentkező képviselőként a MÁV-START Vasúti Személyszállító Zrt., mint ajánlatkérő által **"IC+ projekt – Kétszárnyú homlokátjáró-tolóajtók beszerzése"** tárgyban indított, a Kbt. Harmadik része szerinti tárgyalásos eljárásban ezúton nyilatkozom, hogy a részvételi jelentkezésben/hiánypótlásban stb.* becsatolt idegen nyelvű iratok felelős fordításának tartalma a fordítás alapjául szolgáló dokumentum tartalmával teljes mértékben megegyezik.

<Kelt>

.....
(Cégszerű aláírás a kötelezettségvállalásra
jogosult/jogosultak, vagy aláírás
a meghatalmazott/meghatalmazottak részéről)

*Értelemszerűen megjelölendő, hogy mely eljárási iratban elhelyezett idegen nyelvű dokumentumhoz kapcsolódik nyilatkozat.

10. sz. melléklet: Nyilatkozat a papír alapú és az elektronikus példány egyezőségéről

Alulírott <képviselő / meghatalmazott neve> a(z) <cégnév> (<székhely>) **mint részvételre jelentkező** képviseletében a MÁV-START Vasúti Személyszállító Zrt., mint ajánlatkérő által **"IC+ projekt – Kétszárnyú homlokátjáró-tolóajtók beszerzése"** tárgyban indított, a Kbt. Harmadik része szerinti tárgyalásos eljárásban ezúton

nyilatkozom,

hogy a részvételi jelentkezés elektronikus formában benyújtott (jelszó nélkül olvasható, de nem módosítható .pdf file) példánya a papír alapú eredeti részvételi jelentkezés példányával megegyezik.

<Kelt>

.....
(Cégszerű aláírás a kötelezettségvállalásra
jogosult/jogosultak, vagy aláírás
a meghatalmazott/meghatalmazottak részéről)

B) Ajánlattételi szakaszban alkalmazandó nyilatkozatminták

11. számú melléklet: Felolvasólap (ajánlattételi szakasz)

*Felolvasólap*¹⁰

Ajánlattevő neve:

Székhelye:

Képviselőre jogosult személy neve:

Kapcsolattartó személy neve:

Telefon:

Fax:

Alulírott mint a(z) (cégnév, székhely, cégjegyzékszám, nyilvántartó bíróság) (a továbbiakban: Ajánlattevő) cégjegyzésre/nyilatkozattételre jogosult képviselője, hivatkozással a 20... án kézhez vett tárgybeli Ajánlattételi felhívásra, a(z) Ajánlattevő nevében a **"IC+ projekt – Kétszárnyú homlokátjáró-tolóajtók beszerzése"** tárgyú közbeszerzési eljárásban az alábbi számszerűsíthető ajánlatot teszem:

Nettó ajánlati összérték*: /EUR**

Keltezés (helység, év, hónap, nap)

.....
(Cégszerű aláírás a kötelezettségvállalásra
jogosult/jogosultak, vagy aláírás
a meghatalmazott/meghatalmazottak részéről)

*A Felolvasólap mellékletét képező árrészletező táblázat „Nettó ajánlati összérték” sorában feltüntetett összeg

**két tizedes jegy pontosságig

¹⁰ Közös ajánlattétel esetén a felolvasólapot valamennyi ajánlattevőnek alá kell írnia.

Árrészletező táblázat

* Az utánpótlási idő nem minősül bírálati szempontnak, viszont megadása kötelező a Készlet vonatkozásában.

	Megnevezés	Nettó ellenérték	Mennyiség	Nettó érték összesen [EUR]	Utánpótlási idő [naptári nap] *
1	Készlet nettó egységára [EUR/db]		21 db	0,00 EUR	
2	2 (kettő) darab IC+ személykocsi vonatkozásában Üzembe helyezésen való részvétel		1	0,00 EUR	
3	Dokumentáció		1	0,00 EUR	
4	Oktatás		1	0,00 EUR	
Nettó ajánlati összérték:				0,00 EUR	

12. sz. melléklet: Ajánlattevői nyilatkozat a Kbt. 66. § (2) bekezdése tekintetében

Ajánlattevői nyilatkozat

Alulírott,, mint a(z) (cégnév, székhely) cégjegyzésre jogosult/meghatalmazott képviselője ezennel kijelentem, hogy az ajánlattételi felhívásban foglalt valamennyi feltételt megismertük, megértettük és azokat a **jelen nyilatkozattal elfogadjuk, és nyertesség esetén a szerződést a tárgyalások során kialakított tartalommal és a Felolvasólapon tett ajánlati áron megkötjük és teljesítjük.**

Kijelentem továbbá, hogy a mindenkori teljesítéskor a műszaki leírásban előírt paramétereknek megfelelő termékeket szállítunk.

Jelen nyilatkozatot a MÁV-START Vasúti Személyszállító Zrt., mint ajánlatkérő által kiírt **"IC+ projekt – Kétszárnyú homlokátjáró-tolóajtók beszerzése"** tárgyában megindított közbeszerzési eljárásban, az ajánlat részeként teszem.

Keltezés (helység, év, hónap, nap)

.....
(Cégszerű aláírás a kötelezettségvállalásra
jogosult/jogosultak, vagy aláírás
a meghatalmazott/meghatalmazottak részéről)

13. sz. melléklet: Nyilatkozat a Kbt. 84. § (1) bekezdés d) pontja szerint a kizáró okok fenn nem állásáról

Alulírott, mint a(z)(cégnév, székhely) cégjegyzésre jogosult/meghatalmazott képviselője ezúton nyilatkozom, hogy a részvételi szakasz óta az ajánlat benyújtásáig nem következett be olyan változás, mely alapján ajánlattevő, alvállalkozója vagy az alkalmasság igazolásában részt vevő szervezet a részvételi felhívásban előírt kizáró okok hatálya alá került.

Jelen nyilatkozatot a MÁV-START Vasúti Személyszállító Zrt., mint ajánlatkérő által kiírt **"IC+ projekt – Kétszárnyú homlokátjáró-tolóajtók beszerzése"** tárgyában megindított közbeszerzési eljárásban, az ajánlat részeként teszem.

Keltezés (helység, év, hónap, nap)

.....
(Cégszerű aláírás a kötelezettségvállalásra
jogosult/jogosultak, vagy aláírás
a meghatalmazott/meghatalmazottak részéről)

14. sz. melléklet: Nyilatkozat a környezetvédelmi termékdíjra vonatkozóan

					Nyilatkozat arról, hogy a megajánlott termék környezetvédelmi termékdíj megfizetésére kötelezett-e.		Amennyiben a megajánlott termék környezetvédelmi termékdíj megfizetésére kötelezett, abban az esetben nyilatkozni kell arról, hogy a környezetvédelmi termékdíj megfizetésére és bevallására a jogszabály, vagy átvállalás alapján Ajánlattevő, Ajánlatkérő vagy Harmadik fél köteles-e.				
Ajánlat sorszáma	Készlet megnevezése	Mennyiség (db)	Megajánlott termék megnevezése és kiserelése	Nettó egységár termékdíj tartalma (Ft/kg)	Nyilatkozom, hogy a megajánlott termék környezetvédelmi termékdíj megfizetésére kötelezett.	Nyilatkozom, hogy a megajánlott termék környezetvédelmi termékdíj megfizetésére nem kötelezett.	Nyilatkozom, hogy a környezetvédelmi termékdíj megfizetésére és bevallására a jogszabály alapján Ajánlattevő köteles.	Nyilatkozom, hogy a környezetvédelmi termékdíj megfizetését és bevallását számlán történő átvállalás alapján Ajánlattevő végzi.	Nyilatkozom, hogy a környezetvédelmi termékdíj megfizetésére és bevallására a jogszabály alapján Ajánlatkérő köteles.	Nyilatkozom, hogy a környezetvédelmi termékdíj megfizetésére és bevallására a jogszabály alapján Harmadik Fél köteles.	Amennyiben a környezetvédelmi termékdíjat Harmadik fél köteles megfizetni és bevallani, akkor erre vonatkozóan kérjük nyilatkozatban a kötelezett nevesítését.
A	B	C	D	E	F	G	H	I	J	K	L
1.	Kétszárnyú homlokátjáró-tolóajtó										

.....
 Keltezés (helység, év, hónap, nap)

.....
 (nyilatkozatot adó személy cégszerű aláírása)

Kitöltési útmutató:

Ajánlattevőnek nyilatkoznia kell arról, hogy a megajánlott termék környezetvédelmi termékdíj megfizetésére kötelezett-e.

Amennyiben a megajánlott termék környezetvédelmi termékdíj megfizetésére kötelezett, abban az esetben nyilatkozni kell arról, hogy a környezetvédelmi termékdíj megfizetése és bevallására a jogszabály, vagy átvállalás alapján Ajánlattevő, Ajánlatkérő vagy Harmadik fél köteles-e.

Amennyiben a környezetvédelmi termékdíjat Harmadik fél köteles megfizetni és bevallani, akkor erre vonatkozóan kérjük nyilatkozatban a kötelezett nevesítését.

Kérjük, hogy a táblázatban

- az "D" oszlopba a megajánlott termék megnevezését és konkrét kiszerezését,

- a "E" oszlopba a nettó egységárban foglalt környezetvédelmi termékdíj mértékét (azösszárészletezésében megadottakkal összhangban),

- a "F-K" oszlopok vonatkozó celláit a megfelelő helyen x-szel jelölve,

- az "L" oszlopban - amennyiben a környezetvédelmi termékdíjat Harmadik fél köteles megfizetni és bevallani - a Harmadik Fél nevének feltüntetésével kitölteni szíveskedjenek.

15. sz. melléklet: Nyilatkozat üzleti titokról

Alulírott <képviselő / meghatalmazott neve> a(z) <cégnév> (<székhely>) ajánlattevő képviseletében a MÁV-START Vasúti Személyszállító Zrt., mint ajánlatkérő által "IC+ projekt – Kétszárnyú homlokátjáró-tolóajtók beszerzése" tárgyban indított, a Kbt. Harmadik része szerinti tárgyalásos eljárásban nyilatkozom, hogy az ajánlatban/ hiánypótlásban/ indokolásban*, annak ...-... oldalain a Kbt. 44. §-ában foglaltaknak megfelelően, elkülönítetten elhelyezett iratok, a Ptk. 2:47. § szerinti üzleti titkot tartalmaznak, melyek nyilvánosságra hozatalát ezennel megtiltom.

Tudomásul veszem, hogy az üzleti titkot tartalmazó irat kizárólag olyan információkat tartalmazhat, amelyek nyilvánosságra hozatala üzleti tevékenységünk szempontjából aránytalan sérelmet okozna.

A Kbt. 44. § (1) bekezdése alapján, az alábbiak szerint indokoljuk, hogy az üzleti titkot tartalmazó iratban található információ vagy adat nyilvánosságra hozatala miatt és milyen módon okozna számunkra aránytalan sérelmet¹¹:

*Dokumentum1**:*

A nyilvánosságra hozatalhoz kapcsolódó

- kockázatok és veszélyek bemutatása:
- valószínűsíthető sérelem:¹²

Dokumentum2:

A nyilvánosságra hozatalhoz kapcsolódó

- kockázatok és veszélyek bemutatása:
- valószínűsíthető sérelem:

<Kelt>

.....
(Cégszerű aláírás a kötelezettségvállalásra
jogosult/jogosultak, vagy aláírás
a meghatalmazott/meghatalmazottak részéről)

*Értelemszerűen megjelölendő, hogy mely dokumentumban, illetve mely dokumentumhoz kapcsolódóan kerül elhelyezésre az üzleti titkot tartalmazó iratok köre.

**Az indokolást akkor tekinti Ajánlatkérő megfelelőnek, amennyiben ajánlattevő az üzleti titoknak minősített iratok körében elhelyezett valamennyi dokumentumhoz kapcsolódóan, tételesen kifejti indokolását.

¹¹ A gazdasági szereplő által adott indokolás nem megfelelő, amennyiben az általánosság szintjén kerül megfogalmazásra. Nem megfelelő az indoklás, ha csupán megismétli a Ptk. és/vagy Kbt. vonatkozó jogszabályi rendelkezéseit.

¹² Szükség szerint ismétlődik az üzleti titokként kezelendő dokumentumok számának megfelelően.

16. sz. melléklet: Nyilatkozat a felelős fordításról

Alulírott <képviselő / meghatalmazott neve> a(z) <cégnév> (<székhely>) mint ajánlattevő képviselőként a MÁV-START Vasúti Személyszállító Zrt., mint ajánlatkérő által **"IC+ projekt – Kétszárnyú homlokátjáró-tolóajtók beszerzése"** tárgyban indított, a Kbt. Harmadik része szerinti tárgyalásos eljárásban ezúton nyilatkozom, hogy az ajánlatban/hiánypótlásban stb.* becsatolt idegen nyelvű iratok felelős fordításának tartalma a fordítás alapjául szolgáló dokumentum tartalmával teljes mértékben megegyezik.

<Kelt>

.....
(Cégszerű aláírás a kötelezettségvállalásra
jogosult/jogosultak, vagy aláírás
a meghatalmazott/meghatalmazottak részéről)

*Értelemszerűen megjelölendő, hogy mely eljárási iratban elhelyezett idegen nyelvű dokumentumhoz kapcsolódik nyilatkozat.

17. sz. melléklet: Nyilatkozat a papír alapú és az elektronikus példány egyezőségéről

Alulírott <képviselő / meghatalmazott neve> a(z) <cégnév> (<székhely>) mint ajánlattevő képviseletében a MÁV-START Vasúti Személyszállító Zrt., mint ajánlatkérő által "**IC+ projekt – Kétszárnyú homlokátjáró-tolóajtók beszerzése**" tárgyban indított, a Kbt. Harmadik része szerinti tárgyalásos eljárásban ezúton

nyilatkozom,

hogy az ajánlat elektronikus formában benyújtott (jelszó nélkül olvasható, de nem módosítható .pdf file) példánya a papír alapú eredeti ajánlat példányával megegyezik.

<Kelt>

.....
(Cégszerű aláírás a kötelezettségvállalásra
jogosult/jogosultak, vagy aláírás
a meghatalmazott/meghatalmazottak részéről)

18. sz. melléklet NYILATKOZAT ÁTLÁTHATÓSÁGRÓL

Az államháztartásról szóló 2011. évi CXCV. törvény (Áht.) 50. § (1) bekezdés c) pontja és a nemzeti vagyronról szóló 2011. évi CXCVI. törvény (Nvtv.) 3. § (1) bekezdés 1. pontja alapján

Nyilatkozattevő:

Név
Székhely
Cégjegyzékszám
Adószám
Képviselésében eljár
.....

Az államháztartásról szóló 2011. évi CXCV. törvény (Áht.) 41. § (6) bekezdése alapján a MÁV-START Zrt az átláthatóság ellenőrzése céljából jogosult az átláthatósággal kapcsolatos, Áht. 55. § -ában meghatározott adatokat kezelni.

Az Áht. 55. § -ában meghatározott adatok kezelése érdekében – az államháztartásról szóló törvény végrehajtásáról szóló 368/2011. (XII.31.) Korm.rendelet (Ávr.) 50. § -ában foglaltakra is tekintettel – nyilatkozattevő az alábbi nyilatkozatot teszi.

Alulírott , mint a(nyilatkozatot tevő szervezet) képviselőre jogosult az Nvt. 3. § (1) bekezdés 1. pontja alapján felelősségem tudatában az alábbi

átláthatósági nyilatkozatot

teszem. (A nyilatkozat I., II. és III. részből áll. Minden nyilatkozatot tevő szervezetnek csak a rá vonatkozó, azaz vagy az I., vagy a II., vagy a III. részt kell kitöltenie.)

I.

TÖRVÉNY EREJÉNÉL FOGVA ÁTLÁTHATÓ SZERVEZETEK

A jelen nyilatkozatot nem kell kitöltenie a következő szervezeteknek (a megfelelő aláhúzendő):

- az állam,
- költségvetési szerv,
- köztisztviselő,
- helyi önkormányzat,
- nemzetiségi önkormányzat,
- társulás,
- egyházi jogi személy,
- olyan gazdálkodó szervezet, amelyben az állam vagy a helyi önkormányzat külön-külön vagy együtt 100%-os részesedéssel rendelkezik,
- nemzetközi szervezet,
- külföldi állam,
- külföldi helyhatóság,
- külföldi állami vagy helyhatósági szerv,
- az Európai Gazdasági Térségről szóló megállapodásban részes állam :(az állam megnevezése) szabályozott piacára bevezetett nyilvánosan működő részvénytársaság.

II.

AZ I. PONT ALÁ NEM TARTOZÓ JOGI SZEMÉLYEK VAGY JOGI SZEMÉLYISÉGGEL NEM RENDELKEZŐ GAZDÁLKODÓ SZERVEZETEK

Az általam képviselt szervezet átlátható szervezetnek minősül, azaz az Nvtv. 3. § (1) bekezdés 1. pont b) alpont szerint olyan belföldi vagy külföldi jogi személy vagy jogi személyiséggel nem rendelkező gazdálkodó szervezet, amely megfelel a következő feltételeknek:

II/1. tulajdonosi szerkezete, a pénzmosás és a terrorizmus finanszírozása megelőzéséről és megakadályozásáról szóló 2007. évi CXXXVI. törvény 3. § r) pontja szerint meghatározott tényleges tulajdonosa megismerhető.

Nyilatkozat tényleges tulajdonosokról:

Név	Lakcím	Adószám/ adóazonosító jel	Tulajdoni hányad	Befolyás és szavazati jog mértéke

II/2. az állam, amelyben az általam képviselt gazdálkodó szervezet adóilletőséggel rendelkezik:

- az Európai Unió valamely tagállama:
 - Magyarország
 - egyéb:, vagy
- az Európai Gazdasági Térségről szóló megállapodásban részes állam:, vagy
- a Gazdasági Együttműködési és Fejlesztési Szervezet tagállama:, vagy
- olyan állam, amellyel Magyarországnak a kettős adóztatás elkerüléséről szóló egyezménye van:
(a megfelelő aláhúzendó, illetve amennyiben nem Magyarország, kérjük az országot megnevezni)

II/3. nem minősül a társasági adóról és az osztalékadóról szóló törvény szerint meghatározott ellenőrzött külföldi társaságnak:

Nyilatkozat az ellenőrzött külföldi társasági minősítésről:

Az általam képviselt szervezet magyarországi székhellyel rendelkezik, így nem ellenőrzött külföldi társaság;

vagy

Az általam képviselt szervezet nem rendelkezik magyarországi székhellyel. (A megfelelő aláhúzendó. Amennyiben a nyilatkozattevő által képviselt szervezet nem magyarországi székhelyű, úgy felmerül annak kérdése, hogy ellenőrzött külföldi társaságnak minősül-e, ezért szükséges az ellenőrzött külföldi társaságnak minősítéssel kapcsolatos következő rész kitöltése.)

Az általam képviselt szervezet a társasági adóról és az osztalékadóról szóló 1996. évi LXXXI. törvény 4. § 11. pontjában meghatározott feltételek figyelembe vételével

nem minősül a társasági és az osztalékadóról szóló törvény szerinti meghatározott ellenőrzött külföldi társaságnak

vagy

a társasági adóról és az osztalékadóról szóló törvény szerint meghatározott ellenőrzött külföldi társaságnak minősül. *(A megfelelő aláhúzendó)*

Amennyiben az általam képviselt gazdálkodó szervezet külföldi személy, illetve az üzletvezetés helye alapján külföldi illetékességű (a továbbiakban együtt: külföldi társaság), de székhelye, illetősége az Európai Unió tagállamában, az OECD tagállamában vagy olyan államban van, amellyel Magyarországnak hatályos egyezménye van a kettős adóztatás elkerülésére, nyilatkozom az adott államban a valódi gazdasági jelenlét tekintetében, az alábbiak szerint:

Adóév	Gazdálkodó szervezet neve, székhelye	A külföldi társaság és adott államban lévő kapcsolt vállalkozásai által együttesen saját eszközzel és munkaviszonyban foglalkoztatott munkavállalókkal végzett termelő, feldolgozó, mezőgazdasági, szolgáltató, befektetői, valamint kereskedelmi tevékenységéből származó bevételeinek aránya az összes bevételhez képest

II/4. az általam képviselt gazdálkodó szervezetben közvetlenül vagy közvetetten több mint 25%-os tulajdonnal, befolyással vagy szavazati joggal bíró jogi személy, jogi személyiséggel nem rendelkező gazdálkodó szervezet tekintetében a II/1., II/2. és II/3. pont szerinti feltételek fennállnak.

Az általam képviselt gazdálkodó szervezetben közvetlenül vagy közvetetten több mint 25 % - os tulajdonnal, befolyással vagy szavazati joggal bíró jogi személy, jogi személyiséggel nem rendelkező gazdálkodó szervezet megjelölése (név, székhely) *(Ezen pontban a gazdálkodó szervezet nem természetes személy tulajdonosairól kell nyilatkozni. Minden olyan szervezet esetében, amely akárcsak közvetve, de több, mint 25%-os tulajdonnal, szavazati joggal vagy befolyással bír, függetlenül attól, hogy a tulajdonosi szerkezet melyik fokán található, nyilatkozni kell.)*

1.
2.
3.

Nyilatkozat az általam képviselt gazdálkodó szervezetben közvetlenül vagy közvetetten több mint 25 % - os tulajdonnal, befolyással vagy szavazati joggal bíró jogi személy, jogi személyiséggel nem rendelkező gazdálkodó szervezet átláthatóságáról

II/4.1. Az általam képviselt gazdálkodó szervezetben közvetlenül vagy közvetetten több mint 25 % - os tulajdonnal, befolyással vagy szavazati joggal bíró jogi személy, jogi személyiséggel nem rendelkező gazdálkodó szervezetek **tényleges tulajdonosai** (több érintett gazdálkodó szervezet esetében szervezetenként szükséges kitölteni):

Nyilatkozat tényleges tulajdonosokról:

Név	Lakcím	Adószám/ adóazonosító jel	Tulajdoni hányad	Befolyás és szavazati jog mértéke

II/4.2. Az általam képviselt gazdálkodó szervezetben közvetlenül vagy közvetetten több mint 25 % - os tulajdonnal, befolyással vagy szavazati joggal bíró jogi személy, jogi személyiséggel nem rendelkező gazdálkodó szervezetek **adóilletékessége** (több érintett gazdálkodó szervezet esetében szervezetenként szükséges az adóilletőséget megjelölni):

- **az Európai Unió valamely tagállama:**
 - o **Magyarország**
 - o **egyéb:, vagy**
- **az Európai Gazdasági Térségről szóló megállapodásban részes állam:, vagy**
- **a Gazdasági Együttműködési és Fejlesztési Szervezet tagállama:, vagy**
- **olyan állam, amellyel Magyarországnak a kettős adóztatás elkerüléséről szóló egyezménye van:**

(A megfelelő aláhúzendó, illetve amennyiben nem Magyarország, kérjük az országot megnevezni)

II/4.3. Az általam képviselt gazdálkodó szervezetben közvetlenül vagy közvetetten több mint 25 % - os tulajdonnal, befolyással vagy szavazati joggal bíró jogi személy, jogi személyiséggel nem rendelkező gazdálkodó szervezetek **ellenőrzött külföldi társasági minősítése** (több érintett gazdálkodó szervezet esetében szervezetenként szükséges megjelölni):

Magyarországi székhellyel rendelkezik, így nem ellenőrzött külföldi társaság.

vagy

Nem rendelkezik magyarországi székhellyel. (A megfelelő aláhúzendó. Amennyiben a nyilatkozattevő által képviselt szervezetben közvetlenül vagy közvetetten több mint 25 % - os tulajdonnal, befolyással vagy szavazati joggal bíró jogi személy, jogi személyiséggel nem rendelkező gazdálkodó szervezet nem magyarországi székhelyű, úgy felmerül annak kérdése, hogy ellenőrzött külföldi társaságnak minősül-e, ezért szükséges az ellenőrzött külföldi társaságnak minősítéssel kapcsolatos következő rész kitöltése.

Az általam képviselt gazdálkodó szervezetben közvetlenül vagy közvetetten több mint 25%-os tulajdonnal, befolyással vagy szavazati joggal bíró jogi személy, jogi személyiséggel nem rendelkező gazdálkodó szervezet a társasági adóról és az osztalékadóról szóló 1996. évi LXXXI. törvény 4. § 11. pontjában meghatározott feltételek figyelembe vételével

nem minősül a társasági és az osztalékadóról szóló törvény szerinti meghatározott ellenőrzött külföldi társaságnak

vagy

a társasági adóról és az osztalékadóról szóló törvény szerint meghatározott ellenőrzött külföldi társaságnak minősül. (A megfelelő aláhúzendó.)

Amennyiben az általam képviselt gazdálkodó szervezetben közvetlenül vagy közvetetten több mint 25%-os tulajdonnal, befolyással vagy szavazati joggal bíró jogi személy, jogi személyiséggel nem rendelkező gazdálkodó szervezet külföldi személy, illetve az üzletvezetés helye alapján külföldi illetékességű (a továbbiakban együtt: külföldi társaság), de székhelye, illetősége az Európai Unió tagállamában, az OECD tagállamában vagy olyan államban van, amellyel Magyarországnak hatályos egyezménye van a kettős adóztatás elkerülésére, nyilatkozom az adott államban a valódi gazdasági jelenlét tekintetében, az alábbiak szerint:

Adóév	Az általam képviselt gazdálkodó szervezetben közvetlenül vagy közvetetten több mint 25%-os tulajdonnal, befolyással vagy szavazati joggal bíró jogi személy, jogi személyiséggel nem rendelkező gazdálkodó szervezet	A külföldi társaság és adott államban lévő kapcsolt vállalkozásai által együttesen saját eszközzel és munkaviszonyban foglalkoztatott munkavállalókkal végzett termelő, feldolgozó, mezőgazdasági, szolgáltató, befektetői, valamint kereskedelmi tevékenységéből származó bevételének aránya az összes bevételhez képest

III.

CIVIL SZERVEZETEK, VÍZITÁRSULATOK

Az általam képviselt szervezet (a megfelelő aláhúzendó)

- civil szervezet vagy
- vízitársulat

átlátható szervezetnek minősül, azaz az Nvtv. 3. § (1) bekezdés 1. pont c) alpont szerint az általam képviselt szervezet

III/1. vezető tisztségviselői megismerhetők.

az általam képviselt szervezet vezető tisztségviselői:

Vezető tisztségviselő	Adószám/adóazonosító

III/2. az általam képviselt szervezet, valamint ezek tisztségviselői nem átlátható szervezetben nem rendelkeznek 25 % - ot meghaladó részesedéssel,

Az általam képviselt szervezet, valamint a ca) pont szerinti vezető tisztségviselői az alábbi szervezet(ek)ben rendelkeznek 25 % - ot meghaladó részesedéssel:

Vezető tisztségviselő	Szervezet neve	Adószám	Részesedés mértéke

Ezek a szervezet(ek) átlátható(ak), azaz:

- **III./2.1.** tulajdonosi szerkezetük, a pénzmosás és a terrorizmus finanszírozása megelőzéséről és megakadályozásáról szóló törvény szerint meghatározott **tényleges tulajdonosuk** megismerhető, amelyről az alábbiak szerint nyilatkozom *(több érintett gazdálkodó szervezet esetében szervezetenként szükséges kitölteni):*

Nyilatkozat tényleges tulajdonosokról:

Név	Lakcím	Adószám/ adóazonosító jel	Tulajdoni hányad	Befolyás és szavazati jog mértéke

- **III/2.2.** Ezen szervezet(ek) **adóilletékessége** *(több érintett gazdálkodó szervezet esetében szervezetenként szükséges az adóilletőséget megjelölni):*

- az Európai Unió valamely tagállama:
 - o Magyarország
 - o egyéb:, vagy
- az Európai Gazdasági Térségről szóló megállapodásban részes állam:
....., vagy
- a Gazdasági Együttműködési és Fejlesztési Szervezet tagállama:
....., vagy
- olyan állam, amellyel Magyarországnak a kettős adóztatás elkerüléséről szóló egyezménye van:
(a megfelelőt kérjük aláhúzni, illetve amennyiben nem Magyarország, kérjük az országot megnevezni)

- **III/2.3.** Ezen szervezet(ek) **ellenőrzött külföldi társasági** minősítése *(több érintett gazdálkodó szervezet esetében szervezetenként szükséges megjelölni):*

Magyarországi székhellyel rendelkezik, így nem ellenőrzött külföldi társaság.

vagy

Nem rendelkezik magyarországi székhellyel. *(A megfelelő aláhúzendó. Amennyiben a szervezet nem magyarországi székhelyű, úgy felmerül annak kérdése, hogy ellenőrzött külföldi társaságnak minősül-e, ezért szükséges az ellenőrzött külföldi társaságnak minősítéssel kapcsolatos következő rész kitöltése.)*

Ezen szervezet a társasági adóról és az osztalékadóról szóló 1996. évi LXXXI. törvény 4. § 11. pontjában meghatározott feltételek figyelembe vételével

nem minősül a társasági és az osztalékadóról szóló törvény szerinti meghatározott ellenőrzött külföldi társaságnak

vagy

a társasági adóról és az osztalékadóról szóló törvény szerint meghatározott ellenőrzött külföldi társaságnak minősül. (A megfelelő aláhúzendő.)

Amennyiben ezen szervezet külföldi személy, illetve az üzletvezetés helye alapján külföldi illetékességű (a továbbiakban együtt: külföldi társaság), de székhelye, illetősége az Európai Unió tagállamában, az OECD tagállamában vagy olyan államban van, amellyel Magyarországnak hatályos egyezménye van a kettős adóztatás elkerülésére, nyilatkozom az adott államban a valódi gazdasági jelenlét tekintetében, az alábbiak szerint:

Adóév	A szervezet megnevezése	A külföldi társaság és adott államban lévő kapcsolt vállalkozásai által együttesen saját eszközzel és munkaviszonyban foglalkoztatott munkavállalókkal végzett termelő, feldolgozó, mezőgazdasági, szolgáltató, befektetői, valamint kereskedelmi tevékenységéből származó bevételének aránya az összes bevételhez képest

- **III/2.4. Ezen szervezetben** (azaz azon szervezetben, amelyben az általam képviselt szervezetnek, valamint annak vezető tisztségviselőinek 25 % - ot meghaladó részesedéssel rendelkeznek) **közvetlenül vagy közvetetten több mint 25 % - os tulajdonnal, befolyással vagy szavazati joggal bíró jogi személy, jogi személyiséggel nem rendelkező gazdálkodó szervezet átlátható, azaz:**

Nyilatkozat azoknak a szervezeteknek az átláthatóságáról, amelyek közvetlenül vagy közvetetten több mint 25 % - os tulajdonnal, befolyással vagy szavazati joggal rendelkeznek olyan gazdálkodó szervezetben, amelyben a civil szervezet, vízitársulat vagy ezekre vezető tisztségviselői 25 % - ot meghaladó részesedéssel rendelkeznek:

Gazdálkodó szervezet neve	Adószám	Részesedés mértéke % - ban	Adóilletősége	Tényleges tulajdonos(ok)	Tényleges tulajdonosok adószáma

Adóév	Gazdálkodó szervezet neve, székhelye	A külföldi társaság és adott államban lévő kapcsolt vállalkozásai által együttesen saját eszközzel és munkaviszonyban foglalkoztatott munkavállalókkal végzett termelő, feldolgozó, mezőgazdasági, szolgáltató, befektetői, valamint kereskedelmi tevékenységéből származó bevételének aránya az összes bevételhez képest

III./3. az állam, amelyben az általam képviselt szervezet székhelye van:

- az Európai Unió valamely tagállama:
 - o Magyarország
 - o egyéb:, vagy
 - az Európai Gazdasági Térségről szóló megállapodásban részes állam:, vagy
 - a Gazdasági Együtműködési és Fejlesztési Szervezet tagállama:, vagy
 - olyan tagállam vagy olyan állam, amellyel Magyarországnak a kettős adóztatás elkerüléséről szóló egyezménye van:
- (A megfelelő aláhúzendő, illetve amennyiben nem Magyarország, kérjük az országot megnevezni.)

Kijelentem, hogy az általam képviselt szervezet alapító (létesítő) okirata, illetve külön jogszabály szerinti nyilvántartásba vételt igazoló okirata alapján jogosult vagyok a szervezet képviseletére (és cégjegyzésére).

Felelősségem teljes tudatában kijelentem, hogy a vonatkozó jogszabályokat megismertem, amelyek alapján társaságom átlátható szervezetnek minősül.

Jelen nyilatkozat alapján tudomásul veszem, hogy

- központi költségvetési kiadási előirányzatok terhére olyan jogi személlyel, jogi személyiséggel nem rendelkező szervezettel nem köthető érvényesen **visszterhes szerződés**, illetve létrejött ilyen szerződés alapján nem teljesíthető kifizetés, amely szervezet nem minősül átlátható szervezetnek. A MÁV-START Zrt. ezen feltétel ellenőrzése céljából, a szerződésből eredő követelések elévüléséig az Áht. 55. §-ban foglaltak szerint a jogi személy, jogi személyiséggel nem rendelkező szervezet átláthatóságával összefüggő, az Áht. 55. §-ban meghatározott adatokat kezelni, azzal, hogy ahol az Áht. 55. § kedvezményezettéről rendelkezik, azon a jogi személyt, jogi személyiséggel nem rendelkező szervezet et kell érteni (Áht. 41. § (6) bek.);
- a valótlan tartalmú átláthatósági nyilatkozat alapján kötött visszterhes szerződést a MÁV-START Zrt. felmondja vagy – ha a szerződés teljesítésére még nem került sor – a szerződéstől eláll.

Kijelentem, hogy amennyiben jelen nyilatkozatban közölt adatok tekintetében bármilyen változás áll be, akkor a módosult adatokkal kiállított átláthatósági nyilatkozatot a változás bekövetkeztétől számított 8 napon belül megküldöm a MÁV-START Zrt. részére, vagy amennyiben az általam képviselt szervezet már nem minősül átláthatónak, úgy azt haladéktalanul bejelentem.

Kelt.

.....
Cégszerű aláírás

C) Az Ajánlatkérő Kbt. 69. § (4) bekezdés szerinti, kifejezetten erre irányuló, külön felhívására benyújtandó dokumentumok:

19. sz. melléklet: Nyilatkozat árbevételről a 321/2015. (X. 30.) Korm. rendelet 19. § (1) bekezdés c) pontja szerinti alkalmassági előírás vonatkozásában

Alulírott <képviselő / meghatalmazott neve>a(z) <cégnév> (<székhely>) mint részvételre jelentkező / kapacitást rendelkezésre bocsátó szervezet (személy)* képviselőként a MÁV-START Vasúti Személyszállító Zrt., mint ajánlatkérő által **"IC+ projekt – Kétszárnyú homlokátjáró-tolóajtók beszerzése"** tárgyban indított, a Kbt. Harmadik része szerinti tárgyalásos eljárásban ezúton nyilatkozom, hogy a(z) <cégnév> a teljes – általános forgalmi adó nélkül számított – árbevétele az előző három lezárt üzleti évben az alábbiak szerint alakult:

Év:	Teljes - általános forgalmi adó nélkül számított - árbevétel:
.....	
.....	
.....	

Kérjük a devizanemet és annak egységét feltüntetni! (pl.: ezer HUF)

<Kelt>

.....
(Cégszerű aláírás a kötelezettségvállalásra
jogosult/jogosultak, vagy aláírás
a meghatalmazott/meghatalmazottak részéről)

* A megfelelő aláhúzendő!

20. számú melléklet: Nyilatkozat a Kbt. 62. § (1) bekezdés k) pont kc) alpontja tekintetében

A)

Alulírott <képviselő / meghatalmazott neve> a(z) <cégnév> (<székhely>) mint ajánlattevő képviseletében a MÁV-START Vasúti Személyszállító Zrt., mint ajánlatkérő által **"IC+ projekt – Kétszárnyú homlokátjáró-tolóajtók beszerzése"** tárgyban indított tárgyalásos eljárásban ezúton nyilatkozom, hogy az ajánlattevőben közvetetten vagy közvetlenül több, mint 25%-os tulajdoni részzel vagy szavazati joggal rendelkező jogi személy vagy személyes joga szerint jogképes szervezet nincs.

B)

Alulírott <képviselő / meghatalmazott neve> a(z) <cégnév> (<székhely>) mint ajánlattevő képviseletében a MÁV-START Vasúti Személyszállító Zrt., mint ajánlatkérő által **"IC+ projekt – Kétszárnyú homlokátjáró-tolóajtók beszerzése"** tárgyban indított tárgyalásos eljárásban ezúton nyilatkozom, hogy az ajánlattevőben közvetetten vagy közvetlenül több, mint 25%-os tulajdoni részzel vagy szavazati joggal rendelkező jogi személy vagy személyes joga szerint jogképes szervezet van, mely(ek) az alábbi(ak):

Szervezet neve:	Szervezet székhelye:

Továbbá nyilatkozom, a fent megjelölt szervezet(ek) tekintetében a Kbt. 62. § (1) bekezdés k) pont kc) alpontja szerinti kizáró feltételek nem állnak fent.

<Kelt>

.....
(Cégszerű aláírás a kötelezettségvállalásra
jogosult/jogosultak, vagy aláírás
a meghatalmazott/meghatalmazottak részéről)

21. sz. melléklet: Referencia nyilatkozat

Referencia nyilatkozat a 321/2015. (X. 30.) Korm. rendelet 21. § (1) bekezdés a) pontja szerinti alkalmassági előírás vonatkozásában
(ezt a nyilatkozatot – vagy ajánlattevő választása alapján a szerződést kötő másik fél által kiadott vagy aláírt igazolást – kell kitöltve ajánlatkérő felhívására benyújtani)

Alulírott <képviselő / meghatalmazott neve> a(z) <cégnév> (<székhely>) mint ajánlattevő / kapacitást rendelkezésre bocsátó szervezet (személy)* képviseletében a MÁV-START Vasúti Személyszállító Zrt., mint ajánlatkérő által **"IC+ projekt – Kétszárnyú homlokátjáró-tolóajtók beszerzése"** tárgyban indított, a Kbt. Harmadik részes szerinti tárgyalásos eljárásban ezúton nyilatkozom, hogy a részvételi felhívásban előírt, a közbeszerzés tárgyára vonatkozóan a részvételi felhívás feladásától visszszámított **három év (36 hónap)** legjelentősebb **szállításai** az alábbiak:

A szerződést kötő másik fél megnevezése	Kapcsolattartó személy neve és elérhetősége (cím és/vagy telefonszám és/vagy e-mail és/vagy fax)	A szerződés tárgyának ismertetése olyan részletezettséggel, hogy abból az előírt alkalmassági feltételnek történő megfelelés egyértelműen megállapítható legyen	A szerződés teljesítésének kezdő időpontja (év, hónap, nap pontossággal)	A szerződés teljesítésének befejező időpontja (év, hónap, nap pontossággal)	A szerződés mennyisége (saját teljesítés mennyisége a vizsgált időszak vonatkozásában)

Továbbá nyilatkozom arról, hogy a teljesítés az előírásoknak és a szerződésnek megfelelően történt.

<Kelt>

.....
(Cégszerű aláírás a kötelezettségvállalásra
jogosult/jogosultak, vagy aláírás
a meghatalmazott/meghatalmazottak részéről)

* A megfelelő aláhúzendő!